

KÄRCHER

makes a difference

PC 100 M1 Bio
PC 100 M2 Bio



| | |
|-------------|-----|
| Deutsch | 3 |
| English | 15 |
| Français | 26 |
| Italiano | 38 |
| Nederlands | 50 |
| Español | 62 |
| Português | 74 |
| Dansk | 86 |
| Norsk | 97 |
| Svenska | 108 |
| Suomi | 119 |
| Ελληνικά | 130 |
| Türkçe | 142 |
| Русский | 153 |
| Magyar | 165 |
| Polski | 176 |
| Românește | 188 |
| Eesti | 199 |
| Latviešu | 210 |
| Lietuviškai | 221 |

Register and win!
www.karcher.com/register-and-win



ERC



59622340 09/15



Lesen Sie vor der ersten Benutzung Ihres Gerätes diese Originalbetriebsanleitung, handeln Sie danach und bewahren Sie diese für späteren Gebrauch oder für Nachbesitzer auf. Bei Transportschaden sofort Händler informieren.

Inhaltsverzeichnis

| | | |
|------------------------------------|----|----|
| Umweltschutz | DE | 1 |
| Bestimmungsgemäße Verwendung | DE | 1 |
| Funktion | DE | 2 |
| Sicherheitshinweise | DE | 2 |
| Geräteelemente | DE | 5 |
| Inbetriebnahme | DE | 6 |
| Bedienung | DE | 6 |
| Außerbetriebnahme | DE | 7 |
| Transport | DE | 7 |
| Lagerung | DE | 7 |
| Wiederinbetriebnahme | DE | 7 |
| Pflege und Wartung | DE | 7 |
| Entsorgungshinweise | DE | 8 |
| Hilfe bei Störungen | DE | 9 |
| Technische Daten | DE | 11 |
| Zubehör | DE | 11 |
| Ersatzteile | DE | 12 |
| Garantie | DE | 12 |
| EG-Konformitätserklärung ... | DE | 12 |

Umweltschutz

| | |
|--|--|
| | Die Verpackungsmaterialien sind recyclebar. Bitte werfen Sie die Verpackungen nicht in den Hausmüll, sondern führen Sie diese einer Wiederverwertung zu. |
| | Altgeräte enthalten wertvolle recyclingfähige Materialien, die einer Verwertung zugeführt werden sollten. Batterien, Öl und ähnliche Stoffe dürfen nicht in die Umwelt gelangen. Bitte entsorgen Sie Altgeräte deshalb über geeignete Sammelsysteme. |

Bitte Motorenöl, Heizöl, Diesel und Benzin nicht in die Umwelt gelangen lassen. Bitte Boden schützen und Altöl umweltgerecht entsorgen.

Bitte verbrauchte Filtermatte und Reinigungsflüssigkeit entsprechend den örtlichen Vorschriften für Sonderabfälle entsorgen (siehe „Entsorgungshinweise“).

Hinweise zu Inhaltsstoffen (REACH)
Aktuelle Informationen zu Inhaltsstoffen finden Sie unter:
www.kaercher.de/REACH

Bestimmungsgemäße Verwendung

Das Gerät ist für die manuelle Reinigung von Teilen mit einem Gewicht von maximal 100 kg in Betrieben des metallverarbeitenden Gewerbes und der Instandsetzung bestimmt.

- Für die bestimmungsgemäße Funktion muss die für dieses Gerät angebotene Reinigungsflüssigkeit RM PC-BIO und die dazugehörige Mikroben-Filtermatte verwendet werden.
- Der Einsatz anderer Reinigungsflüssigkeiten beeinträchtigt oder verhindert den biologischen Abbau der Fett- und Ölverschmutzungen.
- Lösemittel, brennbare oder explosive Flüssigkeiten dürfen nicht eingefüllt werden.
- Das Gerät muss auf einem waagrechten, standfesten, flüssigkeitsdichten Untergrund aufgestellt werden.
- Das Gerät ist nicht zur Entsorgung von Altöl vorgesehen. Gelangen größere Mengen von Öl, Benzin, Getriebeöl, Frostschutzmittel oder ähnlichen Stoffen in das Gerät, wird der Fett-/Ölabbau durch die Mikroben unterbunden.
- Das Gerät ist nicht zur Reinigung von Malerwerkzeugen vorgesehen.
- Das Gerät ist nicht für den Einsatz in explosionsgefährdeten Umgebungen geeignet.

Bitte mineralölhaltiges Abwasser nicht ins Erdreich, Gewässer oder Kanalisation gelangen lassen.

Bitte die verbrauchte Filtermatte entsprechend den örtlichen Vorschriften für mineralölhaltige Abfälle entsorgen.

Arbeitsplatz

Bei der Benützung des Gerätes steht der Bediener an der Vorderseite des Gerätes.

Funktion

Die Reinigungsflüssigkeit im Behälter wird durch das Heizelement erwärmt und durch die Pumpe zu den Reinigungswerkzeugen gefördert. Diese können über die entsprechenden Absperrhähne gesteuert werden. Feste Schmutzteilchen werden im Sieb des Spülbodens oder in der darunterliegenden Filtermatte zurückgehalten.

Fett- und Överschmutzungen werden in den Behälter gespült und dort von Mikroben zu Kohlendioxid und Wasser abgebaut.

Die Mikroben sind anfangs in der Filtermatte enthalten und werden von der Reinigungsflüssigkeit in den Behälter getragen. Damit die Mikroben optimal arbeiten können, muss die Reinigungsflüssigkeit im Behälter beheizt werden.

Sicherheitshinweise

- Lesen Sie vor der Inbetriebnahme die Betriebsanleitung Ihres Gerätes und beachten Sie besonders die Sicherheitshinweise.
- Die an dem Gerät angebrachten Warn- und Hinweisschilder geben wichtige Hinweise für den gefahrlosen Betrieb.
- Neben den Hinweisen in der Betriebsanleitung müssen die allgemeinen Sicherheits- und Unfallverhütungs-Vorschriften des Gesetzgebers berücksichtigt werden.

Gefahrenstufen

△ **GEFAHR**

Hinweis auf eine unmittelbar drohende Gefahr, die zu schweren Körperverletzungen oder zum Tod führt.

△ **WARNING**

Hinweis auf eine möglicherweise gefährliche Situation, die zu schweren Körperverletzungen oder zum Tod führen kann.

△ **VORSICHT**

Hinweis auf eine möglicherweise gefährliche Situation, die zu leichten Verletzungen führen kann.

ACHTUNG

Hinweis auf eine möglicherweise gefährliche Situation, die zu Sachschäden führen kann.

Symbole auf dem Gerät



△ **GEFAHR**

Gefahr durch elektrischen Schlag. Gehäuse darf nur durch elektrisches Fachpersonal geöffnet werden.

Stromanschluss

△ **GEFAHR**

Verletzungsgefahr durch elektrischen Schlag.

Gerät nur an Wechselstrom anschließen.

Das Gerät darf nur an einen elektrischen Anschluss angeschlossen werden, der von einem Elektroinstallateur gemäß IEC 60364 ausgeführt wurde.

Die angegebene Spannung auf dem Typenschild muss mit der Spannung der Stromquelle übereinstimmen.

Das Gerät muss zwingend mit einem Stecker an das elektrische Netz angeschlossen werden. Eine nicht trennbare Verbindung mit dem Stromnetz ist verboten. Der Stecker dient zur Netztrennung.

Anschlussleitung mit Netzstecker vor jedem Betrieb auf Schäden prüfen. Beschädigte Anschlussleitung unverzüglich durch autorisierten Kundendienst/Elektro-Fachkraft austauschen lassen, um Gefährdungen zu vermeiden.

- Es wird empfohlen, dieses Gerät nur an eine Steckdose anzuschließen, die mit einem 30 mA Fehlerstrom-Schutzschalter abgesichert ist.
- Die vom Hersteller vorgeschriebene Netzanschlussleitung ist zu verwenden, dies gilt auch bei Ersatz der Leitung. Type siehe Ersatzteilliste.
- Den Netzstecker niemals mit nassen Händen anfassen.
- Es ist darauf zu achten, dass die Netzanschlussleitung oder das Verlängerungskabel nicht durch Überfahren, Quetschen, Zerren oder dergleichen verletzt oder beschädigt werden. Schützen Sie das Kabel vor Hitze, Öl und scharfen Kanten.
- Das Verlängerungskabel muss den im Stromlaufplan aufgeführten Querschnitt haben und spritzwassergeschützt sein. Die Verbindung darf nicht im Wasser liegen.
- Beim Ersetzen von Kupplungen an Netzanschluss- oder Verlängerungsleitung müssen der Spritzwasserschutz und die mechanische Festigkeit gewährleistet bleiben.

Anschlusswerte siehe Typenschild/Technische Daten.

Anwendung

- Das Gerät mit den Arbeitseinrichtungen ist vor Benutzung auf den ordnungsgemäßen Zustand und die Betriebssicherheit zu prüfen. Falls der Zustand nicht einwandfrei ist, darf es nicht benutzt werden.
- Beim Einsatz des Gerätes in Gefahrbereichen (z. B. Tankstellen) sind die entsprechenden Sicherheitsvorschriften zu beachten. Der Betrieb in explosionsgefährdeten Räumen ist untersagt.
- *Das Gerät muss einen standfesten Untergrund haben.*
- Alle stromführenden Teile im Arbeitsbereich müssen strahlwassergeschützt sein.

- Zum Schutz vor Spritzwasser ist geeignete Schutzkleidung zu tragen, insbesondere geeignete Schutzbrille und Handschuhe.
- Asbesthaltige und andere Materialien, die gesundheitsgefährdende Stoffe enthalten, dürfen nicht gereinigt werden.
- Es dürfen nur Reinigungsmittel verwendet werden, zu denen der Gerätehersteller seine Zustimmung gibt.
- Bei Berührung von Reinigungsmittel mit den Augen diese sofort gründlich mit Wasser ausspülen und bei Verschlucken sofort einen Arzt konsultieren.

Bedienung

- Die Bedienperson hat das Gerät bestimmungsgemäß zu verwenden. Sie hat die örtlichen Gegebenheiten zu berücksichtigen und beim Arbeiten mit dem Gerät auf Dritte zu achten.
- Das Gerät darf nur von Personen benutzt werden, die in der Handhabung unterwiesen sind oder die ihre Fähigkeiten zum Bedienen nachgewiesen haben und ausdrücklich mit der Benutzung beauftragt sind. Das Gerät darf nicht von Kindern oder Jugendlichen betrieben werden.
- Das Gerät darf niemals unbeaufsichtigt gelassen werden, solange es in Betrieb ist.

Transport

Beim Transport ist das Gerät zu entleeren und stillzusetzen.

Wartung

- Vor dem Reinigen und Warten des Gerätes und dem Auswechseln von Teilen ist das Gerät auszuschalten und bei netzbetriebenen Geräten der Netzstecker zu ziehen.
- Zum Schutz vor der Reinigungsflüssigkeit ist geeignete Schutzkleidung zu tragen, insbesondere geeignete Schutzbrille und Handschuhe.
- Instandsetzungen dürfen nur durch zugelassene Kundendienststellen oder durch Fachkräfte für dieses Gebiet, welche mit allen relevanten Sicherheitsvorschriften vertraut sind, durchgeführt werden.
- Ortsveränderliche gewerblich benutzte Geräte unterliegen der Sicherheitsüberprüfung nach BGV A3.

Zubehör und Ersatzteile

Es dürfen nur Zubehör und Ersatzteile verwendet werden, die vom Hersteller freigegeben sind. Original-Zubehör und Original-Ersatzteile bieten die Gewähr dafür, dass das Gerät sicher und störungsfrei betrieben werden kann.

Geräteelemente

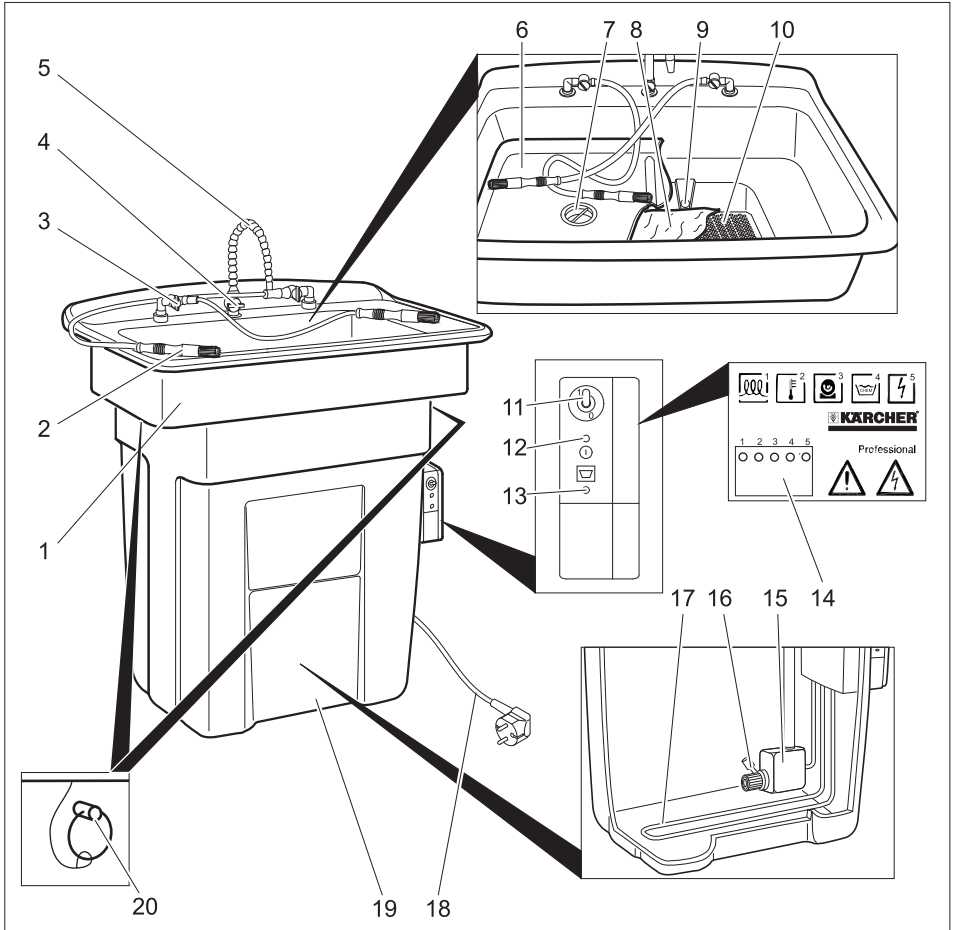

- | | |
|---|--|
| 1 Spülbecken | 5 LEDs |
| 2 Waschpinsel | 15 Pumpe |
| 3 Absperrhahn für Waschpinsel | 16 Filter |
| 4 Absperrhahn für Spülhahn | 17 Heizelement |
| 5 Spülhahn | 18 Netzkabel mit Netzstecker |
| 6 Spülboden | 19 Behälter |
| 7 Kleinteile- und Spänesieb | 20 Sicherungsstift (nur PC 100 M2 BIO) |
| 8 Filtermatte mit Mikroben | |
| 9 Überlaufbohrung | |
| 10 Siebboden | |
| 11 Schalter „Pumpe ON/OFF“ | |
| 12 Kontrollleuchte „Netzspannung“ | |
| 13 Kontrollleuchte „Reinigungsflüssigkeit nachfüllen“ | |

LEDs

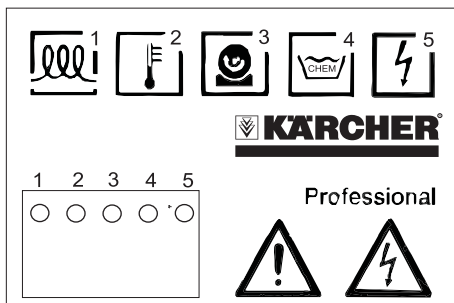

- 1 I: Heizung an
0: Heizung aus
- 2 Temperatur zu hoch
- - - - Temperatur in Ordnung
- - - - Temperatur zu niedrig
..... Temperaturmessung defekt
- 3 I: Pumpe ist ein
0: Pumpe ist aus
. . . . Zeit abgelaufen, Pumpe aus-
und wieder einschalten
- 4 I: Füllstand in Ordnung
0: Füllstand zu niedrig
- 5 Spannung in Ordnung

Inbetriebnahme

- ➔ Gerät am Aufstellungsort waagrecht ausrichten.
- ➔ Spülboden und Siebboden nach oben abnehmen.
- ➔ Siebboden auspacken und auf die Öffnung im Spülbecken legen
- ➔ Filtermatte auspacken und mit der weißen Seite nach oben auf den Siebboden legen.
- ➔ Spülboden in das Spülbecken einlegen.
- ➔ 80 Liter Reinigungsflüssigkeit RM PC-BIO langsam in das Spülbecken gießen.

ACHTUNG

Die Zugabe von anderen Reinigungslösungen als RM PC-BIO führt zur Deaktivierung der Mikroben, der Abbau der Fett- und Ölverschmutzung wird gestört. Kein Wasser, Lösungsmittel, Reinigungsbenzin, Petroleum, Bleichmittel oder Desinfektionsmittel in das Gerät geben.

- ➔ Netzstecker in Steckdose stecken. Anschlusswerte siehe Technische Daten und Typenschild. Das Gerät benötigt ca. 1 Stunde, bis die Wassertemperatur von ca. 38 °C erreicht ist.

Bedienung

Die Reinigung erfolgt mittels der Reinigungswerkzeuge manuell.

- ➔ Schutzhandschuhe anziehen und Schutzbrille aufsetzen.
- ➔ Zu reinigende Teile (max. 100 kg) auf den Spülboden legen.
- ➔ Schalter „Pumpe ON/OFF“ auf „1/ON“ stellen.
- ➔ Absperrhahn des gewünschten Reinigungswerkzeugs öffnen.

Hinweis:

Der gleichzeitige Betrieb von mehreren Reinigungswerkzeugen ist möglich.

- ➔ Teile reinigen.

Nach Beenden der Reinigung:

- ➔ Schalter „Pumpe ON/OFF“ auf „OFF/0“ stellen.

Hinweis:

Die Pumpe schaltet nach Ablauf von 10 Minuten automatisch aus. Zur Wiederinbetriebnahme Schalter „Pumpe ON/OFF“ kurz aus- und wieder einschalten.

Pumpe nach Ende der Reinigungsarbeiten ausschalten, so wird unnötiger Verlust von Reinigungsflüssigkeit durch Verdunstung vermieden.

⚠ WARNUNG

bleibt das Gerät während eines Ausfalls der Versorgungsspannung eingeschaltet, geht die Pumpe bei der Wiederherstellung der Spannungsversorgung wieder in Betrieb. Bei Ausfall der Spannungsversorgung Schalter „Pumpe ON/OFF“ auf „Off/0“ stellen.

Außerbetriebnahme

→ Schalter „Pumpe ON/OFF“ auf „OFF/0“ stellen.

Hinweis:

Um die Abbauleistung der Mikroben in der Reinigungsflüssigkeit zu erreichen, muss die Reinigungsflüssigkeit dauernd auf ca. 38 °C gehalten werden. Deshalb muss, wenn möglich, die Spannungsversorgung des Gerätes auch während Betriebspausen (z.B. über Nacht, am Wochenende oder in den Ferien) aufrecht erhalten werden.

Transport

- Beim Transport ist das Gerät zu entleeren und stillzusetzen.
- Beim Transport in Fahrzeugen Gerät nach den jeweils gültigen Richtlinien gegen Rutschen und Kippen sichern.

⚠ VORSICHT

*Verletzungs- und Beschädigungsgefahr!
Gewicht des Gerätes beim Transport beachten.*

Lagerung

⚠ VORSICHT

*Verletzungs- und Beschädigungsgefahr!
Gewicht des Gerätes bei Lagerung beachten.*

Wiederinbetriebnahme

Wurde die Stromversorgung für längere Zeit unterbrochen müssen der Reinigungsflüssigkeit neue Mikroben zugesetzt werden.

- Filtermatte erneuern (siehe Abschnitt „Pflege und Wartung/Monatlich“)
- Betrug die Unterbrechung mehrere Wochen, zusätzlich eine Flasche RM Mikrobensuspension in das Gerät schütten.

Pflege und Wartung

Täglich

- Prüfen ob die Kontrollleuchte „Reinigungsflüssigkeit nachfüllen“ leuchtet. Wenn die Kontrollleuchte leuchtet, 20 Liter Reinigungsflüssigkeit RM PC-BIO in das Spülbecken gießen.

Hinweis:

Berhälter nicht überfüllen. Der maximale Füllstand ist erreicht, wenn die Kontrollleuchte „Reinigungsflüssigkeit nachfüllen“ erlischt.

Leuchtet die Kontrollleuchte „Reinigungsflüssigkeit nachfüllen“ dann wird die Beheizung der Reinigungsflüssigkeit abgeschaltet. Die Abbauleistung der Mikroben sinkt.

- Kleinteile- und Spänesieb reinigen.

Monatlich

- Spülboden herausnehmen.
- Filtermatte herausnehmen.
- Neue Filtermatte einlegen.
- Alte Filtermatte über die neue Filtermatte halten und auswringen.
- Alte Filtermatte entsprechend den örtlichen Vorschriften für Sonderabfälle entsorgen (siehe „Entsorgungshinweise“).
- Spülboden wieder einsetzen.

Hinweis:

Verbrauchte Filtermatte entsprechend den örtlichen Vorschriften für mineralöhlhaltige Abfälle entsorgen.

Ist die Filtermatte nur leicht verschmutzt, kann der Wechselintervall auf 2 Monate ausgedehnt werden.

Jährlich

⚠ GEFAHR

*Gefahr durch elektrischen Schlag.
Verbrennungsgefahr am Heizelement.
Vor Arbeiten am Gerät immer zuerst den Netzstecker ziehen.*

- Nur bei PC 100 M2 BIO: Sicherungsschiffe vor dem Abnehmen des Spülbeckens herausziehen.
- Spülbecken abheben und zur Seite schwenken.

- Auf der Reinigungsflüssigkeit schwimmende Teilchen abschöpfen.
- Reinigungsflüssigkeit in einen geeigneten Behälter pumpen.
- Schwimmt Öl auf der Reinigungsflüssigkeit, Abpumpen beenden, wenn Öl aus der Pumpe austritt. Öl von Hand abschöpfen und entsprechend den örtlichen Vorschriften entsorgen.
- Behälter und Pumpe mit Wasser spülen.
- Zustand der Schlauchleitungen kontrollieren.
- Spülbecken wieder aufsetzen.

Nur bei PC 100 M1 BIO:

ACHTUNG

Beschädigungsgefahr für die Schlauchleitung im Behälter durch Berührung mit dem Heizelement. Spülbecken so aufsetzen, dass die Pumpe im Behälter sich auf der gleichen Seite befindet wie die Absperrhähne der Reinigungswerkzeuge.

- Nur bei PC 100 M2 BIO: Sicherungsstifte wieder anbringen.
- Spülboden herausnehmen.
- Filtermatte herausnehmen.
- Neue Filtermatte einlegen.
- Alte Filtermatte über die neue Filtermatte halten und auswringen.
- Alte Filtermatte entsprechend den örtlichen Vorschriften für Sonderabfälle entsorgen (siehe „Entsorgungshinweise“).
- Spülboden wieder einsetzen.
- Reinigungsflüssigkeit in das Gerät zurückgießen.
- Wenn die Kontrollleuchte leuchtet, 20 Liter Reinigungsflüssigkeit RM PC-BIO in das Spülbecken gießen.

Wartungsvertrag

Mit dem zuständigen Kärcher-Verkaufsbüro kann ein Wartungsvertrag für das Gerät abgeschlossen werden.

Entsorgungshinweise

Für Filtermatte und Reinigungsflüssigkeit gelten folgende EC-Abfallcodes:

| | |
|------------------------------|--|
| Filtermatte | 130899, Ölabfälle a.n.g. |
| RM PC-BIO 10 RM PC-BIO 20 | 070601, Wässrige Waschflüssigkeiten aus der Verwendung von Reinigungsmitteln |
| RM Mikrobensuspension | 161002, Wässrige flüssige Abfälle, nicht anderswo im Verzeichnis aufgeführt |

Hilfe bei Störungen

Kann die Störung nicht behoben werden, muss das Gerät vom Kundendienst überprüft werden.

| Störung | Mögliche Ursache | Behebung | von wem |
|---|---|---|--------------|
| Gerät läuft nicht | Keine Spannung am Gerät vorhanden. | Elektrisches Netz überprüfen. | Elektriker |
| Reinigungsergebnis schlecht | Mikroben zerstört. | Filtermatte erneuern. Eine Flasche RM Mikrobensuspension in das Gerät schütten. | Bediener |
| | Reinigungsflüssigkeit verbraucht. | Reinigungsflüssigkeit und Filtermatte erneuern. | Bediener |
| Hoher Verbrauch von Reinigungsflüssigkeit (mehr als 20 l pro Monat) | An den gereinigten Teilen haftet Reinigungslösung. | Gereinigte Teile abtropfen lassen. | Bediener |
| | Putzlappen saugen Reinigungsflüssigkeit auf. | Keine Putzlappen zum Reinigen verwenden. | Bediener |
| | Gerät undicht. | Behälter auf Dichtheit kontrollieren. | Bediener |
| | Spalt zwischen Behälter und Spülbecken. | Spülbecken richtig auf den Behälter setzen, bei Bedarf Dichtung zwischen Behälter und Spülbecken austauschen. | Bediener |
| Geringer oder kein Reinigungsmittelfluss | Absperrhahn geschlossen. | Absperrhahn öffnen. | Bediener |
| | Betriebszeit der Pumpe abgelaufen (LED „Pump“ blinkt). | Schalter „Pumpe ON/OFF“ auf „OFF“ und anschließend wieder auf „ON“ stellen. | Bediener |
| | Zu wenig Reinigungsflüssigkeit im Behälter. | Reinigungsflüssigkeit nachfüllen, bis die Kontrollleuchte „Reinigungsmittel nachfüllen“ erlischt. | Bediener |
| | Filter im Behälter verstopft. | Spülbecken abnehmen und Filter reinigen. | Bediener |
| | Schlauch verstopft oder undicht. | Schlauchleitung von der Pumpe zum Waschpinsel oder zum Spülhahn auf Verstopfung und Dichtheit prüfen. | Bediener |
| | Pumpe defekt (Pumpe arbeitet trotz leuchtender LED „Pump“ nicht). | Pumpe ersetzen. | Kundendienst |

| Störung | Mögliche Ursache | Behebung | von wem |
|---|---|--|----------------|
| Reinigungsflüssigkeit läuft nicht ab | Kleinteile- und Spänesieb verstopft. | Sieb reinigen. | Bediener |
| | Filtermatte verstopft. | Filtermatte erneuern. Bei großen Schmutzmengen mehrlagige Filtermatte einsetzen und wöchentlich eine Vlies-schicht abziehen. | Bediener |
| | Überlaufbohrungen im Spültisch verstopft. | Überlaufbohrungen reinigen. | Bediener |
| Kontrollleuchte „Reinigungsflüssigkeit nachfüllen“ leuchtet trotz ausreichendem Flüssigkeitsstand | Füllstandssensor defekt. | Defekten Füllstandssensor durch den Kundendienst austauschen lassen. | Bediener |
| Viel Öl im System | Öl zur Entsorgung in das Gerät geschüttet. | Öl abschöpfen und entsorgen. Eventuell Reinigungsflüssigkeit auswechseln und Gerät reinigen (siehe „Pflege und Wartung / Jährlich“, jedoch neue Reinigungs-lösung verwenden). | Bediener |
| | Spannungsversorgung Nachts abgestellt. | | |
| | Mikroben zerstört. | Filtermatte erneuern. Eine Flasche RM Mikrobensuspension in das Gerät schütten. | Bediener |
| | Zu wenig Reinigungsflüssigkeit im Behälter. Dadurch ist das Heizelement deaktiviert. | Reinigungsflüssigkeit nachfüllen, bis die Kontrollleuchte „Reinigungsmittel nachfüllen“ erlischt. | Bediener |
| | Heizelement defekt. | Temperatur der Reinigungsflüssigkeit prüfen, evtl. defektes Heizelement vom Kundendienst austauschen lassen. | Bediener |
| Temperatur der Reinigungsflüssigkeit zu niedrig | Zu wenig Reinigungsflüssigkeit im Behälter. Dadurch ist das Heizelement deaktiviert. | Reinigungsflüssigkeit nachfüllen, bis die Kontrollleuchte „Reinigungsmittel nachfüllen“ erlischt. | Bediener |

Technische Daten

| | | PC 100 M1 BIO | PC 100 M2 BIO |
|---|------------------|--------------------|------------------|
| Elektrischer Anschluss | | | |
| Stromart | V/~ / Hz | 220...240/1~/50/60 | |
| Anschlussleistung | kW | 1,0 | |
| Elektrische Absicherung | A | 16 | |
| Leistungsdaten | | | |
| Heizleistung | kW | 1 | |
| Arbeitsdruck | MPa (bar) | 0,03 (0,3) | |
| Fördermenge | l/h (l/min) | 900 (15) | |
| Reinigungstemperatur | °C | 38 | |
| Temperatur, max | °C | 46 | |
| Behälterinhalt | l | 80 | |
| Tragfähigkeit | kg | 100 | |
| Geräuschemission | | | |
| Schalldruckpegel (EN 60704-1) | dB(A) | <70 | |
| Schalleistungspegel (EN 60704-1) | dB(A) | 73 | |
| Gerätevibrationen (Schwingungsgesamtwert ISO 5349) | | | |
| Waschpinsel | m/s ² | 0,0 | |
| Maße und Gewichte | | | |
| Höhe | mm | 1003 | 1067 |
| Breite | mm | 978 | 1181 |
| Tiefe | mm | 737 | 952 |
| Arbeitsfläche | mm | 660 x 420 | 1041 x 660 |
| Leergewicht | kg | 33 | 44 |

Zubehör

| Bezeichnung | Teile-Nr. |
|--|-------------|
| Reinigungsflüssigkeit RM PC-BIO 10, 20 l, Standard | 6.295-260.0 |
| Reinigungsflüssigkeit RM PC-BIO 20, 20 l, für empfindliche Metalle wie Kupfer, Aluminium... | 6.295-261.0 |
| RM Mikrobensuspension, zur Wiederinbetriebnahme | 6.295-262.0 |
| Filtermatte | 6.626-041.0 |
| Filtermatte, mehrlagig | 6.626-042.0 |

| | |
|-----------------------------------|-------------|
| Waschpinsel, normale Zuleitung | 6.626-038.0 |
| Waschpinsel, lange Zulei- tung | 6.626-039.0 |
| Waschpinsel, abgewinkelt | 6.626-040.0 |
| Rollwagen | 6.626-043.0 |

Ersatzteile

- Es dürfen nur Zubehör und Ersatzteile verwendet werden, die vom Hersteller freigegeben sind. Original-Zubehör und Original-Ersatzteile bieten die Gewähr dafür, dass das Gerät sicher und störungsfrei betrieben werden kann.
- Eine Auswahl der am häufigsten benötigten Ersatzteile finden Sie am Ende der Betriebsanleitung.
- Weitere Informationen über Ersatzteile erhalten Sie unter www.kaercher.com im Bereich Service.

Garantie

In jedem Land gelten die von unserer zuständigen Vertriebsgesellschaft herausgegebenen Garantiebedingungen. Etwaige Störungen an Ihrem Gerät beseitigen wir innerhalb der Garantiefrist kostenlos, sofern ein Material- oder Herstellungsfehler die Ursache sein sollte. Im Garantiefall wenden Sie sich bitte mit Kaufbeleg an Ihren Händler oder die nächste autorisierte Kundendienststelle.

EG-Konformitätserklärung

Hiermit erklären wir, dass die nachfolgend bezeichnete Maschine aufgrund ihrer Konzipierung und Bauart sowie in der von uns in Verkehr gebrachten Ausführung den einschlägigen grundlegenden Sicherheits- und Gesundheitsanforderungen der EG-Richtlinien entspricht. Bei einer nicht mit uns abgestimmten Änderung der Maschine verliert diese Erklärung ihre Gültigkeit.

Produkt: Anlage zum Reinigen mit wässrigen Lösungen

Typ: 1.626-xxx

Einschlägige EG-Richtlinien

2006/42/EG (+2009/127/EG)

2004/108/EG

Angewandte harmonisierte Normen

EN 55014–1: 2006+A1: 2009+A2: 2011

EN 55014–2: 1997+A1: 2001+A2: 2008

EN 12921-1

EN 12921-2

EN 60335–1

EN 61000–3–2: 2006+A1: 2009+A2: 2009

EN 61000–3–3: 2013

Angewandte nationale Normen

-

Die Unterzeichnenden handeln im Auftrag und mit Vollmacht der Geschäftsführung.



H. Jenner

CEO



S. Reiser

Head of Approval

Dokumentationsbevollmächtigter:

S. Reiser

Alfred Kärcher GmbH & Co. KG

Alfred-Kärcher-Str. 28 - 40

71364 Winnenden (Germany)

Tel.: +49 7195 14-0

Fax: +49 7195 14-2212

Winnenden, 2015/09/01



Please read and comply with these original instructions prior to the initial operation of your appliance and store them for later use or subsequent owners.

In case of transport damage inform vendor immediately.

Contents

| | | |
|----------------------------------|----|----|
| Environmental protection | EN | 1 |
| Proper use | EN | 1 |
| Function | EN | 2 |
| Safety instructions | EN | 2 |
| Device elements | EN | 4 |
| Start up | EN | 5 |
| Operation | EN | 3 |
| Shutting down | EN | 5 |
| Transport | EN | 6 |
| Storage | EN | 6 |
| Restarting | EN | 6 |
| Maintenance and care | EN | 6 |
| Disposal information | EN | 7 |
| Troubleshooting | EN | 8 |
| Specifications | EN | 10 |
| Accessories | EN | 10 |
| Spare parts | EN | 11 |
| Warranty | EN | 11 |
| EC Declaration of Conformity . | EN | 11 |

Environmental protection



The packaging material can be recycled. Please do not throw the packaging material into household waste; please send it for recycling.



Old appliances contain valuable materials that can be recycled; these should be sent for recycling. Batteries, oil, and similar substances must not enter the environment. Please dispose of your old appliances using appropriate collection systems.

Please do not release engine oil, fuel oil, diesel and petrol into the environment. Protect the ground and dispose of used oil in an environmentally-clean manner.

Please dispose off used filter mats and detergents according to the local regulations for special wastes (see "Instructions for disposal").

Notes about the ingredients (REACH)

You will find current information about the ingredients at:

www.kaercher.com/REACH

Proper use

The device is meant for manually cleaning parts with a maximum weight of 100 kg in metal processing factories and plant maintenance.

- The detergent RM PC-BIO offered for this device and the corresponding microbe filter mats should be used for the device to function properly.
- The use of other detergents can hamper or prevent the bio-degradation of grease and oily dirt.
- Do not fill in solvents, inflammable or explosive liquids.
- The appliance must be installed on a horizontal, firm base that does not allow liquids to seep in.
- The device is not meant for disposing off old oil. If large quantities of oil, petrol, engine oil, anti-frost agents or similar substances enter the device this can hamper the bio-degradation of oil/grease by the microbes.
- The device is not meant for cleaning painting tools.
- The appliance is not suited for the use in potentially explosive environments.

Please do not let mineral oil contaminated waste water reach soil, water or the sewage system.

Please dispose off used filter mats according to the local regulations for waste containing mineral oil.

Workstation

When using the appliance, the operator stands in front of it.

Function

The detergent in the container is heated by the heating element and transported by the pump to the cleaning tools. These can then be controlled via the corresponding shut-off valves.

Solid dirt particles are held back by the sieve in the rinsing floor or in the underlying filter mat.

Grease and oily dirt is rinsed back into the container and is there degraded by the microbes into carbon dioxide and water.

The microbes are first caught in the filter mat and are then transported by the liquid detergent into the container. The liquid detergent must be heated in the container so that the microbes can function optimally.

Safety instructions

- Please read the operating instructions for your machine before using it, and pay particular attention to the following safety instructions.
- Warning and information plates on the machine provide important directions for safe operation.
- In addition to the information contained in the operating instructions, all statutory safety and accident prevention regulations must be observed.

Hazard levels

⚠ DANGER

Pointer to immediate danger, which leads to severe injuries or death.

⚠ WARNING

Pointer to a possibly dangerous situation, which can lead to severe injuries or death.

⚠ CAUTION

Pointer to a possibly dangerous situation, which can lead to minor injuries.

ATTENTION

Pointer to a possibly dangerous situation, which can lead to property damage.

Symbols on the machine



⚠ DANGER

Risk of electric shock. The casing must only be opened by electricians.

Power connection

⚠ DANGER

Danger of injury by electric shock.

The appliance may only be connected to alternating current.

The appliance may only be connected to an electric supply that has been installed by an electrician in accordance with IEC 60364. The voltage indicated on the type plate must correspond to the voltage of the electrical source.

It is imperative to connect the appliance to the electric mains by means of a plug. It is forbidden to permanently connect the appliance to the power supply. The plug serves for the disconnection from the mains.

Check the power cord with mains plug for damage before every use. If the power cord is damaged, have it replaced immediately by the authorised customer service/electrician in order to avoid possible hazards.

- It is recommended that you connect this device to a socket that has a 30 mA protection switch against wrong currents.
- Please use the mains cable prescribed by the manufacturer; the same is also applicable when you replace the cables. For type details see spare parts list.
- Never touch the mains plug with wet hands.
- Make sure that the power cord or extension cables are not damaged by running over, pinching, dragging or similar. Protect the cable from heat, oil, and sharp edges.
- The extension cable must have the cross-section listed in the circuit plan and be protected against spraying water. The connection must not lie in water.

- If couplings of the power cord or extension cable are replaced, the splash protection and the mechanical tightness must be ensured.

For connection values, see type plate/technical data.

Application

- The machine with working equipment must be checked to ensure that it is in proper working order and is operating safely prior to use. Otherwise, the appliance must not be used.
- If the appliance is used in hazardous areas (e.g. filling stations) the corresponding safety provisions must be observed. It is not allowed to use the appliance in hazardous locations.
- *The appliance must provide of a stable ground.*
- All current-conducting parts in the working area must be protected against jet water.
- Please wear appropriate safety gear for protection against water sprays - especially appropriate safety goggles and gloves.
- Do not clean materials containing asbestos or other health-hazardous substances.
- Use only those detergents approved by the manufacturer of the appliance.
- If the detergent comes in contact with the eyes, please rinse the eyes thoroughly with water and consult a doctor immediately if the detergent has been swallowed.

Operation

- The operator must use the appliance properly. The person must consider the local conditions and must pay attention to other persons when working with the appliance.
- The appliance may only be used by persons who have been instructed in handling the appliance or have proven qualification and expertise in operating the appliance or have been explicitly

assigned the task of handling the appliance. The appliance must not be operated by children, young persons or persons who have not been instructed accordingly.

- Never leave the machine unattended so long as it is running.

Transport

Empty the appliance and shut it down when you want to transport the appliance.

Maintenance

- Switch off the appliance and, in case of appliances connected to the mains, pull out the power cord before cleaning and performing any maintenance tasks on the machine.
- Please wear appropriate safety gear for protection against detergent liquid - especially appropriate safety goggles and gloves.
- Maintenance work may only be carried out by approved customer service outlets or experts in this field who are familiar with the respective safety regulations.
- Mobile appliances used for commercial purposes are subject to safety inspections according to BGV A3.

Accessories and Spare Parts

Only use accessories and spare parts which have been approved by the manufacturer. The exclusive use of original accessories and original spare parts ensures that the appliance can be operated safely and trouble free.

Device elements

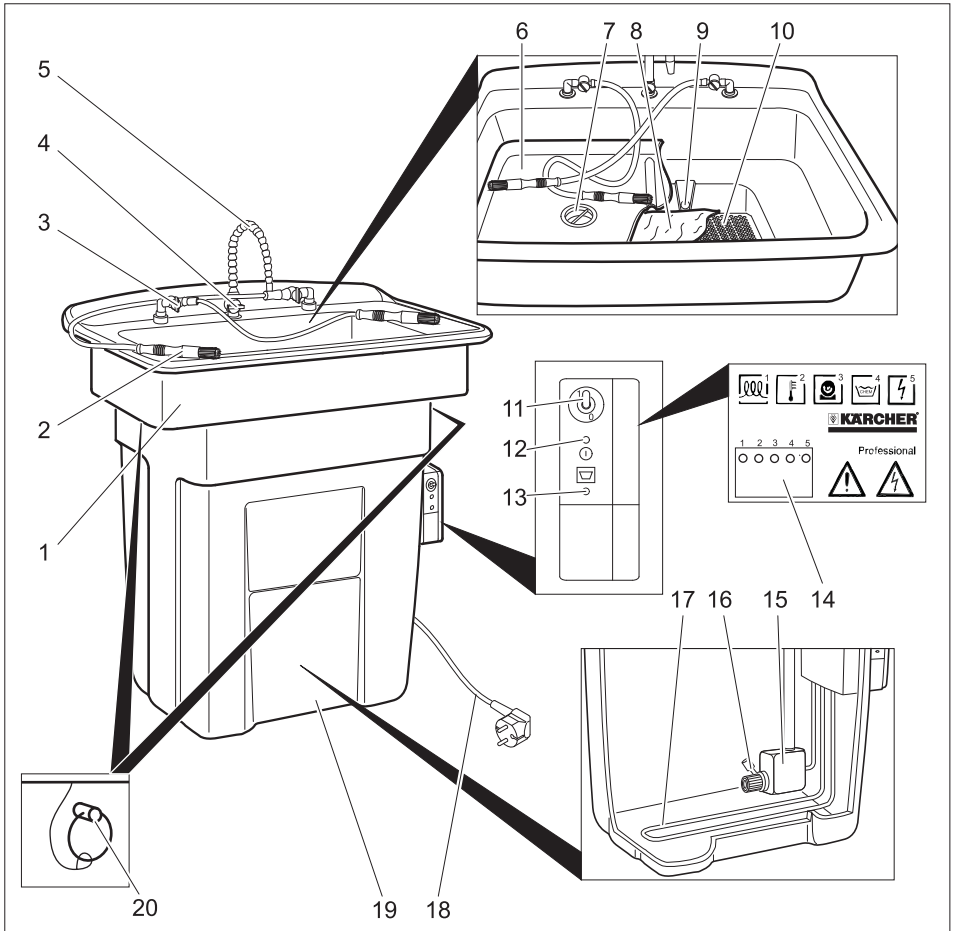

- | | |
|---|----------------------------------|
| 1 Rinsing basin | 15 Pump |
| 2 Washing brush | 16 Filter |
| 3 Locking tap for washing brush | 17 Heating element |
| 4 Shut-off valve for rinse tap | 18 Mains cable with mains plug |
| 5 Rinse tap | 19 Container |
| 6 Rinsing floor | 20 Lock pin (PC 100 M2 BIO only) |
| 7 Small parts and shavings sieve | |
| 8 Filter mat with microbes | |
| 9 Overflow hole | |
| 10 Sieve floor | |
| 11 "Pump ON/OFF" switch | |
| 12 Indicator lamp "Mains voltage present" | |
| 13 Indicator lamp "Refill detergent liquid" | |
| 14 LEDs | |

LEDs

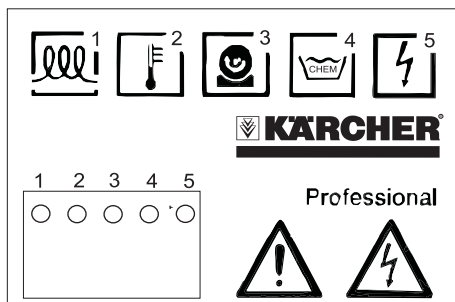

- 1 I: Heater on
0: Heater off
- 2 Temperature too high
- - - - Temperature OK
- - - - Temperature too low
..... Temperature measurement defective
- 3 I: Pump switched on
0: Pump switched off
. . . . Time elapsed, switch pump off and back on
- 4 I: Fill level OK
0: Filling level too low
- 5 Voltage OK

Start up

- ➔ Align the appliance horizontally at the installation site.
- ➔ Remove rinsing and sieving floor by lifting upward.
- ➔ Unpack the sieving floor and place it on the opening in the basin.
- ➔ Unpack the filter mat and place it on the sieving floor with the white side on the top.
- ➔ Insert the sieve in the basin.
- ➔ Pour 80 litres of RM PC-BIO detergent slowly into the basin.

ATTENTION

Adding any other detergent solutions than RM PC-BIO can deactivate the microbes; bio-degradation of grease and oily dirt will be hampered. Do not put water, solvents, cleaning petrol, petroleum, bleaching agents or disinfectants in the device.

- ➔ Insert the mains plug into the socket. For connection values, see technical data and type plate.
- The device needs approx. 1 hour till the water temperature reaches approx. 38 °C.

Operation

Cleaning takes place manually via the cleaning tools.

- ➔ Wear safety gloves and safety goggles.
- ➔ Place the parts to be cleaned (max. 100 kg) on the rinsing floor.
- ➔ Set the "Pump ON/OFF" switch to "1/ON".
- ➔ Open the shut-off valve of the desired cleaning tool.

Note:

The simultaneous operation of several cleaning tools is possible.

- ➔ Clean the parts.

After completing the cleaning:

- ➔ Set the "Pump ON/OFF" switch to "OFF/0".

Note:

The pump automatically switches off after 10 minutes. Briefly switch off and on the the "Pump ON/OFF" switch to restart.

Switch off the pump after completion of the cleaning tasks; this will avoid unnecessary loss of detergent due to evaporation.

⚠ WARNING

If the device remains switched on during a power failure, the pump will start as soon as power supply is restored. Set the "Pump ON/OFF" switch to "OFF/0" whenever there is a power failure.

Shutting down

- ➔ Set the "Pump ON/OFF" switch to "OFF/0".

Note:

To achieve the degradation of the microbes in the cleaning fluid, the temperature of the cleaning fluid must be maintained constant at approx. 38 °C. Hence, if possible, there should be uninterrupted power supply to the device even during operational breaks (such as over night, on weekends or during holidays).

Transport

- Empty the appliance and shut it down when you want to transport the appliance.
- When transporting in vehicles, secure the appliance according to the guidelines from slipping and tipping over.

⚠ CAUTION

Risk of personal injury or damage! Mind the weight of the appliance during transport.

Storage

⚠ CAUTION

Risk of personal injury or damage! Consider the weight of the appliance when storing it.

Restarting

If there is power failure for a longer period of time, then new microbes need to be added to the detergent solution.

- Replace filter mat (see section "Maintenance and Care/ Monthly")
- If there is interruption in power supply over several weeks, then pour an additional bottle of RM microbe solution into the device.

Maintenance and care

Daily

- Check whether the indicator lamp "Refill detergent solution" glows.
If the indicator lamp glows, pour 20 liter detergent fluid RM PC-BIO into the basin.

Note:

Do not overfill the container. The maximum filling level is reached when the indicator lamp "Refill cleaning fluid" switches off. If the indicator lamp "Refill cleaning fluid" is on, the heating of the cleaning fluid is switched off. The degradation performance of the microbes will decrease.

- Clean small parts and shavings sieve.

Monthly

- Remove rinsing floor.
- Remove filter mat.
- Insert new filter mat.
- Hold the old filter mat over the new filter mat and wring it out.
- Please dispose off used filter mats according to the local regulations for special wastes (see "Instructions for disposal").
- Replace the rinsing floor.

Note:

Dispose of used filter mats in accordance with the local regulations for waste containing mineral oil.

If the filter mat is only slightly soiled, the change interval can be extended to two months.

Yearly

⚠ DANGER

Risk of electric shock.

Risk of burns at the heating element.

First remove the mains plug before doing any job on the device

- Only PC 100 M2 BIO Pull out the lock pins prior to removing the rinsing basin.
- Raise the basin and tilt it to the side.
- Scoop out the particles floating on the detergent liquid.
- Pump the detergent fluid in a suitable container.
- If the oil swims on the detergent fluid, then stop pumping when oil starts coming out of the pump. Scoop out the oil by hand and dispose off according to the local regulations.
- Rinse container and pump with water.
- Check status of hose pipes.
- Replace the basin.

Only for PC 100 M1 BIO

ATTENTION

Risk of damage to the hose pipe in the container if it comes in contact with the heating element. Place the basin in such a way that the pump in the container is located on the same side as the stop cocks of the cleaning tools.

- Only PC 100 M2 BIO Replace the lock pins.
- Remove rinsing floor.
- Remove filter mat.
- Insert new filter mat.
- Hold the old filter mat over the new filter mat and wring it out.
- Please dispose off used filter mats according to the local regulations for special wastes (see "Instructions for disposal").
- Replace the rinsing floor.
- Pour back the detergent into the device.
- If the indicator lamp glows, pour 20 liter detergent fluid RM PC-BIO into the basin.

Maintenance contract

You can enter into a maintenance contract with the concerned Kaercher Sales Office for the machine.

Disposal information

The following EC waste codes are applicable to the filter mats and the detergent liquids:

| | |
|------------------------------|---|
| Filter mat | 130899, Oil waste a.n.g. |
| RM PC-BIO 10 RM PC-BIO 20 | 070601, Watery washing liquids due to the use of detergents |
| RM microbe liquid | 161002, Watery liquid wastes; not mentioned elsewhere in the list |

Troubleshooting

If malfunction can not be fixed, the device must be checked by customer service.

| Fault | Possible cause | Remedy | of whom |
|--|--|--|------------------|
| Appliance is not running | There is no voltage in the machine. | Check electrical mains. | Electrician |
| Bad cleaning result | Microbes are destroyed. | Replace filter mat. Put one bottle of RM microbe suspension into the device. | Operator |
| | Detergent liquid has been consumed. | Replace detergent liquid and filter mat. | Operator |
| High consumption of detergent fluid (more than 20 l per month) | The detergent solution sticks to the cleaned parts. | Let the cleaned parts drain off. | Operator |
| | Duster cloth sucks off the detergent liquid. | Do not use a duster cloth for cleaning. | Operator |
| | Device leaky. | Check tank for leaks. | Operator |
| | Gap between the tank and basin. | Place the basin properly on the tank; if required, replace the washer between the tank and basin. | Operator |
| Low or no detergent flow | Close locking tap. | Open locking tap. | Operator |
| | Operation time of pump has expired (LED "Pump" blinks). | Set the "Pump ON/OFF" switch to "OFF" and then set it back to "ON". | Operator |
| | Too little detergent liquid in the tank. | Refill detergent till the indicator lamp "Refill detergent" goes off. | Operator |
| | Filter in the tank is blocked. | Remove basin and clean the filter. | Operator |
| | Hose is blocked or leaky. | Check hose connection from the pump to the washing brush or to the rinsing tap for blockages or leaks. | Operator |
| | Pump is defective (pump does not work despite LED "Pump" glowing). | Replace the pump. | Customer Service |

| Fault | Possible cause | Remedy | of whom |
|---|---|---|----------------|
| Detergent fluid does not flow off | Small parts and shavings sieve is blocked. | Clean sieve. | Operator |
| | Filter mat is blocked. | Replace filter mat. Use multi-layered filter mat for large quantities of dirt and pull off one layer of fleece every week. | Operator |
| | Overflow holes in the rinsing table are blocked. | Clean the overflow holes. | Operator |
| Indicator lamp "Refill detergent liquid" is glowing despite adequate fluid level. | Fill level sensor defective. | Get the defective fill level sensor by Customer Service. | Operator |
| Too much oil in the system | Oil for disposal has spilt into the device. | Scoop out the oil and dispose it off. | Operator |
| | Power supply switched off during the night. | Replace detergent liquid, if any, and clean the device (see "Maintenance and Care/ yearly"; however, use new detergent solution). | |
| | Microbes are destroyed. | Replace filter mat. Pur one bottle of RM microbe suspension into the device. | Operator |
| | Too little detergent liquid in the tank. This deactivates the heating element. | Refill detergent till the indicator lamp "Refill detergent" goes off. | Operator |
| | Heating element is defective. | Check temperature of the detergent fluid; get customer service to replace defective heating element, if any. | Operator |
| Temperature of the detergent fluid is too low | Too little detergent liquid in the tank. This deactivates the heating element. | Refill detergent till the indicator lamp "Refill detergent" goes off. | Operator |

Specifications

| | | PC 100 M1 BIO | PC 100 M2 BIO |
|---|------------------|--------------------|------------------|
| Electrical connection | | | |
| Current type | V/~ /Hz | 220...240/1~/50/60 | |
| Connected load | kW | 1,0 | |
| Electrical fuses | A | 16 | |
| Performance data | | | |
| Heating output | kW | 1 | |
| Working pressure | MPa (bar) | 0,03 (0,3) | |
| Flow rate | l/h (l/min) | 900 (15) | |
| Cleaning temperature | °C | 38 | |
| max. temperature | °C | 46 | |
| Container capacity | l | 80 | |
| Load capacity | kg | 100 | |
| Noise emission | | | |
| Sound pressure level (EN 60704-1) | dB(A) | <70 | |
| Sound levels (EN 60704-1) | dB(A) | 73 | |
| Device vibrations (Vibration total value ISO 5349) | | | |
| Washing brush | m/s ² | 0,0 | |
| Dimensions and weights | | | |
| Height | mm | 1003 | 1067 |
| Width | mm | 978 | 1181 |
| Depth | mm | 737 | 952 |
| Working area | mm | 660 x 420 | 1041 x 660 |
| Unladen weight | kg | 33 | 44 |

Accessories

| Description | Part no.: |
|--|-------------|
| Detergent liquid RM PC-BIO 10, 20 l, Standard | 6.295-260.0 |
| Detergent fluid RM PC-BIO 20, 20 l, for sensitive metals like copper, aluminium... | 6.295-261.0 |
| RM microbe solution; for restarting | 6.295-262.0 |
| Filter mat | 6.626-041.0 |
| Filter mat, multi-layered | 6.626-042.0 |
| Washing brush; normal inlet | 6.626-038.0 |

| | |
|---------------------------|-------------|
| Washing brush; long inlet | 6.626-039.0 |
| Washing brush, angular | 6.626-040.0 |
| Roller cart | 6.626-043.0 |

Spare parts

- Only use accessories and spare parts which have been approved by the manufacturer. The exclusive use of original accessories and original spare parts ensures that the appliance can be operated safely and trouble free.
- At the end of the operating instructions you will find a selected list of spare parts that are often required.
- For additional information about spare parts, please go to the Service section at www.kaercher.com.

Warranty

The warranty terms published by the relevant sales company are applicable in each country. We will repair potential failures of your appliance within the warranty period free of charge, provided that such failure is caused by faulty material or defects in manufacturing. In the event of a warranty claim please contact your dealer or the nearest authorized Customer Service centre. Please submit the proof of purchase.

EC Declaration of Conformity

We hereby declare that the machine described below complies with the relevant basic safety and health requirements of the EU Directives, both in its basic design and construction as well as in the version put into circulation by us. This declaration shall cease to be valid if the machine is modified without our prior approval.

Product: Machine for cleaning using watery solutions

Type: 1.626-xxx

Relevant EU Directives

2006/42/EC (+2009/127/EC)

2004/108/EC

Applied harmonized standards

EN 55014–1: 2006+A1: 2009+A2: 2011

EN 55014–2: 1997+A1: 2001+A2: 2008

EN 12921 -1

EN 12921 -2

EN 60335–1

EN 61000–3–2: 2006+A1: 2009+A2: 2009

EN 61000–3–3: 2013

Applied national standards

-

The undersigned act on behalf and under the power of attorney of the company management.

H. Jenner
CEO

S. Reiser
Head of Approbation

Authorised Documentation Representative
S. Reiser

Alfred Kärcher GmbH Co. KG
Alfred-Kärcher-Str. 28 - 40
71364 Winnenden (Germany)
Phone: +49 7195 14-0
Fax: +49 7195 14-2212

Winnenden, 2015/09/01



Lire ce manuel d'utilisation original avant la première utilisation de votre appareil, le respecter et le conserver pour une utilisation ultérieure ou pour le futur propriétaire.

Contactez immédiatement le revendeur en cas d'avarie de transport.

Table des matières

| | | |
|---------------------------------|----|----|
| Protection de l'environnement | FR | 1 |
| Utilisation conforme | FR | 1 |
| Fonction | FR | 2 |
| Consignes de sécurité | FR | 2 |
| Éléments de l'appareil | FR | 5 |
| Mise en service | FR | 6 |
| Utilisation | FR | 3 |
| Mise hors service | FR | 7 |
| Transport | FR | 7 |
| Stockage | FR | 7 |
| Remise en service | FR | 7 |
| Entretien et maintenance | FR | 7 |
| Instructions pour l'élimination | FR | 8 |
| Assistance en cas de panne | FR | 9 |
| Données techniques | FR | 11 |
| Accessoires | FR | 11 |
| Pièces de rechange | FR | 12 |
| Garantie | FR | 12 |
| Déclaration de conformité CE | FR | 12 |

Protection de l'environnement



Les matériaux constitutifs de l'emballage sont recyclables. Ne pas jeter les emballages dans les ordures ménagères, mais les remettre à un système de recyclage.



Les appareils usés contiennent des matériaux précieux recyclables lesquels doivent être apportés à un système de recyclage. Il est interdit de jeter les batteries, l'huile et les substances similaires dans l'environnement. Pour cette raison, utiliser des systèmes de collecte adéquats afin d'éliminer les appareils hors d'usage.

Ne jetez pas l'huile moteur, le fuel, le diesel ou l'essence dans la nature. Protéger le sol et évacuer l'huile usée de façon favorable à l'environnement.

Veuillez éliminer les éléments filtrants et les détergents dans le respect des directives locales pour les déchets spéciaux (cf. "Instructions d'élimination").

Instructions relatives aux ingrédients (REACH)

Les informations actuelles relatives aux ingrédients se trouvent sous :

www.kaercher.com/REACH

Utilisation conforme

L'appareil est destiné au nettoyage manuel de pièces avec un poids maximum de 100 kg dans les entreprises du secteur métallurgique.

- Pour un fonctionnement conforme à la destination, il est nécessaire d'utiliser le détergent RM PC-BIO et les éléments filtrants les microbes correspondants proposés pour cet appareil.
- L'utilisation d'autres détergents affecte ou empêche la décomposition biologique des encrassements par graisse ou huile.
- Des dissolvants, des liquides combustibles ou explosifs ne peuvent pas être versés.
- L'appareil doit être mis en place sur une base horizontale stable et étanche aux liquides.
- L'appareil n'est pas prévu pour l'élimination de l'huile usagée. Si des quantités importantes d'huile, d'essence, d'huile de boîte, d'antigel ou de substances comparables pénètrent dans l'appareil, la décomposition des graisses et de l'huile est bloquée par les microbes.
- L'appareil n'est pas prévu pour le nettoyage des outils de peinture.
- L'appareil n'est pas approprié pour l'application dans des environnements à risque d'explosion.

Ne pas évacuer les eaux usées contenant de l'huile minérale dans la terre, les dispositifs pour eaux usées ou les canalisations.

Veuillez éliminer les éléments filtrants usagés dans le respect des directives locales pour les déchets contenant des huiles minérales.

Poste de travail

Lorsqu'il utilise l'appareil, l'opérateur se trouve sur sa partie avant.

Fonction

Le détergent dans le récipient est réchauffé par l'élément de chauffage et transporté par la pompe vers les outils de nettoyage. Ces derniers peuvent être contrôlés via les robinets d'arrêt respectifs.

Les particules de saleté solides sont maintenues dans le tamis du plan de lavage ou dans l'élément filtrant en dessous.

Les encrassements par graisse et huile sont lavés dans le récipient et y sont décomposés en dioxyde de carbone et en eau par des microbes.

Les microbes sont contenus au début dans l'élément filtrant et sont transportés par le détergent dans le récipient. Afin que les microbes puissent travailler de manière optimale, le détergent doit être chauffé dans le récipient.

Consignes de sécurité

- Avant la mise en route de l'appareil, lire les instructions de service et respecter tout particulièrement les consignes de sécurité.
- Afin d'assurer un fonctionnement sans danger, observez les avertissements et consignes placés sur l'appareil.
- Outre les instructions figurant dans le mode d'emploi, il est important de prendre en considération les consignes générales de sécurité et de prévention contre les accidents imposées par la loi.

Niveaux de danger

△ DANGER

Signale la présence d'un danger imminent entraînant de graves blessures corporelles et pouvant avoir une issue mortelle.

△ AVERTISSEMENT

Signale la présence d'une situation éventuellement dangereuse pouvant entraîner de graves blessures corporelles et même avoir une issue mortelle.

△ PRÉCAUTION

Remarque relative à une situation potentiellement dangereuse pouvant entraîner des blessures légères.

ATTENTION

Remarque relative à une situation éventuellement dangereuse pouvant entraîner des dommages matériels.

Symboles sur l'appareil



△ DANGER

Risque d'électrocution. Le boîtier ne doit être ouvert que par des électriciens spécialisés.

Raccordement électrique

△ DANGER

Risque d'électrocution.

Branchement de l'appareil uniquement à du courant alternatif.

L'appareil doit uniquement être raccordé à un branchement électrique mis en service par un électricien conformément à la norme IEC 60364.

La tension indiquée sur la plaque signalétique de l'appareil doit correspondre à celle de la prise.

L'appareil doit impérativement être raccordé au réseau électrique avec une fiche.

Une connexion au secteur ne pouvant pas être coupée est interdite. La fiche électrique sert à la séparation du secteur.

Vérifier avant chaque utilisation que le câble et la fiche mâle ne sont pas défectueux. Un câble d'alimentation endommagé doit immédiatement être remplacé par le service après-vente ou un électricien agréé pour éviter des risques.

- Il est recommandé de brancher cet appareil seulement à une prise de courant qui est assurée avec un commutateur de protection de courant d'erreur de 30 mA.
- Utiliser la ligne d'accès au réseau prescrite par le fabricant, cela est aussi valable en cas du remplacement de la ligne. Type voir Nomenclature des pièces de rechange.
- Ne jamais saisir le câble d'alimentation avec des mains mouillées.
- Veiller à ne pas abîmer ni endommager le câble d'alimentation ni le câble de rallonge en roulant dessus, en les coinçant ni en tirant violemment dessus. Protéger le câble d'alimentation contre la chaleur, l'huile et les arêtes tranchantes.
- Le câble de prolongation doit avoir la coupe transversale mentionnée dans le schéma d'alimentation des prises et être protégé contre l'eau. La liaison ne doit jamais se trouver dans l'eau.
- En cas de remplacement des raccords du câble d'alimentation ou de la rallonge, s'assurer que la protection anti-éclaboussures et la résistance mécanique ne sont pas compromises.

Données de raccordement, voir plaque signalétique / caractéristiques techniques

Application

- Il est nécessaire de contrôler l'état et la sécurité du fonctionnement de l'appareil et de ses équipements avant toute utilisation. Ne pas utiliser l'appareil si son état n'est pas irréprochable.
- Si l'appareil est utilisé dans des zones de danger (par exemple des stations essence), il faut tenir compte des consignes de sécurité correspondantes. Il est interdit d'exploiter l'appareil dans des pièces présentant des risques d'explosion.
- *L'appareil doit reposer sur un sol stable.*
- Toutes les pièces conductrices dans la zone de travail doivent être protégées contre les jets d'eau.

- A la protection des embruns, porter des vêtements de protection appropriés, en particulier des lunettes protectrices et des gants.
- Des matériaux qui contiennent de l'amiante et autres matériaux qui contiennent des substances dangereux pour la santé ne peuvent être nettoyés.
- Seul des détergents autorisés par le constructeur de l'appareil peuvent être utilisés.
- Rincer les yeux soigneusement avec l'eau en cas de contact avec le détergent et consulter immédiatement un médecin en cas d'aval.

Utilisation

- L'utilisateur doit utiliser l'appareil de façon conforme. Il doit prendre en considération les données locales et lors du maniement de l'appareil, il doit prendre garde aux tierces personnes.
- L'appareil doit uniquement être utilisée par des spécialistes qui sont instruits dans la manoeuvre ou par des personnes qui peuvent justifier leur aptitude d'utilisation et qui sont explicitement mandatées pour l'utilisation. Ne jamais laisser des enfants ou des adolescents utiliser l'appareil.
- Pendant le fonctionnement de l'appareil, il doit être tout le temps surveillé.

Transport

Au transport, l'appareil doit être vidé et mis hors service.

Maintenance

- Avant le nettoyage et la maintenance de l'appareil et le changement des pièces, l'appareil doit être mis hors service et en cas des appareil d'exploitation des réseaux débrancher la prise.
- Pour la protection du détergent, porter des vêtements de protection appropriés, en particulier des lunettes protectrices et des gants.
- Les maintenances doivent être uniquement effectuées par des services d'assistances au client autorisés ou par des spécialistes.
- Les appareils utilisés industriellement à des locaux différents doivent être avoir effectués une révision de protection selon BGV A3.

Accessoires et pièces de rechange

Utiliser uniquement des accessoires et des pièces de rechange autorisés par le fabricant. Des accessoires et des pièces de rechange d'origine garantissent un fonctionnement sûr et parfait de l'appareil.

Éléments de l'appareil

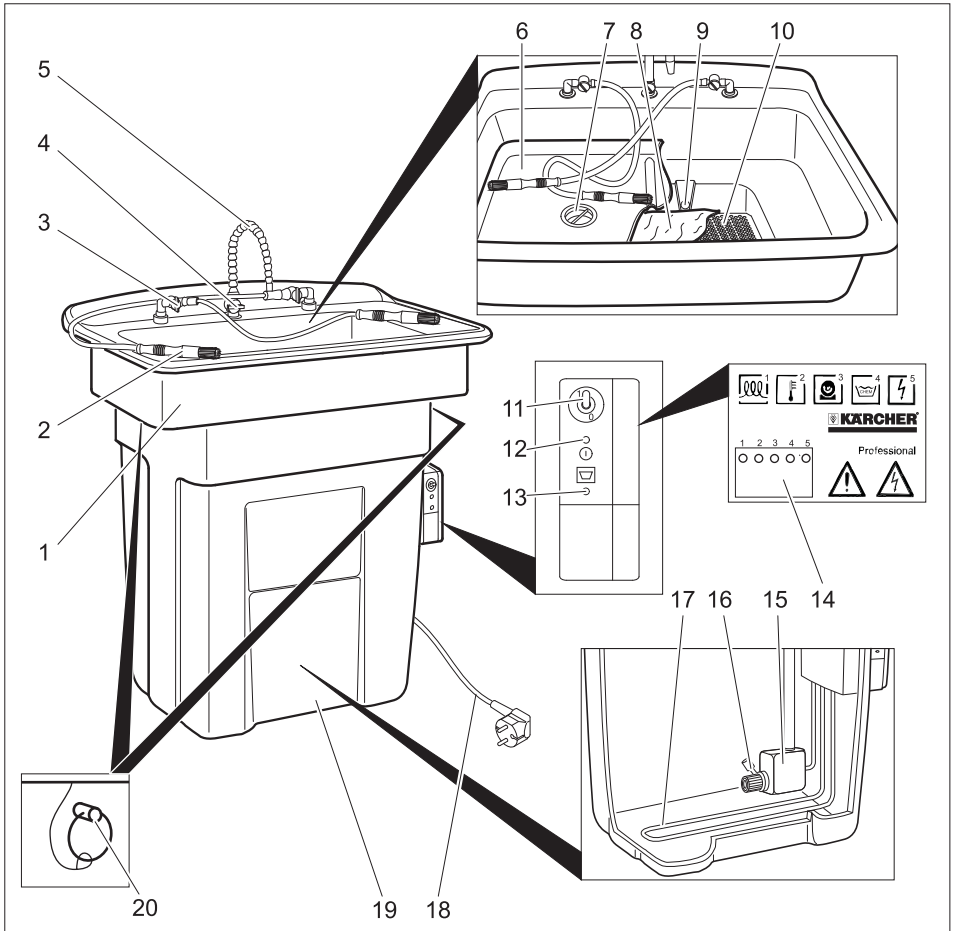

- | | | | |
|----|---|----|--|
| 1 | Evier | 11 | Commutateur "Pompe MARCHE/ARRET" |
| 2 | Pinceau de lavage | 12 | Voyant de contrôle "il y a tension du secteur" |
| 3 | Robinet d'arrêt pour le pinceau de lavage | 13 | Lampe témoin "Faire l'appoint de détergent" |
| 4 | Robinet d'arrêt du robinet de rinçage | 14 | Diodes électroluminescentes |
| 5 | Robinet de rinçage | 15 | Pompe |
| 6 | Plan de lavage | 16 | Filtre |
| 7 | Tamis de petites pièces et des copeaux | 17 | Élément de chauffage |
| 8 | Élément filtrant avec microbes | 18 | Câble secteur avec fiche secteur |
| 9 | Perçage de trop plein | 19 | Réservoirs |
| 10 | Sol du tamis | 20 | Goupille de sécurité (seulement PC 100 M2 BIO) |

Diodes électroluminescentes

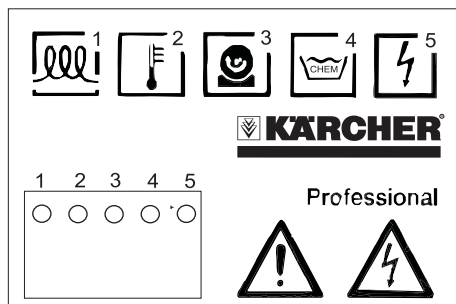

- 1 I : chauffage marche
0 : chauffage arrêté
- 2 Température trop élevée
- - - - Température correcte
- - - - Température trop basse.
..... Mesure de température incorrecte
- 3 I : pompe en marche
0 : pompe arrêtée
. . . . Le temps s'est écoulé, couper puis réenclencher la pompe
- 4 I : niveau de remplissage correct
0 : niveau de remplissage trop bas.
- 5 Tension correcte

Mise en service

- ➔ Orienter l'appareil au lieu d'installation horizontalement.
- ➔ Retirer le plan de lavage et le sol du tamis.
- ➔ Débarrer le sol du tamis et le disposer sur l'ouverture dans l'évier
- ➔ Débarrer l'élément filtrant et le déposer avec le côté blanc vers le haut sur le sol du tamis.
- ➔ Disposer le plan de lavage dans l'évier.
- ➔ Verser lentement 80 litres de détergent RM PC BIO dans l'évier.

ATTENTION

L'ajout d'autres solutions de nettoyage que le RM PC-BIO entraîne la désactivation des microbes ; l'élimination de salissures de graisses et d'huiles est perturbée. Ne pas mettre d'eau, de solvant, d'essence de nettoyage, de pétrole, d'agent de blanchiment ou d'agent désinfectant dans l'appareil.

- ➔ Brancher la fiche secteur dans une prise de courant.
Pour les données de raccordement, se référer à la section Caractéristiques techniques et à la plaque signalétique. L'appareil a besoin d'environ une heure pour atteindre la température d'eau d'environ 38° C.

Utilisation

Le nettoyage est effectué manuellement au moyen des outils.

- ➔ Mettre des gants de protection et les lunettes protectrices.
- ➔ Placer les pièces à nettoyer (max. 100 kg) sur le plan de lavage.
- ➔ Mettre le commutateur "Pompe MARCHÉ/ARRÉT" sur "1/ON".
- ➔ Ouvrir le robinet d'arrêt de l'outil de nettoyage à utiliser.

Remarque :

Il est possible d'utiliser simultanément plusieurs outils de nettoyage.

- ➔ Nettoyer les pièces.

Une fois le nettoyage terminé :

- ➔ Mettre le commutateur "Pompe MARCHÉ/ARRÉT" sur "0/OFF".

Remarque :

La pompe se désactive automatiquement après expiration d'un délai de 10 minutes. Pour la remettre en service, désactiver brièvement puis réactiver l'interrupteur « POMPE ON/OFF ».

Désactiver la pompe à la fin des travaux de nettoyage pour éviter une perte inutile de détergent due à une évaporation.

⚠ AVERTISSEMENT

Si l'appareil reste activé pendant une panne de tension d'alimentation, la pompe est de nouveau en service lors du rétablissement de l'alimentation électrique. En cas de panne de l'alimentation électrique, mettre l'interrupteur « POMPE ON/OFF » sur « Off/0 ».

Mise hors service

- Mettre le commutateur "Pompe MARCHÉ/ARRET" sur "0/OFF".

Remarque :

Pour atteindre la capacité d'élimination des microbes dans le détergent, le détergent doit être maintenu en permanence à env. 38 °C. Pour cela, l'alimentation électrique de l'appareil doit être maintenue également pendant les pauses (par ex. pendant la nuit, le week-end ou les jours fériés).

Transport

- Au transport, l'appareil doit être vidé et mis hors service.
- Sécuriser l'appareil contre les glissements ou les basculements selon les directives en vigueur lors du transport dans des véhicules.

⚠ PRÉCAUTION

*Risque de blessure et d'endommagement !
Respecter le poids de l'appareil lors du transport.*

Stockage

⚠ PRÉCAUTION

*Risque de blessure et d'endommagement !
Prendre en compte le poids de l'appareil à l'entreposage.*

Remise en service

Si l'alimentation électrique a été interrompue pendant une durée prolongée, de nouveaux microbes doivent être ajoutés au détergent.

- Remplacer l'élément filtrant (cf. section "Soin et entretien/mensuel")
- Si l'interruption a duré plusieurs semaines, verser en supplément une bouteille de microbes en suspension RM dans l'appareil.

Entretien et maintenance

Tous les jours

- Contrôler si la lampe témoin "Faire l'appoint du détergent" s'allume.
Si elle s'allume, verser 20 litres de détergent RM PC BIO dans l'évier.

Remarque :

Ne pas surremplir le réservoir. Le niveau de remplissage maxi est atteint lorsque le témoin de contrôle « faire l'appoint de détergent » s'éteint.

Si le témoin de contrôle « Ajouter du détergent » s'allume, le chauffage du détergent est désactivé. La capacité d'élimination des microbes diminue.

- Nettoyer le tamis de petites pièces et des copeaux

Mensuellement

- Enlever le plan de lavage.
- Retirer l'élément filtrant.
- Mettre un nouvel élément filtrant en place.
- Maintenir l'ancien élément filtrant au-dessus du nouveau et l'essorer.
- Éliminer les éléments filtrants usagés dans le respect des directives locales pour les déchets spéciaux (cf. "Instructions d'élimination").
- Remettre le plan de lavage en place.

Remarque :

Éliminer le tapis filtrant consommé conformément les directives locales relatives aux déchets contenant de l'huile minérale.

Si le tapis filtrant n'est que légèrement encrassé, l'intervalle de remplacement peut être étendu à 2 mois.

Tous les ans

⚠ DANGER

Risque d'électrocution.

Risque de brûlure sur l'élément de chauffage.

Il convient de toujours débrancher la fiche réseau avant d'effectuer des travaux sur l'appareil.

- Seulement pour PC 100 M2 BIO : Retirer les goupilles de sécurité avant d'enlever le plan de lavage.
- Soulever l'évier et le basculer sur le côté.
- Prélever les particules flottant à la surface du détergent.
- Pomper le détergent dans un récipient approprié.
- Si l'huile flotte sur le détergent, terminer le pompage quand de l'huile s'échappe de la pompe. Récupérer l'huile à la main et éliminer dans le respect des directives locales.
- Rincer le récipient et la pompe à l'eau.
- Contrôler l'état des tuyaux flexibles.
- Replacer l'évier.

Uniquement pour PC 100 M1 BIO :

ATTENTION

Risque d'endommagement du flexible dans le réservoir dû à un contact de l'élément de chauffage. Remettre l'évier de sorte que la pompe dans le réservoir se trouve sur le même côté que le robinet d'arrêt des outils de nettoyage.

- Seulement pour PC 100 M2 BIO : remettre les goupilles de sécurité en place.
- Enlever le plan de lavage.
- Retirer l'élément filtrant.
- Mettre un nouvel élément filtrant en place.
- Maintenir l'ancien élément filtrant au-dessus du nouveau et l'essorer.
- Éliminer les éléments filtrants usagés dans le respect des directives locales pour les déchets spéciaux (cf. "Instructions d'élimination").
- Remettre le plan de lavage en place.
- Reverser le détergent dans l'appareil.
- Si elle s'allume, verser 20 litres de détergent RM PC BIO dans l'évier.

Contrat de maintenance

Un contrat de maintenance pour l'appareil peut être conclu avec le bureau des ventes compétent de Kärcher.

Instructions pour l'élimination

Pour l'élément filtrant et le détergent, les codes de déchets CE suivants s'appliquent :

| | |
|------------------------------|--|
| Élément filtrant | 130899, Déchets d'huile sans plus de précision |
| RM PC-BIO 10 RM PC-BIO 20 | 070601, liquides de lavage aqueux résultant de l'utilisation de détergents |
| Suspension de microbes RM | 161002, déchets liquides aqueux, pas répertoriés ailleurs dans le répertoire |

Assistance en cas de panne

Si la panne ne peut être réparée, l'appareil doit être contrôlé par le service après-vente.

| Panne | Eventuelle cause | Remède | Par qui |
|--|--|---|---------------------|
| L'appareil ne fonctionne pas | L'appareil n'est pas branché à la tension. | Contrôler le réseau électrique. | Électricien |
| Mauvais résultat de nettoyage | Microbes détruits. | Remplacer l'élément filtrant. Verser une bouteille de suspension de microbes RM dans l'appareil. | Opérateur |
| | Détergent consommé. | Remplacer le détergent et l'élément filtrant. | Opérateur |
| Consommation élevée de détergent (plus de 20 l par mois) | La solution détergent adhérente aux pièces nettoyées. | Laisser s'égoutter les pièces nettoyées. | Opérateur |
| | Les torchons aspirent le détergent. | Ne pas utiliser de torchon pour le nettoyage. | Opérateur |
| | Appareil non étanche. | Contrôler l'étanchéité du récipient. | Opérateur |
| | Fente entre le récipient et l'évier. | Disposer correctement l'évier sur le récipient, si nécessaire remplacer le joint entre le récipient et l'évier. | Opérateur |
| Flux de détergent faible ou absent | Robinet d'arrêt fermé. | Ouvrir le robinet d'arrêt. | Opérateur |
| | Durée de fonctionnement de la pompe écoulee (diode "pompe" clignote). | Mettre le commutateur "Pompe MARCHÉ/ARRÉT" sur "OFF" puis de nouveau sur "ON". | Opérateur |
| | Pas assez de détergent dans le récipient. | Faire l'appoint de détergent jusqu'à ce que la lampe témoin "Faire l'appoint de détergent" s'éteigne. | Opérateur |
| | Filtre bouché dans le récipient. | Retirer l'évier et nettoyer le filtre. | Opérateur |
| | Tuyau bouché ou non étanche. | Contrôler l'étanchéité et un éventuel bouchon du tuyau flexible allant de la pompe au pinceau de lavage ou au robinet de rinçage. | Opérateur |
| | Pompe défectueuse (la pompe fonctionne bien que la diode "Pompe" ne soit pas allumée). | Remplacer la pompe. | Service après-vente |

| Panne | Eventuelle cause | Remède | Par qui |
|---|--|---|----------------|
| Le détergent ne s'écoule pas. | Tamis bouché par des petites pièces et des copeaux. | Nettoyer le tamis. | Opérateur |
| | Élément filtré bouché. | Remplacer l'élément filtrant. Pour les forts encrassements, mettre en place des éléments filtrants à plusieurs couches et retirer chaque semaine une couche de toile. | Opérateur |
| | Perçages de trop-plein bouchés dans la table de rinçage. | Nettoyer les perçages de trop-plein. | Opérateur |
| La lampe témoin "Faire l'appoint de détergent" est allumée bien que le niveau de liquide soit suffisant | Défaillance du capteur de niveau de remplissage. | Faire remplacer le capteur de niveau de remplissage par le service après-vente. | Opérateur |
| Beaucoup d'huile dans le système | Huile versée dans l'appareil pour élimination. | Récupérer et éliminer l'huile. Remplacer éventuellement le détergent et nettoyer l'appareil (cf. "Soin et entretien / annuel", toutefois sans utiliser de solution de nouvelle solution de nettoyage). | Opérateur |
| | Alimentation électrique coupée de nuit. | | |
| | Microbes détruits. | Remplacer l'élément filtrant. Verser une bouteille de suspension de microbes RM dans l'appareil. | Opérateur |
| | Pas assez de détergent dans le récipient. L'élément de chauffage est ainsi désactivé. | Faire l'appoint de détergent jusqu'à ce que la lampe témoin "Faire l'appoint de détergent" s'éteigne. | Opérateur |
| | Élément de chauffage défectueux. | Contrôler la température du détergent, faire éventuellement remplacer l'élément de chauffage défectueux par le service après-vente. | Opérateur |
| La température du détergent est trop basse. | Pas assez de détergent dans le récipient. L'élément de chauffage est ainsi désactivé. | Faire l'appoint de détergent jusqu'à ce que la lampe témoin "Faire l'appoint de détergent" s'éteigne. | Opérateur |

Données techniques

| | | PC 100 M1 BIO | PC 100 M2 BIO |
|---|------------------|--------------------|------------------|
| Branchement électrique | | | |
| Type de courant | V/~/Hz | 220...240/1~/50/60 | |
| Puissance de raccordement | kW | 1,0 | |
| Sécurité électrique | A | 16 | |
| Performances | | | |
| Puissance de chauffage | kW | 1 | |
| Pression de service | MPa (bars) | 0,03 (0,3) | |
| Débit | l/h (l/min) | 900 (15) | |
| Température de nettoyage | °C | 38 | |
| Température, maxi. | °C | 46 | |
| Capacité de la cuve | l | 80 | |
| Capacité de charge | kg | 100 | |
| Emissions sonores | | | |
| Niveau de pression acoustique (EN 60704-1) | dB(A) | <70 | |
| Niveau de puissance acoustique (EN 60704-1) | dB(A) | 73 | |
| Vibrations (Valeur globale de vibrations ISO 5349) | | | |
| Pinceau de lavage | m/s ² | 0,0 | |
| Dimensions et poids | | | |
| Hauteur | mm | 1003 | 1067 |
| Largeur | mm | 978 | 1181 |
| Profondeur | mm | 737 | 952 |
| Surface de travail | mm | 660 x 420 | 1041 x 660 |
| Poids à vide | kg | 33 | 44 |

Accessoires

| Désignation | Référence | | |
|---|-------------|---------------------------------|-------------|
| Détergent RM PC-BIO 10, 20 l, standard | 6.295-260.0 | Pinceau de lavage, câble normal | 6.626-038.0 |
| Détergent RM PC-BIO 20, 20 l, pour les métaux sensibles comme le cuivre, l'aluminium, ... | 6.295-261.0 | Pinceau de lavage, câble long | 6.626-039.0 |
| Suspension de microbes RM, pour la remise en service | 6.295-262.0 | Pinceau de lavage, plié | 6.626-040.0 |
| Élément filtrant | 6.626-041.0 | Chariot roulant | 6.626-043.0 |
| Élément filtrant, à plusieurs couches | 6.626-042.0 | | |

Pièces de rechange

- Utiliser uniquement des accessoires et des pièces de rechange autorisés par le fabricant. Des accessoires et des pièces de rechange d'origine garantissent un fonctionnement sûr et parfait de l'appareil.
- Une sélection des pièces de rechange utilisées le plus se trouve à la fin du mode d'emploi.
- Vous trouverez plus d'informations sur les pièces de rechange dans le menu Service du site www.kaercher.com.

Garantie

Dans chaque pays, les conditions de garantie en vigueur sont celles publiées par notre société de distribution responsable. Les éventuelles pannes sur l'appareil sont réparées gratuitement dans le délai de validité de la garantie, dans la mesure où celles-ci relèvent d'un défaut matériel ou d'un vice de fabrication. En cas de recours en garantie, adressez-vous à votre revendeur ou au service après-vente agréé le plus proche munis de votre preuve d'achat.

Déclaration de conformité CE

Nous certifions par la présente que la machine spécifiée ci-après répond de par sa conception et son type de construction ainsi que de par la version que nous avons mise sur le marché aux prescriptions fondamentales stipulées en matière de sécurité et d'hygiène par les directives européennes en vigueur. Toute modification apportée à la machine sans notre accord rend cette déclaration invalide.

Produit: Installation pour le nettoyage avec des solutions aqueuses

Type: 1.626-xxx

Directives européennes en vigueur :

2006/42/CE (+2009/127/CE)

2004/108/CE

Normes harmonisées appliquées :

EN 55014-1: 2006+A1: 2009+A2: 2011

EN 55014-2: 1997+A1: 2001+A2: 2008

EN 12921-1

EN 12921-2

EN 60335-1

EN 61000-3-2: 2006+A1: 2009+A2: 2009

EN 61000-3-3: 2013

Normes nationales appliquées :

-

Les soussignés agissent sur ordre et sur procuration de la Direction commerciale.



H. Jenner
CEO



S. Reiser
Head of Approbation

Responsable de la documentation:
S. Reiser

Alfred Kärcher GmbH Co. KG
Alfred-Kärcher-Str. 28 - 40
71364 Winnenden (Germany)
Téléphone : +49 7195 14-0
Télécopieur : +49 7195 14-2212

Winnenden, le 01/09/2015



Prima di utilizzare l'apparecchio per la prima volta, leggere le presenti istruzioni originali, seguirle e conservarle per un uso futuro o in caso di rivendita dell'apparecchio.

Eventuali danni da trasporto vanno comunicati immediatamente al proprio rivenditore.

Indice

| | | |
|---|----|----|
| Protezione dell'ambiente | IT | 1 |
| Uso conforme a destinazione | IT | 1 |
| Funzione | IT | 2 |
| Norme di sicurezza | IT | 2 |
| Parti dell'apparecchio | IT | 5 |
| Messa in funzione | IT | 6 |
| Uso | IT | 3 |
| Messa fuori servizio | IT | 7 |
| Trasporto | IT | 7 |
| Conservazione | IT | 7 |
| Riavvio | IT | 7 |
| Cura e manutenzione | IT | 7 |
| Avvertenze per lo smaltimento | IT | 8 |
| Guida alla risoluzione dei guasti | IT | 9 |
| Dati tecnici | IT | 11 |
| Accessori | IT | 11 |
| Ricambi | IT | 12 |
| Garanzia | IT | 12 |
| Dichiarazione di conformità CE | IT | 12 |

Protezione dell'ambiente

| | |
|--|---|
| | Tutti gli imballaggi sono riciclabili. Gli imballaggi non vanno gettati nei rifiuti domestici, ma consegnati ai relativi centri di raccolta. |
| | Gli apparecchi dismessi contengono materiali riciclabili preziosi e vanno consegnati ai relativi centri di raccolta. Batterie, olio e sostanze simili non devono essere dispersi nell'ambiente. Si prega quindi di smaltire gli apparecchi dismessi mediante i sistemi di raccolta differenziata. |

Sostanze quali olio per motori, gasolio, benzina o carburante diesel non devono essere dispersi nell'ambiente. Si prega pertanto di proteggere il suolo e di smaltire l'olio usato conformemente alle norme ambientali.

Si prega di smaltire il pannello filtro usato ed il liquido detergente secondo le regolamentazioni locali per i rifiuti speciali (vedi „Avvertenze per lo smaltimento“).

Avvertenze sui contenuti (REACH)

Informazioni aggiornate sui contenuti sono disponibili all'indirizzo:

www.kaercher.com/REACH

Uso conforme a destinazione

L'apparecchio è indicato per la pulizia manuale di elementi con un peso di massimo 100 kg in aziende metalmeccaniche ed aziende addette alla manutenzione ordinaria e straordinaria.

- Per il funzionamento a regola d'arte è necessario impiegare il liquido detergente RM PC-BIO consigliato per questo apparecchio ed il relativo pannello filtro microbico.
- L'impiego di altri liquidi detergenti pregiudica o impedisce la biodegradabilità delle impurità di grassi e lubrificanti.
- Non utilizzare solventi, liquidi combustibili o esplosivi.
- L'apparecchio deve essere posizionato su un fondo orizzontale, resistente ed impermeabile ai liquidi.
- L'apparecchio non è indicato per lo smaltimento di olio esausto. Nel caso in cui nell'apparecchio si dovessero infiltrare grandi quantità di lubrificante, benzina, olio per cambi, antigelo o sostanze simili, lo smaltimento del grasso/lubrificante viene impedito dai microbi.
- L'apparecchio non è indicato per la pulizia di attrezzi di imbianchini.
- L'apparecchio non si adatta all'impiego in ambienti a rischio d'esplosione.

L'acqua di scarico contenente oli minerali non deve essere dispersa nel terreno, nelle acque o nelle canalizzazioni.

Si prega di smaltire il pannello filtro usato secondo le regolamentazioni locali per i rifiuti contenenti oli minerali.

Postazione di lavoro

Durante l'utilizzo dell'apparecchio, l'operatore deve posizionarsi sul lato anteriore dell'apparecchio.

Funzione

Il liquido detergente nel serbatoio viene riscaldato dall'elemento riscaldante ed alimentato dalla pompa agli strumenti di pulizia. È possibile gestirli dai rispettivi rubinetti di arresto.

Le particelle di sporco solide vengono tratteneute nel filtro del fondo di lavaggio o nel pannello filtro sottostante.

Le impurità di grassi ed oli vengono sciacquati nel serbatoio e qui ripuliti dai microbi dal diossido di carbonio e dall'acqua.

I filtri inizialmente sono presenti nel pannello filtro e vengono condotti dal liquido detergente nel serbatoio. Affinché i microbi possano operare correttamente è necessario che il liquido detergente nel serbatoio venga riscaldato.

Norme di sicurezza

- Prima della messa in funzione leggere il manuale d'uso dell'apparecchio e attenersi in particolare alle norme di sicurezza.
- Le targhette di avvertimento sull'apparecchio forniscono importanti indicazioni per un uso sicuro.
- Oltre alle indicazioni del manuale d'uso è necessario osservare le norme di sicurezza e antinfortunistiche generali vigenti.

Livelli di pericolo

⚠ **PERICOLO**

Indica un pericolo imminente che determina lesioni gravi o la morte.

⚠ **AVVERTIMENTO**

Indica una probabile situazione pericolosa che potrebbe determinare lesioni gravi o la morte.



⚠ **PRUDENZA**

Indica una probabile situazione pericolosa che potrebbe causare lesioni leggere.

ATTENZIONE

Indica una probabile situazione pericolosa che potrebbe determinare danni alle cose.

Simboli riportati sull'apparecchio

| | | |
|---|---|---|
|  |  | ⚠ PERICOLO <i>Pericolo da scossa elettrica. L'alloggiamento può essere aperto solo da personale elettrotecnico specializzato.</i> |
|---|---|---|

Allacciamento alla rete elettrica

⚠ **PERICOLO**

Pericolo di lesioni da scossa elettrica.

Collegare l'apparecchio solo a corrente alternata.

Collegare l'apparecchio solo ad un allacciamento elettrico installato da un installatore elettrico in conformità alla norma IEC 60364.

La tensione indicata sulla targhetta dell'apparecchio deve corrispondere a quella della sorgente di corrente.

L'apparecchio deve essere collegato necessariamente con una spina alla rete elettrica. È vietato un collegamento alla rete elettrica senza possibilità di distacco.

La spina serve per il distacco dalla rete.

Prima di ogni utilizzo controllate eventuali danni sulla linea di allacciamento e sulla spina di alimentazione. Per evitare pericoli, fare sostituire immediatamente il cavo di allacciamento alla rete danneggiato dal servizio clienti autorizzato/da un elettricista specializzato.

- Si consiglia di collegare questo apparecchio solo ad una presa dotata di interruttore differenziale da 30 mA.
- Il cavo di allacciamento alla rete indicato dal produttore deve essere utilizzato e questo vale anche per la sostituzione del cavo. Per i tipi vedere elenco dei pezzi di ricambio.
- Non toccare mai la spina di alimentazione con le mani bagnate.
- Prestare attenzione che il cavo di allacciamento alla rete o il cavo prolunga non vengano danneggiati passandovi sopra, schiacciandoli, tirandoli o simili. Proteggere il cavo dal calore e dal contatto con oli o spigoli taglienti.
- Il cavo prolunga deve avere la sezione indicata nello schema elettrico e deve essere protetto contro gli spruzzi d'acqua. Il collegamento non deve trovarsi in acqua.
- La protezione contro gli spruzzi d'acqua e la resistenza meccanica deve essere garantita anche dopo l'eventuale sostituzione di giunti del cavo di alimentazione o del cavo di prolunga.

Valori di collegamento: vedi targhetta e Dati tecnici.

Impiego

- Prima dell'uso assicurarsi del perfetto stato e del funzionamento sicuro dell'apparecchio e delle attrezzature di lavoro. In caso contrario è vietato usarlo.
- In caso di utilizzo dell'apparecchio in ambienti a rischio (per es. stazioni di servizio) devono essere rispettate le relative norme di sicurezza. È vietato usare l'apparecchio in ambienti a rischio di esplosione.
- *Il piano di appoggio dell'apparecchio deve essere stabile.*
- Tutti i componenti conduttori nell'area di lavoro devono essere protetti contro i getti di acqua.
- Per proteggersi dagli spruzzi d'acqua, indossare abbigliamento protettivo idoneo, in particolare occhiali e guanti protettivi.

- È vietato pulire con il getto materiale contenente amianto e/o sostanze dannose per la salute.
- Utilizzare soltanto prodotti detergenti espressamente autorizzati dal produttore dell'apparecchio.
- In caso di contatto dei detergenti con gli occhi, sciacquarli immediatamente con abbondante acqua e in caso di deglutizione consultare subito un medico.

Uso

- Utilizzare sempre l'apparecchio conformemente alla destinazione d'uso tenendo in considerazione le condizioni locali e prestando attenzione durante il lavoro all'eventuale presenza di terzi.
- L'apparecchio deve essere utilizzato solo da persone istruite sul rispettivo uso o che hanno dato prova di sapere utilizzare l'apparecchio ed espressamente incaricate dell'uso. È vietato l'impiego dell'apparecchio da parte di bambini o adolescenti.
- Non lasciare mai l'apparecchio incustodito quando è in funzione.

Trasporto

Per il trasporto, svuotare l'apparecchio e spegnerlo.

Manutenzione

- Prima di pulire e di effettuare la manutenzione dell'apparecchio e prima di sostituire eventuali componenti, spegnere l'apparecchio e, in caso di apparecchi collegato alla rete, scollegare la spina.
- Per proteggersi dal liquido detergente, indossare abbigliamento protettivo idoneo, in particolare occhiali e guanti protettivi.
- Le riparazioni devono essere eseguite esclusivamente da centri di assistenza autorizzati o da personale esperto in questo settore che abbia familiarità con tutte le norme di sicurezza vigenti in materia.
- Gli apparecchi ad uso mobile impiegati nel settore industriale sono soggetti al controllo di sicurezza secondo la norma BGV A3.

Accessori e ricambi

Impiegare esclusivamente accessori e ricambi autorizzati dal produttore. Accessori e ricambi originali garantiscono che l'apparecchio possa essere impiegato in modo sicuro e senza disfunzioni.

Parti dell'apparecchio

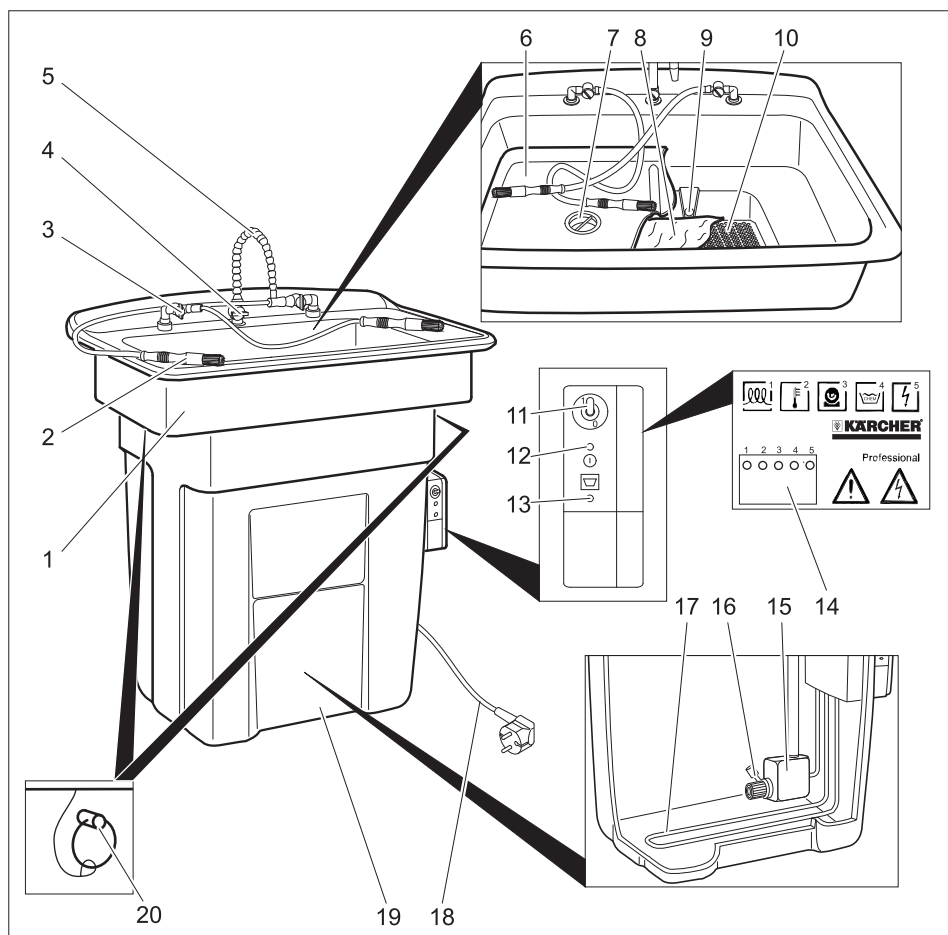

- | | |
|---|---|
| 1 Lavandino | 13 Spia di controllo „Rabbocco liquido per pulizia“ |
| 2 Pennello di lavaggio | 14 LED |
| 3 Rubinetto di arresto per pennello di lavaggio | 15 Pompa |
| 4 Rubinetto di arresto per quello di risciacquo | 16 Filtro |
| 5 Rubinetto per il risciacquo | 17 Resistenza |
| 6 Fondo di lavaggio | 18 Cavo di alimentazione con connettore |
| 7 Filtro minuteria e trucioli | 19 Contenitore |
| 8 Pannello filtro con microbi | 20 Perno di sicurezza (solo PC 100 M2 BIO) |
| 9 Foro per troppo pieno | |
| 10 Fondo setaccio | |
| 11 Interruttore „Pompa ON/OFF“ | |
| 12 Spia luminosa "Corrente collegata" | |

LED

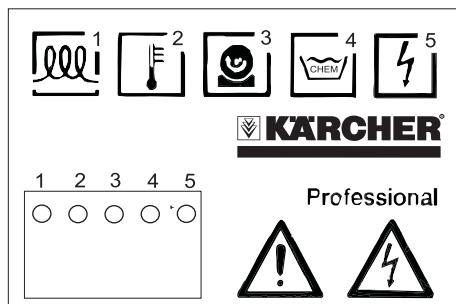

- 1 I: Riscaldamento acceso
0: Riscaldamento spento
- 2 Temperatura troppo alta
- - - - Temperatura perfetta
- - - - Temperatura troppo bassa
..... Misurazione della temperatura difettosa
- 3 I: Pompa attiva
0: Pompa spenta
. . . . Tempo scaduto, spegnere e riaccendere la pompa
- 4 I: Livello di riempimento perfetto
0: Livello di riempimento troppo basso
- 5 Tensione perfetta

Messa in funzione

- ➔ Allineare orizzontalmente l'apparecchio sul luogo di installazione.
- ➔ Rimuovere verso l'alto il fondo di lavaggio ed il fondo del setaccio.
- ➔ Disimballare il fondo del setaccio e posizionarlo sull'apertura del lavandino
- ➔ Disimballare il pannello filtro e posizionarlo con il lato bianco verso l'alto sul fondo del setaccio.
- ➔ Inserire il fondo del setaccio nel lavandino.
- ➔ Versare lentamente 80 litri di liquido detergente RM PC-BIO nel lavandino.

ATTENZIONE

L'adduzione di altre soluzioni di pulizia differente da RM PC-BIO causa la disattivazione dei microbi, la decomposizione dello sporco di grasso e olio viene quindi disturbata. Non aggiungere acqua, solvente, benzina di pulizia, petrolio, sbiancante o disinfettante nell'apparecchio.

- ➔ Inserire la spina in una presa elettrica. Valori di collegamento: vedi Dati tecnici e targhetta.
L'apparecchio impiega ca. 1 ora fino a quando la temperatura dell'acqua raggiunge ca. 38 °C.

Uso

La pulizia avviene manualmente mediante i dispositivi pulenti.

- ➔ Stringere i guanti protettivi e indossare gli occhiali protettivi.
- ➔ Portare i componenti da pulire (max. 100 kg) sul fondo di lavaggio.
- ➔ Posizionare l'interruttore „Pompa ON/OFF“ su „1/ON“.
- ➔ Aprire il rubinetto di arresto del dispositivo pulente desiderato.

Indicazione:

È possibile utilizzare contemporaneamente più dispositivi pulenti.

- ➔ Pulire i componenti.

Al termine della pulizia:

- ➔ Posizionare l'interruttore „Pompa ON/OFF“ su „OFF/0“.

Indicazione:

La pompa si spegne automaticamente scattati 10 minuti. Per la rimessa in funzione, disinserire e reinserire brevemente l'interruttore „Pompa ON/OFF“.

Spegnere la pompa una volta eseguiti i lavori di pulizia. In questo modo si evita la perdita inutile del liquido detergente causata dall'evaporazione.

⚠ AVVERTIMENTO

Se l'apparecchio durante una caduta della tensione di alimentazione rimane acceso, la pompa si riaccende una volta ripristinata l'alimentazione di tensione. In caso di caduta dell'alimentazione di tensione posizionare l'interruttore „Pompa ON/OFF“ su „Off/0“.

Messa fuori servizio

- Posizionare l'interruttore „Pompa ON/OFF“ su „OFF/0“.

Indicazione:

Per raggiungere l'effetto di decomposizione dei microbi nel liquido detergente, il detergente deve essere mantenuto permanentemente a circa 38 °C. Perciò l'alimentazione di tensione dell'apparecchio deve essere mantenuta, se possibile, anche durante soste di funzionamento (ad es. nella notte, nei fine settimana oppure nelle vacanze).

Trasporto

- Per il trasporto, svuotare l'apparecchio e spegnerlo.
- Per il trasporto in veicoli, assicurare l'apparecchio secondo le direttive in vigore affinché non possa scivolare e ribaltarsi.

⚠ **PRUDENZA**

Pericolo di lesioni e di danneggiamento!
Per il trasporto osservare il peso dell'apparecchio.

Conservazione

⚠ **PRUDENZA**

Pericolo di lesioni e di danneggiamento!
Osservare il peso dell'attrezzo quando lo si mette a magazzino.

Riavvio

Nel caso in cui l'alimentazione della corrente sia stata interrotta per un periodo prolungato è necessario che alla soluzione detergente vengano aggiunti nuovi microbi.

- Sostituire il pannello filtro (vedere paragrafo „Cura e manutenzione/Mensile“)
- Nel caso in cui l'interruzione sia durata per diverse settimane, versare nell'apparecchio anche un flacone RM per la sospensione di microbi.

Cura e manutenzione

Ogni giorno

- Accertarsi che la spia di controllo „Rabbocco liquido per pulizia“ sia accesa. Quando la spia di controllo si accende, versare 20 litri di liquido detergente RM PC-BIO nel lavandino.

Indicazione:

Non riempire troppo il serbatoio. Il livello di riempimento massimo è raggiunto quando si spegne la spia di controllo „Rabbocco liquido detergente“.

Se la spia di controllo „Rabbocco liquido detergente“ è accesa, il riscaldamento del detergente viene disattivato. L'effetto di decomposizione dei microbi è ridotto.

- Pulire il filtro minuteria e trucioli.

Una volta al mese

- Rimuovere il fondo di lavaggio.
- Estrarre il pannello filtro.
- Introdurre un nuovo pannello filtro.
- Reggere il pannello filtro vecchio su quello nuovo e strizzarlo.
- Si prega di smaltire il pannello filtro usato secondo le regolamentazioni locali per i rifiuti speciali (vedi „Avvertenze per lo smaltimento“).
- Reinsere il fondo di lavaggio.

Indicazione:

Smaltire la stuoia filtrante usurata in corrispondenza delle norme e prescrizioni locali vigenti per rifiuti contenenti olio minerale. Se la stuoia filtrante è solo leggermente sporca, l'intervallo di sostituzione può essere in questo caso esteso a 2 mesi.

Una volta all'anno

⚠ **PERICOLO**

Pericolo di scosse elettriche.

Pericolo di ustione sulla resistenza.

Tutte le operazioni sull'apparecchio vanno effettuate a spina staccata.

- Solo per PC 100 M2 BIO: Estrarre i perni di sicurezza prima di rimuovere il lavandino.
- Sollevare il lavandino e spostarlo a lato.
- Rimuovere le particelle galleggianti sul liquido detergente.
- Pompate il liquido detergente in un contenitore adatto.
- Nel caso in cui sul liquido detergente galleggi dell'olio, interrompere il pompaggio nel caso in cui dalla pompa fuoriesca dell'olio. Rimuovere l'olio manualmente e smaltirlo secondo le regolamentazioni locali.
- Sciacquare il contenitore e la pompa con dell'acqua.
- Verificare lo stato dei tubi flessibili.
- Riposizionare il lavandino.

Solo per PC 100 M1 BIO:

ATTENZIONE

Pericolo di danneggiamento del tubo flessibile nel serbatoio, se questo tocca la resistenza. Collocare il lavandino in modo che la pompa nel serbatoio si trova sullo stesso lato come i rubinetti a sfera degli utensili di pulizia.

- Solo per PC 100 M2 BIO: Applicare nuovamente i perni di sicurezza.
- Rimuovere il fondo di lavaggio.
- Estrarre il pannello filtro.
- Introdurre un nuovo pannello filtro.
- Reggere il pannello filtro vecchio su quello nuovo e strizzarlo.
- Si prega di smaltire il pannello filtro usato secondo le regolamentazioni locali per i rifiuti speciali (vedi „Avvertenze per lo smaltimento“).
- Reinserire il fondo di lavaggio.
- Riversare nell'apparecchio il liquido detergente.
- Quando la spia di controllo si accende, versare 20 litri di liquido detergente RM PC-BIO nel lavandino.

Contratto di manutenzione

E' possibile stipulare un contratto di manutenzione per l'apparecchio con l'ufficio vendite Kärcher competente.

Avvertenze per lo smaltimento

Per il pannello filtro ed il liquido detergente sono da considerarsi validi i seguenti codici rifiuti EC:

| | |
|------------------------------|--|
| Pannello filtro | 130899, Rifiuti non specificati altrimenti (limitatamente ai filtri dell'olio) |
| RM PC-BIO 10 RM PC-BIO 20 | 070601, Soluzioni acquose di lavaggio ed acque madri |
| Sospensione di microbi RM | 161002, Rifiuti liquidi acquosi non riportati nell'elenco |

Guida alla risoluzione dei guasti

Se il guasto persiste, rivolgersi al servizio di assistenza clienti per un controllo.

| Guasto | Possibile causa | Rimedio | Addetto |
|---|--|---|---------------------|
| L'apparecchio non funziona | Apparecchio privo di tensione. | Controllare la rete elettrica. | Elettricista |
| Risultato di pulizia scarso | Microbi distrutti. | Sostituire il pannello filtro. Versare nell'apparecchio una confezione di sospensione di microbi RM. | Utente |
| | Liquido detergente terminato. | Sostituire il liquido detergente ed il pannello filtro. | Utente |
| Consumo elevato di liquido detergente (più di 20 l al mese) | Sulle parti pulite aderisce la soluzione detergente. | Far sgocciolare le parti pulite. | Utente |
| | Gli stracci assorbono il liquido detergente. | Non usare stracci per la pulizia. | Utente |
| | L'apparecchio perde. | Controllare la tenuta del serbatoio. | Utente |
| | Fessura tra contenitore e lavandino. | Posizionare correttamente il lavandino sul contenitore, all'occorrenza sostituire la guarnizione tra contenitore e lavandino. | Utente |
| Flusso detergente scarso o assente | Rubinetto di arresto chiuso. | Aprire il rubinetto di arresto. | Utente |
| | Tempo di funzionamento della pompa scaduto (LED „Pump“ lampeggia). | Posizionare l'interruttore „Pompa ON/OFF“ su „OFF“ e successivamente nuovamente su „ON“. | Utente |
| | Troppo poco liquido detergente nel serbatoio. | Aggiungere del liquido detergente fino a quando la spia di controllo „Aggiungere detergente“ si spegne. | Utente |
| | Filtro sul serbatoio otturato. | Rimuovere il lavandino e pulire il filtro. | Utente |
| | Tubo flessibile intasato o perde. | Controllare il tubo flessibile dalla pompa al pennello di lavaggio o al rubinetto per il risciacquo per verificare otturazioni o perdite. | Utente |
| | Pompa difettosa (la pompa non funziona nonostante il LED „Pump“ sia acceso). | Sostituire la pompa. | Servizio assistenza |

| Guasto | Possibile causa | Rimedio | Addetto |
|--|--|---|----------------|
| Il liquido detergente non scorre | Filtro minuteria e trucioli otturati. | Pulire il filtro. | Utente |
| | Pannello filtro otturato. | Sostituire il pannello filtro. In caso di grandi quantità di sporco, impiegare un pannello filtro a più strati e rimuovere settimanalmente uno strato. | Utente |
| | Fori di troppo pieno nel tavolo di lavaggio otturati. | Pulire i fori di troppo pieno. | Utente |
| La spia di controllo „Rabbocco liquido per pulizia“ si accende nonostante un livello del liquido sufficiente | Sensore livello di riempimento guasto. | Far sostituire il sensore del livello di riempimento dal servizio di assistenza clienti. | Utente |
| Molto olio nel sistema | Olio per lo smaltimento versato nell'apparecchio. | Remuovere l'olio e smaltirlo. Eventualmente sostituire il liquido detergente e pulire l'apparecchio (vedi „Cura e manutenzione / Annuale“, ma usare una nuova soluzione detergente). | Utente |
| | Alimentazione di tensione di notte disattivata. | | |
| | Microbi distrutti. | Sostituire il pannello filtro. Versare nell'apparecchio una confezione di sospensione di microbi RM. | Utente |
| | Troppo poco liquido detergente nel serbatoio. In questo modo l'elemento riscaldante si è disattivato. | Aggiungere del liquido detergente fino a quando la spia di controllo „Aggiungere detergente“ si spegne. | Utente |
| | Elemento riscaldante difettoso. | Controllare la temperatura del liquido detergente, event. far sostituire l'elemento riscaldante dal servizio clienti. | Utente |
| Temperatura del liquido detergente troppo bassa | Troppo poco liquido detergente nel serbatoio. In questo modo l'elemento riscaldante si è disattivato. | Aggiungere del liquido detergente fino a quando la spia di controllo „Aggiungere detergente“ si spegne. | Utente |

Dati tecnici

| | | PC 100 M1 BIO | PC 100 M2 BIO |
|--|------------------|--------------------|------------------|
| Collegamento elettrico | | | |
| Tipo di corrente | V/~/Hz | 220...240/1~/50/60 | |
| Potenza allacciata | kW | 1,0 | |
| Protezione elettrica | A | 16 | |
| Prestazioni | | | |
| Potenza calorifica | kW | 1 | |
| Pressione di esercizio | MPa (bar) | 0,03 (0,3) | |
| Portata | l/h (l/min) | 900 (15) | |
| Temperatura di pulizia | °C | 38 | |
| Temperatura, max | °C | 46 | |
| Capacità serbatoio | l | 80 | |
| Portata | kg | 100 | |
| Emissione sonora | | | |
| Pressione acustica (EN 60704-1) | dB(A) | <70 | |
| Pressione acustica (EN 60704-1) | dB(A) | 73 | |
| Vibrazioni meccaniche (valore totale vibrazioni ISO 5349) | | | |
| Pennello di lavaggio | m/s ² | 0,0 | |
| Dimensioni e pesi | | | |
| Altezza | mm | 1003 | 1067 |
| Larghezza | mm | 978 | 1181 |
| Profondità | mm | 737 | 952 |
| Superficie di lavoro | mm | 660 x 420 | 1041 x 660 |
| Peso a vuoto | kg | 33 | 44 |

Accessori

| Denominazione | Codice componente | | |
|---|-------------------|---|-------------|
| Liquido detergente RM PC-BIO 10, 20 l, standard | 6.295-260.0 | Pennello di lavaggio, alimentazione normale | 6.626-038.0 |
| Liquido detergente RM PC-BIO 20, 20 l, per metalli sensibili quali rame, alluminio... | 6.295-261.0 | Pennello di lavaggio, alimentazione lenta | 6.626-039.0 |
| Sospensione di microbi RM, per la rimessa in funzione | 6.295-262.0 | Pennello di lavaggio, angolato | 6.626-040.0 |
| Pannello filtro | 6.626-041.0 | Carrello | 6.626-043.0 |
| Pannello filtro, a più strati | 6.626-042.0 | | |

Ricambi

- Impiegare esclusivamente accessori e ricambi autorizzati dal produttore. Accessori e ricambi originali garantiscono che l'apparecchio possa essere impiegato in modo sicuro e senza disfunzioni.
- La lista dei pezzi di ricambio più comuni è riportata alla fine del presente manuale d'uso.
- Maggiori informazioni sulle parti di ricambio sono reperibili al sito www.kaercher.com alla voce "Service".

Garanzia

Le condizioni di garanzia valgono nel rispettivo paese di pubblicazione da parte della nostra società di vendita competente. Entro il termine di garanzia eliminiamo gratuitamente eventuali guasti all'apparecchio, se causati da difetto di materiale o di produzione. Nei casi previsti dalla garanzia si prega di rivolgersi al proprio rivenditore, oppure al più vicino centro di assistenza autorizzato, esibendo lo scontrino di acquisto.

Dichiarazione di conformità CE

Con la presente si dichiara che la macchina qui di seguito indicata, in base alla sua concezione, al tipo di costruzione e nella versione da noi introdotta sul mercato, è conforme ai requisiti fondamentali di sicurezza e di sanità delle direttive CE. In caso di modifiche apportate alla macchina senza il nostro consenso, la presente dichiarazione perde ogni validità.

Prodotto: Impianto per la pulizia con soluzioni acquose

Modelo: 1.626-xxx

Direttive CE pertinenti

2006/42/CE (+2009/127/CE)

2004/108/CE

Norme armonizzate applicate

EN 55014-1: 2006+A1: 2009+A2: 2011

EN 55014-2: 1997+A1: 2001+A2: 2008

EN 12921-1

EN 12921-2

EN 60335-1

EN 61000-3-2: 2006+A1: 2009+A2: 2009

EN 61000-3-3: 2013

Norme nazionali applicate

-

I firmatari agiscono su incarico e con la procura dell'amministrazione.



H. Jenner
CEO



S. Reiser
Head of Approbation

Responsabile della documentazione:
S. Reiser

Alfred Kärcher GmbH & Co. KG
Alfred-Kärcher-Str. 28 - 40
71364 Winnenden (Germany)
Tel.: +49 7195 14-0
Fax: +49 7195 14-2212

Winnenden, 01/09/2015



Lees vóór het eerste gebruik van uw apparaat deze originele gebruiksaanwijzing, ga navenant te werk en bewaar hem voor later gebruik of voor een latere eigenaar.

Bij transportschade onmiddellijk de handelaar op de hoogte brengen.

Inhoudsopgave

| | | |
|----------------------------------|----|----|
| Zorg voor het milieu | NL | 1 |
| Doelmatig gebruik | NL | 1 |
| Functie | NL | 2 |
| Veiligheidsinstructies | NL | 2 |
| Apparaat-elementen | NL | 5 |
| Ingebruikneming | NL | 6 |
| Bediening | NL | 3 |
| Buitenwerkingstelling | NL | 7 |
| Transport | NL | 7 |
| Opslag | NL | 7 |
| Herinbedrijfstelling | NL | 7 |
| Zorg en onderhoud | NL | 7 |
| Aanwijzing afvalbeheer | NL | 8 |
| Hulp bij storingen | NL | 9 |
| Technische gegevens | NL | 11 |
| Toebehoren | NL | 11 |
| Reserveonderdelen | NL | 12 |
| Garantie | NL | 12 |
| EG-conformiteitsverklaring . . . | NL | 12 |

Zorg voor het milieu



Het verpakkingsmateriaal is herbruikbaar. Deponeer het verpakkingsmateriaal niet bij het huishoudelijk afval, maar bied het aan voor hergebruik.



Onbruikbaar geworden apparaten bevatten waardevolle materialen die geschikt zijn voor hergebruik. Lever de apparaten daarom in bij een inzamelpunt voor herbruikbare materialen. Batterijen, olie en dergelijke stoffen mogen niet in het milieu belanden. Verwijder overbodig geworden apparatuur daarom via geschikte inzamelpunten.

Geleive motorolie, stookolie, diesel en benzine niet in het milieu te laten terecht komen. Geleive de bodem te beschermen en oude olie op milieuvriendelijke manier te verwijderen.

Geleive de verbruikte filtermat en reinigingsvloeistof volgens de lokale voorschriften voor speciaal afval te verwijderen (zie „Aanwijzing afvalbeheer“).

Aanwijzingen betreffende de inhoudsstoffen (REACH)

Huidige informatie over de inhoudsstoffen vindt u onder:

www.kaercher.com/REACH

Doelmatig gebruik

Het apparaat is bestemd voor de handmatige reiniging van delen met een maximumgewicht van 100 kg in metaalverwerkende bedrijven.

- Voor een reglementaire functie moet de voor dat apparaat aangeboden reinigingsvloeistof RM PC-BIO en de bijhorende microbenfiltermat gebruikt worden.
- Het gebruik van andere reinigingsvloeistoffen beïnvloedt of verhindert de biologische afbraak van de vet- en olievuilingen.
- Oplosmiddelen, brandbare of explosieve vloeistoffen mogen niet gevuld worden.
- Het apparaat moet op een horizontale, stabiele, vochtvrije ondergrond geplaatst worden.
- Het apparaat is niet voorzien voor de verwijdering van oude olie. Indien grote hoeveelheden olie, benzine, transmissieolie, antivriesmiddel e.d. in het apparaat terechtkomen, wordt de vet- / olieafbraak door de microben verhindert.
- Het apparaat is niet voorzien voor de reiniging van schildersgereedschap.
- Het apparaat is niet geschikt voor het gebruik in explosiegevaarlijke omgevingen.

Gelieve mineraaloliehoudend afvalwater niet in de grond, waterlopen of rioleringen laten terechtkomen.

Gelieve de verbruikte filtermat volgens de lokale voorschriften voor mineraaloliehoudend afval te verwijderen.

Werkplaats

Bij gebruik van het apparaat staat de gebruiker aan de voorkant van het apparaat.

Functie

De reinigingsvloeistof in het reservoir wordt opgewarmd door het verwarmingselement en naar de reinigingsapparaten gebracht door de pomp. Die kunnen bestuurd worden via de overeenkomstige afsluitkranen. Vaste vuildeeltjes worden in de zeef van de spoelbodem of in de filtermat eronder tegengehouden.

Vet- en olievervuilingen worden in het reservoir gespoeld en door microben tot kooldioxide en water afgebroken.

In het begin bevinden de microben zich in de filtermat, ze worden door de reinigingsvloeistof in het reservoir gebracht. Voor een optimale werking van de microben moet de reinigingsvloeistof in het reservoir opgewarmd worden.

Veiligheidsinstructies

- Lees voor het ingebruiknemen de gebruiksaanwijzing van uw apparaat en let bijzonder goed op de veiligheidsvoorschriften.
- De op het apparaat aangebrachte waarschuwings- en aanwijzingsborden geven aanwijzingen voor gebruik zonder gevaar.
- Naast de aanwijzingen in de gebruiksaanwijzingen moeten de algemene veiligheidsvoorschriften en voorschriften ter vermindering van ongevallen van de wetgever in acht genomen worden.

Gevarenniveaus

⚠ **GEVAAR**

Verwijzing naar een onmiddellijk dreigend gevaar dat tot ernstige en zelfs dodelijke lichaamsverwondingen leidt.

⚠ **WAARSCHUWING**

Verwijzing naar een mogelijke gevaarlijke situatie die tot ernstige en zelfs dodelijke lichaamsverwondingen kan leiden.

⚠ **VOORZICHTIG**

Verwijzing naar een mogelijk gevaarlijke situatie die tot lichte verwondingen kan leiden.

LET OP

Verwijzing naar een mogelijke gevaarlijke situatie die tot materiële schade kan leiden.

Symbolen op het toestel



⚠ **GEVAAR**

Gevaar door elektrische schok De behuizing mag enkel door elektrisch vakpersoneel geopend worden.

Stroomaansluiting

⚠ **GEVAAR**

Verwondingsgevaar door elektrische schok Apparaat uitsluitend aansluiten op wisselstroom.

Het apparaat mag enkel aan een elektrische aansluiting aangesloten zijn die door een elektromonteur conform IEC 60364 werd uitgevoerd.

De op het typeplaatje aangegeven spanning moet met de spanning van de stroombron overeenkomen.

Het apparaat moet zeker met een stekker aangesloten worden op het elektriciteitsnet. Een niet-scheidbare verbinding met het stroomnet is verboden. De stekker dient voor de netscheiding.

Controleer voor ieder gebruik of aansluitkabel en netstekker onbeschadigd zijn. Laat een beschadigde aansluitleiding onmiddellijk door een geautoriseerde klantenservice / electricien vervangen, om gevaren te vermijden.

- Er wordt aanbevolen om dit apparaat alleen aan een stopcontact aan te sluiten dat is beveiligd met een 30 mA verliesstroomschakelaar.
- De door de fabrikant voorgeschreven stroomleiding moet gebruikt worden, dat geldt ook bij een eventuele vervanging van de leiding. Type zie onderdeellijst.
- De stekker nooit met natte handen aanraken.
- Let erop dat netaansluiting en verlengsnoer niet beschadigd raken door eroverheen rijden, knellen, trekken en dergelijke. Bescherm de kabel tegen hitte, olie en scherpe randen.
- Het verlengsnoer moet de diameter hebben die in het elektrisch schema vermeld is en moet tegen spatwater beschermd zijn. De verbinding mag niet in het water liggen.
- Als er verbindingen met het netsnoer of de verlengkabel worden vervangen, moet ervoor worden gezorgd dat de spatwaterbescherming en de mechanische sterkte behouden blijven.

Aansluitwaarden zie typeplaatje/Technische gegevens.

Gebruik

- Het apparaat met de werkinstallaties moet voor gebruik gecontroleerd worden op deugdelijkheid en bedrijfsveiligheid. Indien zij niet in goede staat verkeren, mag u de apparatuur niet gebruiken.
- Bij gebruik van het apparaat in gevaarlijke omgevingen (bijvoorbeeld tankstations) moeten de overeenkomstige veiligheidsvoorschriften in acht genomen worden. Niet gebruiken in ruimtes met ontploffingsgevaar.
- *Het apparaat moet op een stevige ondergrond staan.*
- Alle stroomvoerende voorwerpen binnen het werkgebied moeten spuitwaterdicht zijn.
- Als bescherming tegen spatwater moet geschikte veiligheidskledij gedragen worden, in het bijzonder een geschikte veiligheidsbril en handschoenen.

- Asbesthoudende en andere materialen die gevaarlijke stoffen bevatten, mogen niet gereinigd worden.
- Er mogen uitsluitend reinigingsmiddelen gebruikt worden die door de fabrikant zijn toegelaten.
- Bij contact van reinigingsmiddelen met de ogen moeten deze grondig met water gespoeld worden en bij inslikken moet onmiddellijk een arts geraadpleegd worden.

Bediening

- Degene die het apparaat bedient dient het te gebruiken volgens de voorschriften. Deze dient rekening te houden met de plaatselijke omstandigheden en bij het werken met het apparaat te letten op derden.
- Het apparaat mag alleen door personen worden gebruikt die voor de omgang ermee zijn opgeleid of hun vaardigheden in het bedienen hebben aangetoond en uitdrukkelijk de opdracht hebben gekregen voor het gebruik. Het apparaat mag niet worden gebruikt door kinderen of jongeren.
- Het apparaat mag nooit onbeheerd worden achtergelaten zolang de motor nog draait.

Transport

Bij het transport moet het apparaat leegge maakt en stilgelegd worden.

Onderhoud

- Voor het reinigen en onderhouden van het apparaat en het vervangen van onderdelen moet het apparaat uitgeschakeld worden en moet - indien voorhanden - de stekker uitgetrokken worden.
- Als bescherming tegen de reinigingsvloeistof moet geschikte veiligheidskleding gedragen worden, in het bijzonder een geschikte veiligheidsbril en handschoenen.
- Reparaties mogen uitsluitend door goedgekeurde klantenservicewerkplaatsen of door vaklui voor dit gebied worden uitgevoerd die met de betreffende veiligheidsvoorschriften vertrouwd zijn.
- Mobiel commercieel geëxploiteerde apparatuur dient volgens BGV A3 op veiligheid te worden gecontroleerd.

Accessoires en reserveonderdelen

Er mogen alleen toebehoren en onderdelen gebruikt worden, die door de fabrikant zijn goedgekeurd. Origineel toebehoren en originele onderdelen staan er borg voor dat het apparaat veilig en storingsvrij gebruikt kan worden.

Apparaat-elementen

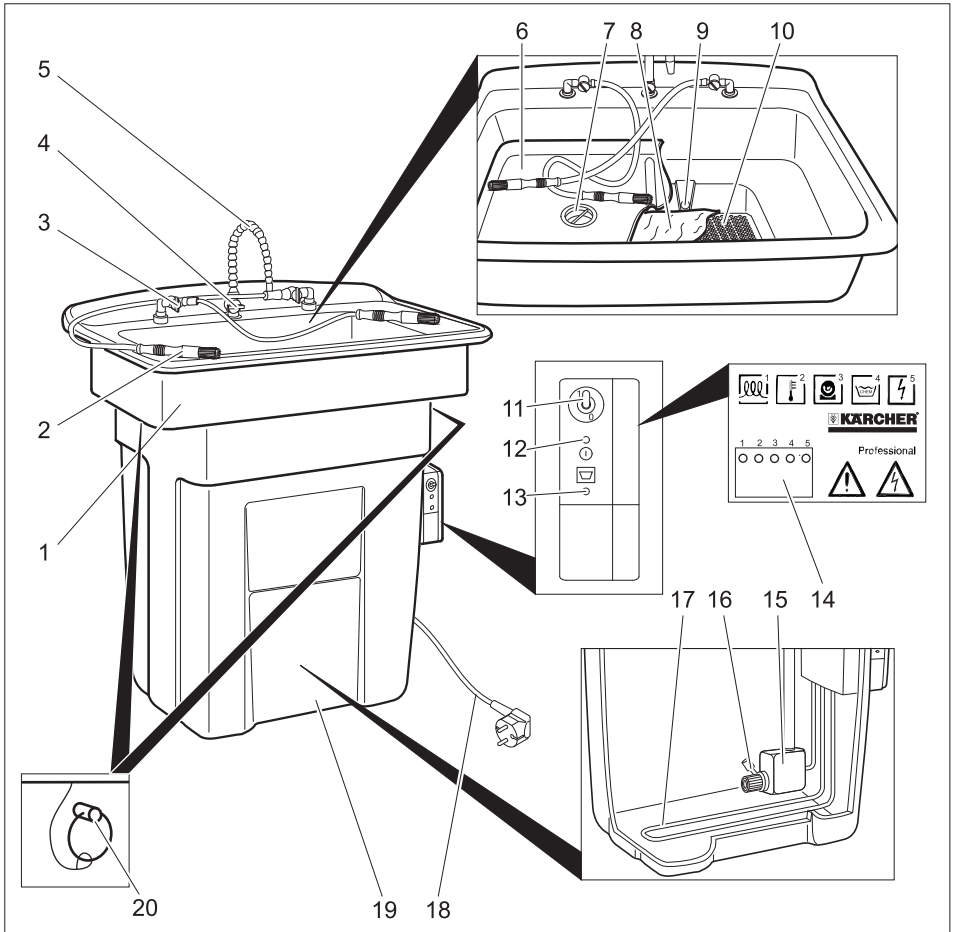

- | | | | |
|----|---|----|---------------------------------------|
| 1 | Spoelbak | 14 | LEDs |
| 2 | Waspenseel | 15 | Pomp |
| 3 | Afsluitkraan voor waspenseel | 16 | Filter |
| 4 | Afsluitkraan voor spoelkraan | 17 | Verwarmingselement |
| 5 | Spoelkraan | 18 | Stroomkabel met stekker |
| 6 | Spoelbodem | 19 | Container |
| 7 | Zeef voor kleine delen en spanen | 20 | Veiligheidspin (alleen PC 100 M2 BIO) |
| 8 | Filtermat met microben | | |
| 9 | Overloopopening | | |
| 10 | Bodem van de zeef | | |
| 11 | Schakelaar „Pomp ON/OFF“ | | |
| 12 | Controlelampje "Er is netspanning" | | |
| 13 | Controlelampje „Reinigingsvloeistof navullen“ | | |

LEDs

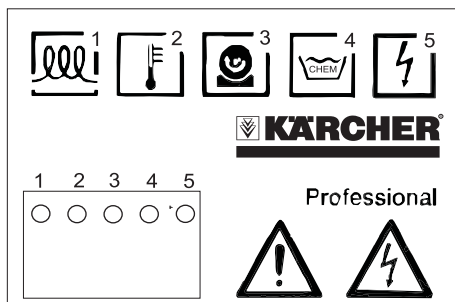

- 1 I: Verwarming aan
0: Verwarming uit
- 2 Temperatuur te hoog
- - - - Temperatuur in orde
- - - - Temperatuur te laag
..... Temperatuurmeting defect
- 3 I: Pomp is aan
0: Pomp is uit
. . . . Tijd afgelopen, pomp uit- en
weer inschakelen
- 4 I: Niveau in orde
0: Niveau te laag
- 5 Spanning in orde

Ingebruikneming

- Apparaat horizontaal opstellen.
- Spoelbodem en bodem van de zeef naar boven wegnemen.
- Bodem van de zeef wegnemen en op de opening in de wasbak leggen
- Filtermat wegnemen en met de witte kant naar boven op de bodem van de zeef leggen.
- Spoelbodem in de wasbak leggen.
- 80 liter reinigingsvloeistof RM PC-BIO langzaam in de wasbak gieten.

LET OP

De toevoeging van andere reinigungsoplos-singen zoals RM PC-BIO leidt tot het deactiveren van de microben, de afbouw van vet- en olieverontreiniging wordt gestoord. Vul geen water, oplosmiddel, reinigungsbenzine, petroleum, bleekmiddel of ont-smettingsmiddel in het apparaat.

- Netstekker in het stopcontact steken. Aansluitwaarden zie Technische gegevens en typeplaatje. Het duurt ongeveer 1 uur vooraleer het apparaat een watertemperatuur van ongeveer 38 °C bereikt heeft.

Bediening

De reiniging gebeurt manueel door middel van de drie reinigungsapparaten.

- Veiligheidshandschoenen aantrekken en veiligheidsbril opzetten.
- Te reinigen onderdelen (max. 100 kg) op de spoelbodem leggen.
- Schakelaar „Pomp ON/OFF“ op „1/ON“ stellen.
- Afsluitkraan van het gewenste reinigungsapparaat openen.

Instructie:

De gelijktijdige werking van verschillende reinigungswerktuigen is mogelijk.

- Onderdelen reinigen.

Na het beëindigen van de reiniging:

- Schakelaar „Pomp ON/OFF“ op „OFF/0“ stellen.

Instructie:

Na 10 minuten schakelt de pomp zichzelf automatisch uit. Schakel voor een herinbedrijfstelling de schakelaar „Pomp ON/OFF“ kort uit en opnieuw in.

Schakel de pomp na het einde van de reinigungswerkzaamheden uit, om onnodig verlies van reinigungs-vloeistof door verdamping te vermijden.

⚠ WAARSCHUWING

Als het apparaat tijdens een uitval van de voedingsspanning ingeschakeld blijft, gaat de pomp bij het heropbouw van de spanningsvoorziening opnieuw in bedrijf. Zet bij uitval van de spanningsvoorziening de schakelaar „Pomp ON/OFF“ op „Off/0“.

Buitenwerkingstelling

→ Schakelaar „Pomp ON/OFF“ op „OFF/0“ stellen.

Instructie:

Om de afbreekcapaciteit van de microben in de reinigingsvloeistof te bereiken, moet de reinigingsvloeistof continu op een temperatuur van ca. 38 °C gehouden worden. Daarom moet, indien mogelijk, de spanningsvoorziening van het apparaat ook tijdens de bedrijfsonderbrekingen (bv. 's nachts, tijdens het weekend of vakantieperiodes) ingeschakeld blijven.

Transport

- Bij het transport moet het apparaat leeggemaakt en stilgelegd worden.
- Bij het transport in voertuigen moet het apparaat conform de geldige richtlijnen beveiligd worden tegen verschuiven en kantelen.

⚠ **VOORZICHTIG**

*Verwondings- en beschadigingsgevaar!
Neem bij het transport het gewicht van het apparaat in acht.*

Opslag

⚠ **VOORZICHTIG**

Gevaar voor lichamelijk letsel en beschadiging! Let op het gewicht van het apparaat bij opslag.

Herinbedrijfstelling

Indien de stroomtoevoer gedurende lange tijd onderbroken werd, moeten nieuwe microben aan de reinigungsoplossing toegevoegd worden.

- Filtermat vernieuwen (zie paragraaf „Reparatie en onderhoud/maandelijks“)
- Indien de onderbreking verschillende weken duurde, moet tevens een fles RM Microbesuspensie in het apparaat gegoten worden.

Zorg en onderhoud

Dagelijks

- Controleren of het controlelampje „Reinigingsvloeistof navullen“ brandt. Indien het controlelampje brandt, 20 liter reinigingsvloeistof RM PC-BIO in de wasbak gieten.

Instructie:

Vul de tank niet te veel. Het maximale vulniveau is bereikt als het controlelampje „Reinigingsvloeistof navullen“ uit gaat. Als het controlelampje „Reinigingsvloeistof navullen“ brandt, wordt de verwarming van de reinigingsvloeistof uitgeschakeld. De afbreekcapaciteit van de microben daalt.

- Zeef voor kleine delen en spanen reinigen.

Maandelijks

- Spelbodem wegnemen.
- Filtermat eruit nemen.
- Nieuwe filtermat aanbrengen.
- Oude filtermat boven de nieuwe houden en uitwringen.
- Oude filtermat volgens de lokale voorschriften voor speciaal afval verwijderen (zie „Aanwijzing afvalbeheer“).
- Spelbodem opnieuw aanbrengen.

Instructie:

Verwijder een verbruikte filtermat volgens de lokale voorschriften voor mineraaloliehoudend afval.

Als de filtermat slechts licht is vervuild, kan het interval voor de vervanging tot 2 maanden verlengd worden.

Jaarlijks

⚠ GEVAAR

Gevaar door elektrische schok.

Verbrandingsgevaar aan het verwarmingselement

Voor werkzaamheden aan het apparaat altijd eerst de stekker uit het stopcontact halen.

- Alleen bij PC 100 M2 BIO: Veiligheids-pin vóór het afnemen van de spoelbak eruit trekken.
- Wasbak optillen en opzij zwenken.
- Deeltjes die op de reinigingsvloeistof zwemmen afscheppen.
- Reinigingsvloeistof in een geschikt reservoir pompen.
- Indien olie op de reinigingsvloeistof zwemt, het afpompen beëindigen, indien olie uit de pomp treedt. Olie met de hand wegscheppen en volgens de lokale voorschriften verwijderen.
- Reservoir en pomp met water spoelen.
- Toestand van de slangleidingen controleren.
- Wasbak opnieuw aanbrengen.

Enkel bij PC 100 M1 BIO:

LET OP

Beschadigingsgevaar voor de slangleiding in het reservoir door contact met het verwarmingselement. Plaats de spoelbak zodanig dat de pomp in het reservoir zich aan dezelfde kant bevindt als de afsluitkranen van de reinigingswerktuigen.

- Alleen bij PC 100 M2 BIO: Veiligheids-pin weer aanbrengen.
- Spoelbodem wegnemen.
- Filtermat eruit nemen.
- Nieuwe filtermat aanbrengen.
- Oude filtermat boven de nieuwe houden en uitwringen.
- Oude filtermat volgens de lokale voorschriften voor speciaal afval verwijderen (zie „Aanwijzing afvalbeheer“).
- Spoelbodem opnieuw aanbrengen.
- Reinigingsvloeistof in het apparaat teruggieten.
- Indien het controlelampje brandt, 20 liter reinigingsvloeistof RM PC-BIO in de wasbak gieten.

Onderhoudscontract

Met het bevoegde Kärcher-verkoopkantoor kan een onderhoudscontract voor het apparaat worden afgesloten.

Aanwijzing afvalbeheer

Voor filtermat en reinigingsvloeistof gelden de volgende EC-afvalcodes:

| | |
|------------------------------|---|
| Filtermat | 130899, niet eerder genoemd olieafval |
| RM PC-BIO 10 RM PC-BIO 20 | 070601, waterige wasvloeistoffen uit het gebruik van reinigingsmiddelen |
| RM Microbesuspensie | 161002, waterig vloeibaar afval, eerder niet genoemd |

Hulp bij storingen

Als de storing niet kan opgelost worden, moet het apparaat door de klantendienst gecontroleerd worden.

| Storing | Mogelijke oorzaak | Oplossing | door wie |
|---|--|---|---------------|
| Apparaat draait niet | Het apparaat heeft geen spanning. | Controleer het elektriciteitsnet. | Electricien |
| Slecht reinigingsresultaat | Microben vernield. | Filtermat vernieuwen. Een fles RM Microbesuspensie in het apparaat gieten. | Bediener |
| | Reinigingsvloeistof verbruikt. | Reinigingsvloeistof en filtermat vernieuwen. | Bediener |
| Hoog verbruik van reinigingsvloeistof (meer dan 20 l per maand) | Op de gereinigde onderdelen blijft reinigungsoplossing zitten. | Gereinigde onderdelen laten afdruppen. | Bediener |
| | Poetsdoeken zuigen reinigungs-vloeistof op. | Geen poetsdoeken gebruiken voor het reinigen. | Bediener |
| | Apparaat ondicht. | Reservoir controleren op dichtheid. | Bediener |
| | Spleet tussen reservoir en wasbak. | Wasbak juist op het reservoir plaatsen, indien nodig dichting tussen reservoir en wasbak vervangen. | Bediener |
| Lage of geen stroming van het reinigungs-middel | Afsluitkraan gesloten. | Afsluitkraan openen. | Bediener |
| | Bedrijfstijd van de pomp afgelopen (LED „Pomp“ knippert). | Schakelaar „Pomp ON/OFF“ op „OFF“ en vervolgens opnieuw op "ON" stellen. | Bediener |
| | Te weinig reinigungs-vloeistof in het reservoir. | Reinigungs-vloeistof navullen tot het controlelampje „Reinigungs-middel navullen“ uit gaat. | Bediener |
| | Filter in het reservoir verstopt. | Wasbak wegnemen en filter reinigen. | Bediener |
| | Slang verstopt of ondicht. | Slangleiding van de pomp naar het waspenseel of naar de spoelkraan controleren op verstopping en dichtheid. | Bediener |
| | Pomp defect (pompt werkt ondanks brandende LED „Pomp“ niet). | Pomp vervangen. | Klantendienst |

| Storing | Mogelijke oorzaak | Oplossing | door wie |
|--|--|---|-----------------|
| Reinigingsvloeistof loopt niet weg | Zeef voor kleine delen en spanen verstopt. | Zeef reinigen. | Bediener |
| | Filtermat verstopt. | Filtermat vernieuwen. Bij grote hoeveelheden vuil een meerlagige filtermat gebruiken en wekelijks een vlieslaag verwijderen. | Bediener |
| | Overloopopeningen in de spoeltafel verstopt. | Overloopopeningen reinigen. | Bediener |
| Controlelampje „Reinigingsvloeistof navullen“ brandt ondanks voldoende vloeistof | Niveausensor defect. | Defecte niveausensor door de klantenservice laten vervangen. | Bediener |
| Veel olie in het systeem | Olie ter verwijdering in het apparaat gegoten. | Olie wegscheppen en verwijderen. | Bediener |
| | Spanningstoevoer 's nacht uitgezet. | Eventueel reinigingsvloeistof vervangen en apparaat reinigen (zie „Reparatie en onderhoud / jaarlijks“, maar nieuwe reinigingsoplossing gebruiken). | |
| | Microben vernield. | Filtermat vernieuwen. Een fles RM Microbesuspensie in het apparaat gieten. | Bediener |
| | Te weinig reinigingsvloeistof in het reservoir. Daardoor is het verwarmingselement gedeactiveerd. | Reinigingsvloeistof navullen tot het controlelampje „Reinigingsmiddel navullen“ uit gaat. | Bediener |
| | Verwarmingselement defect. | Temperatuur van de reinigingsvloeistof controleren, eventueel verwarmingselement door de klantendienst laten vervangen. | Bediener |
| Temperatuur van de reinigingsvloeistof te laag | Te weinig reinigingsvloeistof in het reservoir. Daardoor is het verwarmingselement gedeactiveerd. | Reinigingsvloeistof navullen tot het controlelampje „Reinigingsmiddel navullen“ uit gaat. | Bediener |

Technische gegevens

| | | PC 100 M1 BIO | PC 100 M2 BIO |
|--|------------------|--------------------|------------------|
| Elektrische aansluiting | | | |
| Stroomsoort | V/~/Hz | 220...240/1~/50/60 | |
| Aansluitvermogen | kW | 1,0 | |
| Elektrische beveiliging | A | 16 | |
| Capaciteit | | | |
| Verwarmingscapaciteit | kW | 1 | |
| Werkdruk | MPa (bar) | 0,03 (0,3) | |
| Volume | l/h (l/min) | 900 (15) | |
| Reinigings temperatuur | °C | 38 | |
| Temperatuur, max | °C | 46 | |
| Inhoud reservoir | l | 80 | |
| Draagkracht | kg | 100 | |
| Geluidsemissie | | | |
| Geluidsdrumniveau (EN 60704-1) | dB(A) | <70 | |
| Geluidsniveau (EN 60704-1) | dB(A) | 73 | |
| Apparaatvibraties (totale bewegingswaarde ISO 5349) | | | |
| Waspenseel | m/s ² | 0,0 | |
| Maten en gewichten | | | |
| Hoogte | mm | 1003 | 1067 |
| Breedte | mm | 978 | 1181 |
| Diepte | mm | 737 | 952 |
| Werkoppervlak | mm | 660 x 420 | 1041 x 660 |
| Leeggewicht | kg | 33 | 44 |

Toebehoren

| Benaming | Onderdelen-nr. | | |
|---|----------------|------------------------------------|-------------|
| Reinigingsvloeistof RM PC-BIO 10, 20 l, standaard | 6.295-260.0 | Waspenseel, normale toevoerleiding | 6.626-038.0 |
| Reinigingsvloeistof RM PC-BIO 20, 20 l, voor gevoelige metalen zoals koper, aluminium... | 6.295-261.0 | Waspenseel, lange toevoerleiding | 6.626-039.0 |
| RM Microbesuspensie, voor de herinbedrijfstelling | 6.295-262.0 | Waspenseel, gebogen | 6.626-040.0 |
| Filtermat | 6.626-041.0 | Rolwagen | 6.626-043.0 |
| Filtermat, meerlagig | 6.626-042.0 | | |

Reserveonderdelen

- Er mogen uitsluitend toebehoren en reserveonderdelen gebruikt worden die door de fabrikant zijn vrijgegeven. Originale toebehoren en reserveonderdelen bieden de garantie van een veilig en storingsvrije werking van het apparaat.
- Een selectie van de meest frequent benodigde reserveonderdelen vindt u achteraan in de gebruiksaanwijzing.
- Verdere informatie over reserveonderdelen vindt u op www.kaercher.com bij Service.

Garantie

In ieder land zijn de door ons bevoegde verkoopkantoor uitgegeven garantiebepalingen van toepassing. Eventuele storingen aan het apparaat verhelpen wij zonder kosten binnen de garantietermijn, mits een materiaal of fabrieksfout de oorzaak van deze storing is. Neem bij klachten binnen de garantietermijn contact op met uw leverancier of de dichtstbijzijnde klantenservicewerkplaats en neem uw aankoopbewijs mee.

EG-conformiteitsverklaring

Hierbij verklaren wij dat de hierna vermelde machine door haar ontwerp en bouwwijze en in de door ons in de handel gebrachte uitvoering voldoet aan de betreffende fundamentele veiligheids- en gezondheidseisen, zoals vermeld in de desbetreffende EG-richtlijnen. Deze verklaring verliest haar geldigheid wanneer zonder overleg met ons veranderingen aan de machine worden aangebracht.

Product: Installatie voor het reinigen met waterige oplossingen
Type: 1.626-xxx

Van toepassing zijnde EG-richtlijnen

2006/42/EG (+2009/127/EG)

2004/108//EG

Toegepaste geharmoniseerde normen

EN 55014-1: 2006+A1: 2009+A2: 2011

EN 55014-2: 1997+A1: 2001+A2: 2008

EN 12921-1

EN 12921-2

EN 60335-1

EN 61000-3-2: 2006+A1: 2009+A2: 2009

EN 61000-3-3: 2013

Toegepaste landelijke normen

-

De ondergetekenden handelen in opdracht en met volmacht van de bedrijfsleiding.



H. Jenner
CEO



S. Reiser
Head of Approbation

Gevolmachtigde voor de documentatie:
S. Reiser

Alfred Kärcher GmbH & Co. KG
Alfred Kärcher-Str. 28 - 40
71364 Winnenden (Germany)
Tel.: +49 7195 14-0
Fax: +49 7195 14-2212

Winnenden, 2015/09/01



Antes del primer uso de su aparato, lea este manual original, actúe de acuerdo a sus indicaciones y guárdelo para un uso posterior o para otro propietario posterior.

En caso de daños de transporte informe inmediatamente al fabricante.

Índice de contenidos

| | | |
|---|----|----|
| Protección del medio ambiente | ES | 1 |
| Uso previsto | ES | 1 |
| Función | ES | 2 |
| Indicaciones de seguridad | ES | 2 |
| Elementos del aparato | ES | 5 |
| Puesta en marcha | ES | 6 |
| Funcionamiento | ES | 4 |
| Puesta fuera de servicio | ES | 7 |
| Transporte | ES | 7 |
| Cojinete | ES | 7 |
| Puesta de nuevo en marcha | ES | 7 |
| Conservación y mantenimiento | ES | 7 |
| Indicaciones sobre el reciclaje del aparato | ES | 8 |
| Ayuda en caso de avería | ES | 9 |
| Datos técnicos | ES | 11 |
| Accesorios | ES | 11 |
| Piezas de repuesto | ES | 12 |
| Garantía | ES | 12 |
| Declaración de conformidad CEES | | 12 |

Protección del medio ambiente



Los materiales empleados para el embalaje son reciclables y recuperables. No tire el embalaje a la basura doméstica y entréguelo en los puntos oficiales de recogida para su reciclaje o recuperación.



Los aparatos viejos contienen materiales valiosos reciclables que deberían ser entregados para su aprovechamiento posterior. Evite el contacto de baterías, aceites y materias semejantes con el medio ambiente. Por este motivo, entregue los aparatos usados en los puntos de recogida previstos para su reciclaje.

Por favor, no deje que el aceite para motores, el aceite caliente y la gasolina dañen el medio ambiente. Evite que sustancias nocivas penetren en el suelo y elimine el aceite usado de forma que no dañe el medio ambiente.

Por favor, eliminar esterillas filtrantes usadas y detergentes líquidos de acuerdo con las normativas locales para basuras especiales (véase "Indicaciones de eliminación").

Indicaciones sobre ingredientes (REACH)

Encontrará información actual sobre los ingredientes en:

www.kaercher.com/REACH

Uso previsto

El aparato está diseñado para la limpieza manual de piezas con un peso máximo de 100 kg en fábricas de la rama metalúrgica y la reparación.

- Para el funcionamiento correcto, se debe utilizar el detergente RM PC-BIO ofertado para este aparato y la esterilla filtrante de microbios.
- El uso de otros detergentes líquidos afecta o evita la degradación biológica de las suciedades de grasa y aceite.
- No rellenar con líquidos disolventes, combustibles o explosivos.
- El aparato se debe colocar sobre una base horizontal, firme e impermeable a líquidos.

- El aparato no está creado para eliminar aceite usado. Si penetran grandes cantidades de aceite, gasolina, aceite de motor, anticongelante u otra sustancia similar en el aparato, se interrumpirá la degradación de grasa aceite con los microbios.
- El aparato no está creado para la limpieza de herramientas de pintores.
- El aparato no es apto para el uso en entornos con peligro de explosión.

Las aguas residuales que contengan aceite no deben penetrar en el suelo ni verterse en aguas naturales o en el sistema de canalización.

Eliminar la esterilla filtrante usada de acuerdo con las normativas locales para residuos con contenido de aceite mineral.

Puesto de trabajo

Al utilizar el aparato, el operador se coloca en el lado delantero del aparato.

Función

El detergente en el recipiente se calienta mediante el elemento calefactor y se transporta mediante la bomba a las herramientas de limpieza. Estas pueden ser controladas a través de los grifos de cierre correspondientes.

Las partículas de suciedad fijas se retienen en la base de lavado o en la esterilla filtrante situada debajo de esta.

Las suciedades de grasa y aceite se lavan en el recipiente y allí se degradan los microbios a dióxido de carbono y agua.

Los microbios están contenidos al principio en la esterilla filtrante y se llevan en el detergente líquido al recipiente. Para que los microbios puedan trabajar de forma óptima se debe calentar el detergente líquido en el recipiente.

Indicaciones de seguridad

- Antes de la puesta en funcionamiento, lea el manual de instrucciones y observe las indicaciones de seguridad.
- Las placas de advertencia e indicadores colocadas en el aparato proporcionan indicaciones importantes para un funcionamiento seguro.
- Además de las indicaciones contenidas en este manual de instrucciones, deben respetarse las normas generales vigentes de seguridad y prevención de accidentes.

Niveles de peligro

⚠ **PELIGRO**

Aviso sobre un riesgo de peligro inmediato que puede provocar lesiones corporales graves o la muerte.

⚠ **ADVERTENCIA**

Aviso sobre una situación probablemente peligrosa que puede provocar lesiones corporales graves o la muerte.

⚠ **PRECAUCIÓN**

Indicación sobre una situación que puede ser peligrosa, que puede acarrear lesiones leves.

CUIDADO

Aviso sobre una situación probablemente peligrosa que puede provocar daños materiales.

Símbolos en el aparato

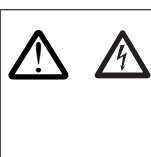
| | |
|---|--|
|  | <p>⚠ PELIGRO <i>Peligro por descarga eléctrica. Solo personal eléctrico especializado debe abrir la carcasa.</i></p> |
|---|--|

Toma de corriente

⚠ PELIGRO

Peligro de lesiones por descarga eléctrica. Conecte el aparato únicamente a corriente alterna.

El equipo solo se puede conectar a una toma eléctrica que haya sido instalada por un electricista conforme a IEC 60364.

La tensión de la fuente de corriente tiene que coincidir con la indicada en la placa de características.

Es imprescindible que el aparato está conectado con un enchufe a la red eléctrica.

Está prohibido establecer una conexión no separable con la red eléctrica. El enchufe sirve para poder desconectarse de la red.

Antes de cada puesta en marcha, compruebe si el cable de conexión y el enchufe de red están dañados. Si el cable de conexión estuviera dañado, debe pedir inmediatamente a un electricista especializado del servicio técnico autorizado que lo sustituya, para evitar peligros.

- Se recomienda conectar el aparato únicamente a un enchufe que esté asegurado con un interruptor de protección de corriente de defecto de 30 mA.
- Se debe utilizar la conexión a red indicada por el fabricante, esto también es válido a la hora de sustituir el cable. Tipos véase lista de piezas de repuesto.
- No toque nunca la clavija con las manos mojadas.
- Debe tener cuidado de no dañar ni estropear el cable de conexión a red y el cable de prolongación por pisarlos, aplastarlos, tirar de ellos, u otras acciones similares. Proteja el cable de red del calor, aceite o cantos afilados.
- El cable alargador tiene que tener el corte transversal mostrado en el esquema de circuitos y estar protegido ante chorros de agua. La conexión no debe sumergirse en agua.

- Al reemplazar los acoplamientos en el cable de conexión a la red o cable prolongador deben permanecer garantizadas la protección contra los chorros de agua y la resistencia mecánica.

Valores de conexión: véase la placa de características/datos técnicos.

Empleo

- Antes de utilizar el equipo con sus dispositivos de trabajo, compruebe que esté en perfecto estado y que garantice la seguridad durante el servicio. Si no está en perfecto estado, no debe utilizarse.
- Para usar el aparato en zonas con peligro de explosión (p. ej., gasolineras) son de obligado cumplimiento las normas de seguridad correspondientes. Está prohibido usar el aparato en zonas en las que exista riesgo de explosiones.
- *El aparato debe estar situado sobre una base estable.*
- Todas las partes conductoras de corriente de la zona de trabajo tienen que estar protegidas contra los chorros de agua.
- Utilizar ropa protectora adecuada contra salpicaduras de agua, especialmente gafas y guantes de seguridad.
- Está prohibido limpiar aquellos materiales que contengan asbesto u otros materiales con sustancias nocivas para la salud.
- Sólo podrá usar detergentes que el fabricante del aparato haya aprobado.
- En caso de que el detergente entre en contacto con los ojos, enjuáguelos inmediatamente con agua, si ingiere el detergente consulte inmediatamente a un médico.

Funcionamiento

- El usuario debe utilizar el aparato conforme a las instrucciones. Durante los trabajos con el aparato, debe tener en cuenta las condiciones locales y evitar causar daños a terceras personas.
- El aparato sólo debe ser utilizado por personas que hayan sido instruidas en el manejo o hayan probado su capacidad al respecto y a las que se les haya encargado expresamente su utilización. Los niños y los adolescentes no deben utilizar el aparato.
- El aparato no debe permanecer jamás sin vigilar mientras esté en marcha.

Transporte

Vaciar y parar el aparato para el transporte.

Mantenimiento

- Antes de limpiar y revisar el aparato y cambiar y piezas, apagar el aparato y desenchufar si funciona con electricidad.
- Utilizar ropa protectora adecuada contra el detergente líquido especialmente gafas y guantes de seguridad.
- El mantenimiento correctivo debe ser llevado a cabo únicamente por una oficina autorizada de servicio al cliente o por personal especializado, familiarizado con todas las normas de seguridad pertinentes.
- Los equipos ambulantes de uso industrial deben someterse al control de seguridad según la norma BGV A3.

Accesorios y piezas de repuesto

Sólo deben emplearse accesorios y piezas de repuesto originales o autorizados por el fabricante. Los accesorios y piezas de repuesto originales garantizan el funcionamiento seguro y sin averías del aparato.

Elementos del aparato

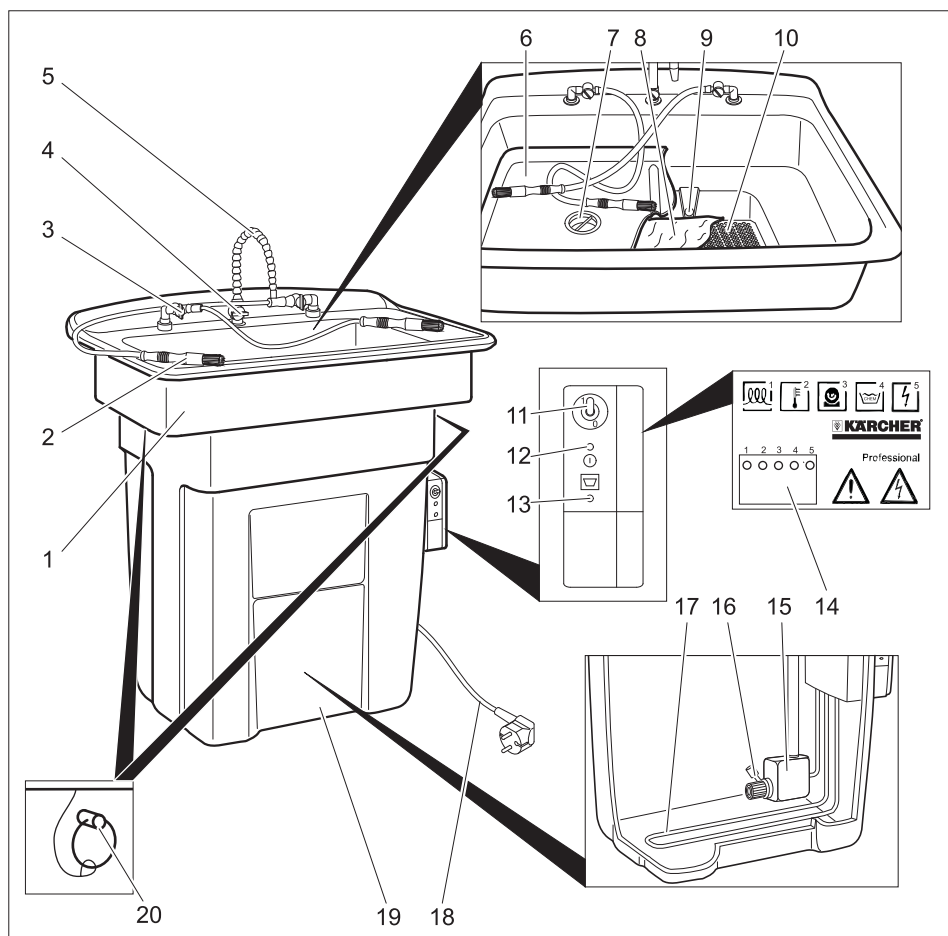

- | | | | |
|----|---|----|---|
| 1 | Tina de lavado | 13 | Piloto de control "Rellenar detergente líquido" |
| 2 | Pincel de lavado | 14 | LEDs |
| 3 | Grifo de cierre para pincel de lavado | 15 | Bomba |
| 4 | Grifo de cierre para grifo de enjuague | 16 | Filtro |
| 5 | Grifo de enjuague | 17 | elemento calefactor |
| 6 | Base de lavado | 18 | Cable de alimentación con enchufe de clavija de red |
| 7 | Filtro de piezas pequeñas y virutas | 19 | Contenedor |
| 8 | Esterilla filtrante con microbios | 20 | Espiga de seguridad (sólo PC 100 M2 BIO) |
| 9 | Orificios de rebose | | |
| 10 | Fondo del tamiz | | |
| 11 | Interruptor "Bomba ON/OFF" | | |
| 12 | Piloto de control "Tensión de red disponible" | | |

LEDs

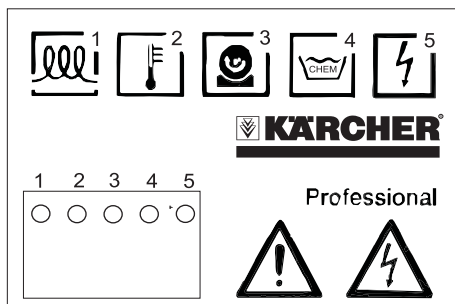

- 1 I: Calefacción conectada
0: Calefacción desconectada
- 2 Temperatura muy alta
- - - - Temperatura correcta
- - - - Temperatura demasiado baja
..... Medición de temperatura defectuosa

- 3 I: Bomba está conectada
0: Bomba está desconectada
. . . . Tiempo transcurrido, desconectar y conectar de nuevo la bomba

- 4 I: Nivel de llenado correcto
0: Nivel de llenado demasiado bajo

- 5 Tensión correcta

Puesta en marcha

- Colocar el aparato horizontalmente en el lugar de instalación.
- Extraer la base de lavado y el tamiz.
- Desempaquetar el tamiz y colocar en el orificio de la tina de lavado
- Desempaquetar la esterilla filtrante y colocar con la parte blanca hacia arriba sobre el tamiz.
- Colocar la base de lavado en la tina de lavado.
- Echar 80 litros de detergente líquido RM PC -BIO lentamente en la tina de lavado.

CUIDADO

Al agregar otras soluciones de limpieza que no sean RM PC-BIO, se provoca una desactivación de los microbianos, se interfiere en la degradación de la suciedad de grasa y aceite. No introducir en el aparato agua, ni disolventes, bencina, petróleo, lejías o desinfectantes.

- Enchufar la clavija de red a una toma de corriente.

Valores de conexión: véase la placa de características y datos técnicos.

El aparato necesita aprox. 1 hora hasta alcanzar la temperatura de agua de aprox. 38°C.

Funcionamiento

La limpieza se realiza manualmente con las herramientas de limpieza.

- Utilizar guantes y gafas de seguridad.
- Distribuir las piezas a limpiar (máx. 100 kg) en la base de lavado.
- Poner el interruptor "Bomba ON/OFF" en "1/ON".
- Abrir el grifo de cierre de la herramienta de limpieza deseada.

Indicación:

Es posible operar simultáneamente varias herramientas de limpieza.

- Limpiar las piezas.

Tras finalizar la limpieza:

- Poner el interruptor "Bomba ON/OFF" en "OFF/0".

Indicación:

La bomba se desconecta automáticamente una vez transcurridos 10 minutos. Para poner de nuevo en marcha, encender y apagar brevemente el interruptor "Bomba ON/OFF".

Desconectar la bomba tras finalizar los trabajos de limpieza, así se evita una pérdida innecesaria del detergente líquido por evaporación.

⚠ ADVERTENCIA

Si el aparato se mantiene conectado durante la interrupción de la tensión de suministro, la bomba volverá a funcionar cuando se restablezca el suministro de tensión. Si se interrumpe el suministro de tensión, poner el interruptor "Bomba ON/OFF" en "Off/0".

Puesta fuera de servicio

- Poner el interruptor "Bomba ON/OFF" en "OFF/0".

Indicación:

Para alcanzar el rendimiento de degradación de los microbianos en el detergente líquido, este tiene que estar siempre a una temperatura de aprox. 38°C. Por eso, si es posible, se debe mantener el suministro de tensión del equipo también durante las pausas de funcionamiento (p.ej. de noche, los fines de semana o en vacaciones).

Transporte

- Vaciar y parar el aparato para el transporte.
- Al transportar en vehículos, asegurar el aparato para evitar que resbale y vuelva conforme a las directrices vigentes.

⚠ PRECAUCIÓN

¡Peligro de lesiones y daños! Respetar el peso del aparato para el transporte.

Cojinete

⚠ PRECAUCIÓN

¡Peligro de lesiones y daños! Respetar el peso del aparato en el almacenamiento.

Puesta de nuevo en marcha

Si se ha interrumpido el suministro de corriente durante un largo período, se debe añadir nuevos microbios a la solución de detergente.

- Cambiar la esterilla filtrante (véase apartado "Cuidados y mantenimiento/mensualmente")
- Si la interrupción ha sido de varias semanas, además de eso se debe echar una botella de suspensión de microbios RM en el aparato.

Conservación y mantenimiento

diariamente

- Compruebe si se enciende el piloto "Rellenar detergente".
Si el piloto se ilumina, echar 20 litros de detergente líquido RM PC-BIO en la tina de lavado.

Indicación:

No llenar en exceso los depósitos. Se ha alcanzado el nivel de llenado máximo cuando se apague la lámpara de control "Rellenar líquido de detergente".

Si se ilumina el piloto "Rellenar detergente líquido", se desconectará el calentamiento del detergente líquido. El rendimiento de degradación de los microbianos baja.

- Limpiar el filtro de piezas pequeñas y virutas.

Mensualmente

- Extraer la base de lavado.
- Extraer la esterilla filtrante.
- Colocar una nueva esterilla filtrante.
- Se puede sostener la esterilla filtrante usada sobre la nueva y escurrirla.
- Eliminar esterillas filtrantes usadas de acuerdo con las normativas locales para basuras especiales (véase "Indicaciones de eliminación").
- Colocar de nuevo la base de lavado.

Indicación:

Eliminar la estera filtrante usada conforme a las normativas locales para residuos que contengan minerales.

Si la estera filtrante solo está ligeramente sucia, se puede extender el intervalo de cambio a 2 meses.

Anualmente

⚠ PELIGRO

Peligro por descarga eléctrica.

Peligro de quemaduras en el elemento calefactor.

Antes de efectuar trabajos en el aparato, desenchúfelo.

- Sólo en PC 100 M2 BIO: Extraer las espigas de seguridad antes de quitar la pila de lavado.
- Levantar la base de lavado y girar hacia un lado.
- Coger las partículas que floten en el detergente.
- Bombear el detergente líquido en un recipiente adecuado.
- Si hay aceite en el detergente, finalizar el bombeado cuando salga aceite de la bomba. Recoger manualmente el aceite y eliminar de acuerdo con las normativas vigentes.
- Lavar el recipiente y la bomba con agua.
- Comprobar el estado de las tuberías.
- Coloque de nuevo la tina de lavado.

Solo en PC 100 M1 BIO:

CUIDADO

Peligro de daños para el conducto de manguera en el recipiente si entra en contacto con el elemento calefactor. Colocar el fregadero de forma que la bomba del recipiente, esté en el mismo lateral que los grifos de cierre de las herramientas de limpieza.

- Sólo en PC 100 M2 BIO: Vuelva a colocar las espigas de seguridad.
- Extraer la base de lavado.
- Extraer la esterilla filtrante.
- Colocar una nueva esterilla filtrante.
- Se puede sostener la esterilla filtrante usada sobre la nueva y escurrirla.
- Eliminar esterillas filtrantes usadas de acuerdo con las normativas locales para basuras especiales (véase "Indicaciones de eliminación").
- Colocar de nuevo la base de lavado.
- Volver a echar el detergente líquido en el aparato.

- Si el piloto se ilumina, echar 20 litros de detergente líquido RM PC-BIO en la tina de lavado.

Contrato de mantenimiento

Se puede firmar un contrato de mantenimiento para el aparato con el departamento comercial correspondiente de Kärcher.

Indicaciones sobre el reciclaje del aparato

Para la esterilla filtrante y el detergente líquido están vigentes los siguientes códigos de residuos de la CE:

| | |
|------------------------------|--|
| estera filtrante | 130899, residuos de aceite |
| RM PC-BIO 10 RM PC-BIO 20 | 070601, líquidos de lavado acuosos de utilizar detergentes |
| Suspensión de microbios RM | 161002, residuos acuosos que no estén indicados en el directorio |

Ayuda en caso de avería

Si la avería no se puede solucionar el aparato debe ser revisado por el servicio técnico.

| Avería | Posible causa | Modo de subsanarla | a realizar por |
|--|---|--|---------------------------------|
| El aparato no funciona | El aparato no tiene tensión. | Comprobar la red eléctrica. | Electricista |
| Mal resultado de limpieza | Microbios estropeados. | Cambiar la esterilla filtrante. Echar una botella de suspensión de microbios RM en el aparato. | Operario |
| | Detergente acabado. | Cambiar el detergente líquido y la esterilla filtrante. | Operario |
| Mayor consumo de detergente (más de 20 l al mes) | En las piezas lavadas se adhiere la solución de limpieza. | Ecurrir las piezas limpiadas. | Operario |
| | Un paño de limpieza absorbe el detergente líquido. | No utilizar paños de limpieza para limpiar. | Operario |
| | El aparato presenta fugas. | Comprobar si el recipiente es estanco. | Operario |
| | Ranura entre el recipiente y la tina de lavado. | Colocar bien la tina de lavado sobre recipiente, si es necesario cambiar la junta entre el recipiente y la tina de lavado. | Operario |
| Flujo de detergente reducido o inexistente | Grifo de cierre cerrado. | Abrir el grifo de cierre. | Operario |
| | Se ha acabado el tiempo de servicio de la bomba (LED "Bomba" parpadea). | Poner el interruptor "Bomba ON/OFF" en "1/ON" y a continuación otra vez a "ON".. | Operario |
| | Demasiado poco detergente líquido en el recipiente. | Rellenar detergente líquido hasta que se apague el piloto "Rellenar detergente". | Operario |
| | Filtro del recipiente atascado. | Extraer la tina de lavado y limpiar el filtro. | Operario |
| | Tubo atascado y con fugas. | Comprobar si está atascado o presenta fugas el tubo desde la bomba al pincel de lavado o del grifo de lavado. | Operario |
| | Bomba defectuosa (la bomba sigue trabajando a pesar de que el LED "Bomba" no se ilumina). | Cambiar la bomba. | Servicio de atención al cliente |

| Avería | Posible causa | Modo de subsanarla | a realizar por |
|---|---|--|-----------------------|
| No sale el detergente líquido | Filtro de piezas pequeñas y virutas atascado. | Limpie el tamiz. | Operario |
| | Esterilla filtrante atascada. | Cambiar la esterilla filtrante. En caso de grandes cantidades de suciedad, utilizar una esterilla filtrante de varias capas y quitar una capa de fieltro a la semana. | Operario |
| | Orificios de rebose de la mesa de lavado atascados. | Limpia los orificios de rebose. | Operario |
| El piloto de control "Rellenar detergente líquido" está iluminado a pesar de haber el nivel de líquido suficiente | Sensor de nivel de llenado defectuoso. | Solicitar al servicio técnico para cambiar el sensor de nivel de llenado defectuoso. | Operario |
| Mucha aceite en el sistema | Se ha echado aceite para eliminar en el aparato. | Extraer y eliminar el aceite. Si es necesario cambiar el detergente líquido y limpiar el aparato (véase "Cuidados y mantenimiento / anualmente", pero utilizar una nueva solución de limpieza). | Operario |
| | Suministro de corriente apagado durante la noche. | | |
| | Microbios estropeados. | Cambiar la esterilla filtrante. Echar una botella de suspensión de microbios RM en el aparato. | Operario |
| | Demasiado poco detergente líquido en el recipiente. Por eso se desactiva el elemento calefactor. | Rellenar detergente líquido hasta que se apague el piloto "Rellenar detergente". | Operario |
| | Elemento calefactor defectuoso. | Comprobar la temperatura del detergente líquido, si es necesario solicitar al servicio técnico que cambie el elemento calefactor. | Operario |
| Temperatura del detergente líquido demasiado baja | Demasiado poco detergente líquido en el recipiente. Por eso se desactiva el elemento calefactor. | Rellenar detergente líquido hasta que se apague el piloto "Rellenar detergente". | Operario |

Datos técnicos

| | | PC 100 M1 BIO | PC 100 M2 BIO |
|--|------------------|--------------------|------------------|
| Conexión eléctrica | | | |
| Tipo de corriente | V/~/Hz | 220...240/1~/50/60 | |
| Potencia conectada | kW | 1,0 | |
| Fusible de red eléctrico | A | 16 | |
| Potencia y rendimiento | | | |
| Potencia de calefacción | kW | 1 | |
| Presión de trabajo | MPa (bar) | 0,03 (0,3) | |
| Caudal | l/h (l/min) | 900 (15) | |
| Temperatura de limpieza | °C | 38 | |
| Temperatura, máx. | °C | 46 | |
| Capacidad del depósito | l | 80 | |
| Capacidad | kg | 100 | |
| Emisión sonora | | | |
| Nivel de presión acústica (EN 60704-1) | dB(A) | <70 | |
| Nivel de potencia acústica (EN 60704-1) | dB(A) | 73 | |
| Vibraciones del los aparatos (Valor total de la vibración ISO 5349) | | | |
| Pincel de lavado | m/s ² | 0,0 | |
| Medidas y pesos | | | |
| Altura | mm | 1003 | 1067 |
| Anchura | mm | 978 | 1181 |
| Profundidad | mm | 737 | 952 |
| Superficie de trabajo | mm | 660 x 420 | 1041 x 660 |
| Peso en vacío | kg | 33 | 44 |

Accesorios

| denominación | No. de pieza | | |
|--|--------------|-------------------------------------|-------------|
| Detergente líquido RM PC-BIO 10, 20 l, Standard | 6.295-260.0 | Pincel de lavado, tubería normal | 6.626-038.0 |
| Detergente líquido RM PC-BIO 20, 20 l, para metales sensibles como cobre, aluminio... | 6.295-261.0 | Pincel de lavado, tubería larga | 6.626-039.0 |
| Suspensión de microbios RM para una nueva pue- sta en marcha | 6.295-262.0 | Pincel de lavado, enrolla- do | 6.626-040.0 |
| estera filtrante | 6.626-041.0 | Carro | 6.626-043.0 |
| Esterilla filtrante, de va- rias capas | 6.626-042.0 | | |

Piezas de repuesto

- Sólo deben emplearse accesorios y piezas de repuesto originales o autorizados por el fabricante. Los accesorios y piezas de repuesto originales garantizan el funcionamiento seguro y sin averías del aparato.
- Podrá encontrar una selección de las piezas de repuesto usadas con más frecuencia al final de las instrucciones de uso.
- En el área de servicios de www.kaercher.com encontrará más información sobre piezas de repuesto.

Garantía

En todos los países rigen las condiciones de garantía establecidas por nuestra empresa distribuidora. Las averías del aparato serán subsanadas gratuitamente dentro del periodo de garantía, siempre que se deban a defectos de material o de fabricación. En un caso de garantía, le rogamos que se dirija con el comprobante de compra al distribuidor donde adquirió el aparato o al servicio al cliente autorizado más próximo a su domicilio.

Declaración de conformidad CE

Por la presente declaramos que la máquina designada a continuación cumple, tanto en lo que respecta a su diseño y tipo constructivo como a la versión puesta a la venta por nosotros, las normas básicas de seguridad y sobre la salud que figuran en las directivas comunitarias correspondientes. La presente declaración perderá su validez en caso de que se realicen modificaciones en la máquina sin nuestro consentimiento expreso.

Producto: Instalación para limpiar soluciones acuosas

Modelo: 1.626-xxx

Directivas comunitarias aplicables

2006/42/CE (+2009/127/CE)

2004/108/CE

Normas armonizadas aplicadas

EN 55014-1: 2006+A1: 2009+A2: 2011

EN 55014-2: 1997+A1: 2001+A2: 2008

EN 12921-1

EN 12921-2

EN 60335-1

EN 61000-3-2: 2006+A1: 2009+A2: 2009

EN 61000-3-3: 2013

Normas nacionales aplicadas

-

Los abajo firmantes actúan con plenos poderes y con la debida autorización de la dirección de la empresa.

H. Jenner
CEO

S. Reiser
Head of Approbation

Persona autorizada para la documentación:

S. Reiser

Alfred Kärcher GmbH & Co. KG

Alfred-Kärcher-Str. 28 - 40

71364 Winnenden (Germany)

Tele.: +49 7195 14-0

Fax: +49 7195 14-2212

Winnenden, 2015/09/01



Leia o manual de manual original antes de utilizar o seu aparelho. Proceda conforme as indicações no manual e guarde o manual para uma consulta posterior ou para terceiros a quem possa vir a vender o aparelho. No caso de danos provocados pelo transporte, informe imediatamente o revendedor.

Índice

| | | |
|--|----|----|
| Protecção do meio-ambiente | PT | 1 |
| Utilização conforme o fim a que se destina a máquina | PT | 1 |
| Funcionamento | PT | 2 |
| Avisos de segurança | PT | 2 |
| Elementos do aparelho | PT | 5 |
| Colocação em funcionamento | PT | 6 |
| Manuseamento | PT | 3 |
| Colocar fora de serviço | PT | 7 |
| Transporte | PT | 7 |
| Armazenamento | PT | 7 |
| Recolocação em funcionamento | PT | 7 |
| Conservação e manutenção | PT | 7 |
| Avisos de eliminação | PT | 8 |
| Ajuda em caso de avarias | PT | 9 |
| Dados técnicos | PT | 11 |
| Acessórios | PT | 11 |
| Peças sobressalentes | PT | 12 |
| Garantia | PT | 12 |
| Declaração de conformidade CE | PT | 12 |

Protecção do meio-ambiente



Os materiais da embalagem são recicláveis. Não coloque as embalagens no lixo doméstico, envie-as para uma unidade de reciclagem.



Os aparelhos velhos contêm materiais preciosos e recicláveis e deverão ser reutilizados. Baterias, óleo e produtos similares não podem ser deitados fora ao meio ambiente. Por isso, elimine os aparelhos velhos através de sistemas de recolha de lixo adequados.

Por favor, não deposite o óleo de motor, o gasóleo ou a gasolina no ambiente. Proteja o solo e elimine óleo velho sem prejudicar o ambiente.

Por favor elimine a esteira filtrante usada e o líquido de limpeza de acordo com as prescrições locais em vigor para resíduos especiais (ver "Avisos de eliminação").

Avisos sobre os ingredientes (REACH)

Informações actuais sobre os ingredientes podem ser encontradas em:

www.kaercher.com/REACH

Utilização conforme o fim a que se destina a máquina

O aparelho destina-se à limpeza manual de peças, com um peso máximo de 100 kg, em empresas que operam no ramo metalomecânico ou de reparação do mesmo.

- Para o funcionamento adequado deve ser utilizado o detergente de limpeza "RM PC-BIO" definido para este aparelho e a respectiva esteira filtrante microbiana.
- A utilização de outros detergentes de limpeza impede e influencia a decomposição biológica de resíduos de óleo e de gordura.
- Não podem ser utilizados solventes ou líquidos inflamáveis e explosivos.
- O aparelho tem que ser posicionado em cima de uma superfície horizontal, resistente e estanque em relação a líquidos.
- O aparelho não foi concebido para a eliminação de óleo usado. Se quantidades elevadas de óleo, gasolina, óleo de engrenagens, produto anticongelante ou substâncias similares entrarem no aparelho, a decomposição da gordura/óleo é obstruída pelos micróbios.
- O aparelho não foi concebido para a limpeza de ferramentas de pintor.
- O aparelho não é indicado para a utilização em locais com perigo de explosões.

Evite que efluentes poluídas com óleo mineral entrem no solo, na água ou na canalização.

P. f. elimine a esteira filtrante usada em conformidade com as prescrições locais em vigor referentes a resíduos de óleo.

Posto de trabalho

Durante a utilização do aparelho, o utilizador está posicionado na parte dianteira do aparelho.

Funcionamento

O líquido de limpeza no recipiente é aquecido pelo elemento de aquecimento e transportado pela bomba para as ferramentas de limpeza. Estas podem ser controladas através das respectivas torneiras de paragem.

As partículas de sujidade rígidas são retidas na peneira do chão de lavagem ou na esteira filtrante situada por baixo.

As sujidades de óleo e de gordura são transportadas para o recipiente e decompostas, pelos micróbios, em dióxido de carbono e água.

Inicialmente os micróbios encontram-se na esteira filtrante e posteriormente são transportados para o recipiente pelo líquido de limpeza. Para que os micróbios possam trabalhar optimizadamente, o líquido de limpeza no recipiente tem que ser aquecido.

Avisos de segurança

- Leia atentamente o manual de instruções e observe especialmente os avisos de segurança antes de colocar o aparelho em funcionamento.
- As placas de advertência e alerta montadas no aparelho, fornecem avisos importantes para o funcionamento seguro.
- Juntamente com os avisos do manual de instruções deve respeitar igualmente as regras gerais de segurança e de prevenção de acidentes em vigor.

Níveis do aparelho

⚠ **PERIGO**

Aviso referente a um perigo eminente que pode conduzir a graves ferimentos ou à morte.

⚠ **ATENÇÃO**

Aviso referente a uma possível situação perigosa que pode conduzir a graves ferimentos ou à morte.

⚠ **CUIDADO**

Aviso referente a uma situação potencialmente perigosa que pode causar ferimentos leves.

ADVERTÊNCIA

Aviso referente a uma situação potencialmente perigosa que pode causar danos materiais.

Símbolos no aparelho



⚠ **PERIGO**

Perigo devido a choque eléctrico. A carcaça só pode ser aberta por técnicos electricistas especializados.

Conexão de energia eléctrica

⚠ **PERIGO**

Perigo de ferimentos devido a choque eléctrico.

Ligar o aparelho só à corrente alternada.

O aparelho só deve ser ligado a uma ligação eléctrica executada por um técnico de instalação eléctrica, de acordo com IEC 60364.

A tensão indicada na placa de características deve corresponder à tensão da fonte eléctrica.

O aparelho tem de ser ligado obrigatoriamente com uma ficha à rede eléctrica. É proibida uma ligação inseparável da corrente eléctrica. A ficha serve para a separação da rede.

Antes de qualquer utilização do aparelho, verifique se o cabo de ligação e a ficha de rede não apresentam quaisquer danos.

Um cabo de ligação danificado deve ser imediatamente substituído pelos nossos Serviços Técnicos ou por um electricista autorizado, de modo a evitar danos.

- Recomenda-se a conexão deste aparelho apenas a uma tomada protegida por um disjuntor de corrente de falha de 30 mA.
- O cabo de rede prescrito pelo fabricante deve ser utilizado, o mesmo aplica-se em caso de substituição do mesmo. Ver tipo na lista das peças sobressalentes.
- Nunca tocar na ficha de rede com as mãos molhadas.
- Deve-se assegurar que o cabo de rede e o cabo de extensão não sejam danificados ao passar por cima dos mesmos, por esmagamento, puxões ou problemas similares. Proteger o cabo contra calor, óleo e arestas vivas.
- O cabo de extensão deve ter o corte transversal referido no esquema eléctrico e estar protegido contra salpicos de água. A ligação não deve estar dentro de água.
- Ao substituir acoplamentos em cabos de rede ou de extensão, a protecção contra salpicos de água e a estabilidade mecânica não poderão ser prejudicadas.

Para os valores de ligação veja a placa de características / dados técnicos.

Aplicação

- Antes de utilizar o aparelho e os respectivos dispositivos de trabalho, verifique se estão em bom estado e seguros no funcionamento. Se tiver dúvidas quanto ao bom estado do aparelho, não o utilize.
- Na utilização do aparelho em zonas de perigo (p. ex. bombas de gasolina), deverão ser observadas as respectivas normas de segurança. É proibido usar o aparelho em locais onde há perigo de explosão.
- *O aparelho deve sempre ser colocado numa posição estável.*

- Todas as peças condutoras de corrente na área de trabalho devem estar protegidas contra jactos de água.
- De modo a proteger-se contra salpicos de água deve usar roupa de protecção adequada, dando especial importância a um óculo de protecção e luvas.
- Materiais com teor de amianto e outros que contêm substâncias prejudiciais à saúde não podem ser lavados.
- Só podem ser utilizados detergentes que tenham sido aprovados pelo fabricante.
- Em caso de contacto com os olhos, deve limpá-los imediatamente com água e em caso de ingestão do líquido deve consultar imediatamente um médico.

Manuseamento

- O utilizador deve utilizar o aparelho de acordo com as especificações. Deve observar as condições locais e prestar atenção a terceiros quando trabalhar com o aparelho.
- O aparelho só deve ser manobrado por pessoas que tenham sido instruídas especialmente para o efeito ou por pessoas que já comprovaram ter capacidades para a manobra do aparelho e que estejam expressamente autorizadas para utilizarem o mesmo. Este aparelho não pode ser manobrado por crianças ou por jovens.
- Nunca deixe o aparelho sozinho enquanto estiver em funcionamento.

Transporte

Esvazie e desligue o aparelho sempre que pretender transportá-lo.

Manutenção

- Antes de proceder à limpeza e manutenção do aparelho, bem como, à substituição de peças deve-se desligar o aparelho e retirar a ficha de rede no caso de aparelhos com alimentação eléctrica.
- De modo a proteger-se contra o líquido de limpeza deve usar roupa de protecção adequada, dando especial importância a um óculo de protecção e luvas.
- As reparações só podem ser executadas pelas oficinas de assistência técnica autorizadas ou por técnicos especializados nesta área, que estejam devidamente familiarizados com as principais normas de segurança.
- Os aparelhos que podem ser alterados no local para utilização industrial estão sujeitos a uma inspecção de segurança segundo a Norma BGV A3.

Acessórios e peças sobressalentes

Só devem ser utilizados acessórios e peças de reposição autorizadas pelo fabricante do aparelho. Acessórios e Peças de Reposições Originais-fornecem a garantia para que o aparelho possa ser operado seguro e isentos de falhas.

Elementos do aparelho

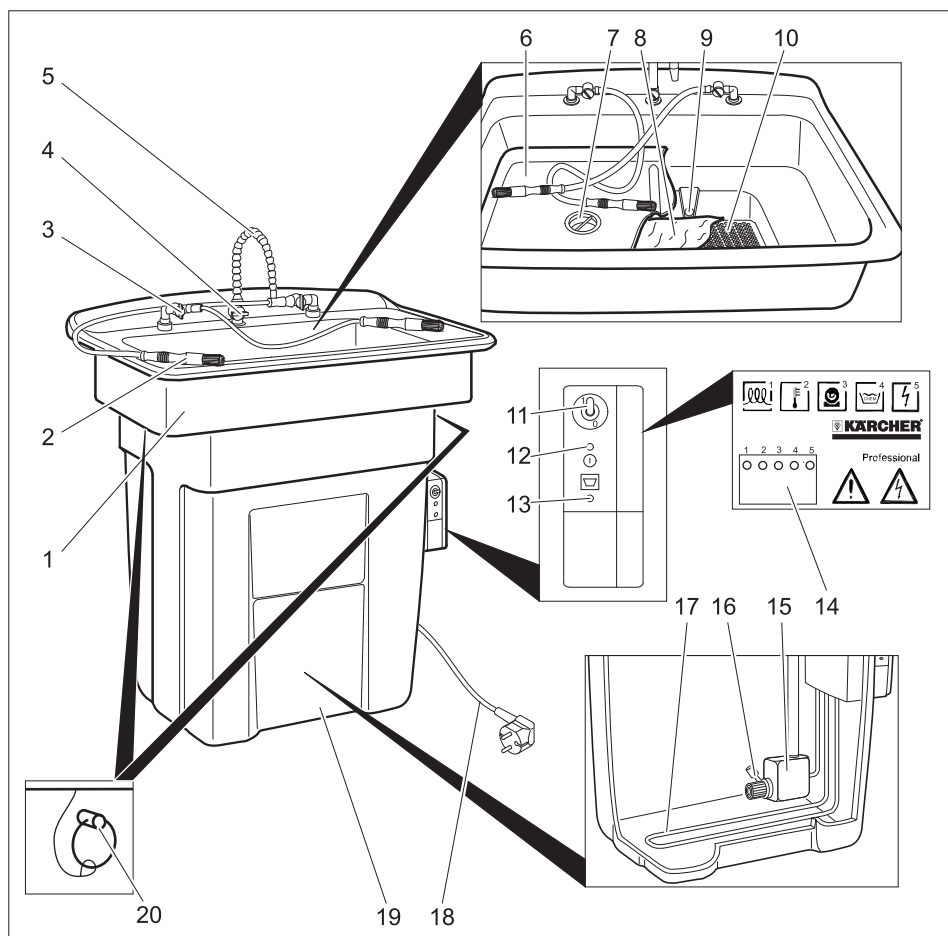

- | | |
|--|---|
| 1 Lavatório | 12 Lâmpada de controlo "Tensão de rede existente" |
| 2 Pincel de lavagem | 13 Lâmpada de controlo "Reabastecer líquido de limpeza" |
| 3 Torneira de paragem para pincel de lavagem | 14 LEDs |
| 4 Torneira de paragem para torneira de lavagem | 15 Bomba |
| 5 Torneira de lavagem | 16 Filtro |
| 6 Chão de lavagem | 17 Elemento de aquecimento |
| 7 Peneira de peças pequenas e de aparas/limalhas | 18 Cabo de rede com ficha |
| 8 Esteira filtrante microbiana | 19 Recipientes |
| 9 Furo vertedouro | 20 Pino de bloqueio (apenas PC 100 M2 BIO) |
| 10 Chão com peneira | |
| 11 Botão "Bomba ON/OFF" | |

LEDs

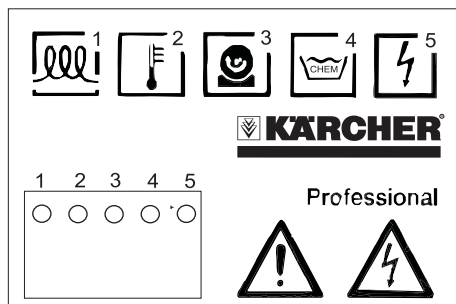

- 1 I: Aquecimento ligado
0: Aquecimento desligado
- 2 Temperatura demasiado alta
- - - - Temperatura em ordem
- - - - Temperatura demasiado baixa
..... Medição da temperatura com defeito
- 3 I: Bomba está ligada
0: Bomba está desligada
. . . . Tempo expirou, desligar e voltar a ligar a bomba
- 4 I: Nível de enchimento em ordem
0: Nível de enchimento insuficiente
- 5 Tensão em ordem

Colocação em funcionamento

- ➔ Alinhar o aparelho horizontalmente no local de instalação.
- ➔ Retirar chão de lavagem e chão de peneira por cima.
- ➔ Desempacotar o chão de peneira e colocar em cima da abertura no lavatório
- ➔ Desempacotar a esteira filtrante e posicionar em cima do chão de peneira, com o lado branco virado para cima.
- ➔ Posicionar o chão de lavagem em cima do lavatório.
- ➔ Inserir lentamente 80 litros de líquido de limpeza RM PC-BIO no lavatório.

ADVERTÊNCIA

A adição de outras soluções de limpeza, que não RM PC-BIO, provoca a anulação dos micróbios, fazendo com que a decomposição da sujidade de óleo e de gordura seja perturbada. Não inserir água, solventes, benzina de limpeza, petróleo, agente

de branqueamento ou agentes de desinfeção no aparelho.

- ➔ Ligue a ficha de rede à tomada de corrente.
Valores de conexão: vide dados técnicos e placa sinalética.
O aparelho necessita de cerca de 1 hora até a temperatura da água atingir aprox. 38 °C.

Manuseamento

A limpeza é efectuada manualmente com as ferramentas de limpeza.

- ➔ Usar luvas e óculo de protecção.
- ➔ Colocar as peças que pretende limpar (máx. 100 kg) no chão de lavagem.
- ➔ Ajustar o botão "Bomba ON/OFF" em "1/ON".
- ➔ Abrir a torneira de paragem da ferramenta de limpeza pretendida.

Aviso:

É possível o funcionamento simultâneo de várias ferramentas de limpeza.

- ➔ Limpar peças.

Após conclusão da limpeza:

- ➔ Ajustar o botão "Bomba ON/OFF" em "OFF/0".

Aviso:

A bomba desliga automaticamente passados 10 minutos. Para a reactivação, ligar e desligar brevemente o botão "Bomba ON/OFF".

Desligar a bomba após a conclusão dos trabalhos de limpeza para evitar a evacuação desnecessária de líquido de limpeza.

⚠ ATENÇÃO

Se o aparelho ficar ligado durante a falha da corrente eléctrica de alimentação, a bomba entra automaticamente em funcionamento após o restabelecimento da corrente eléctrica. Ajustar o botão "Bomba ON/OFF" em "Off/0" em caso de falha da corrente eléctrica.

Colocar fora de serviço

- Ajustar o botão "Bomba ON/OFF" em "OFF/0".

Aviso:

De modo a assegurar a capacidade de decomposição dos micróbios do líquido de limpeza, é necessário manter o líquido de limpeza permanentemente a aprox. 38 °C. Assim sendo, se possível, deve-se manter a alimentação da tensão do aparelho mesmo durante pausas de trabalho (p. ex. durante a noite, ao fim-de-semana ou durante as férias).

Transporte

- Esvazie e desligue o aparelho sempre que pretender transportá-lo.
- Durante o transporte em veículos, proteger o aparelho contra deslizes e tombamentos, de acordo com as directivas em vigor.

⚠ CUIDADO

Perigo de lesões e de danos! Ter atenção ao peso do aparelho durante o transporte.

Armazenamento

⚠ CUIDADO

Perigo de lesões e de danos! Ter atenção ao peso do aparelho durante o armazenamento.

Recolocação em funcionamento

Se a alimentação eléctrica tiver sido interrompida durante um longo período é possível adicionar novos micróbios à solução de limpeza.

- Substituir a esteira filtrante (ver secção "Conservação e manutenção/mensalmente")
- Se a interrupção tiver sido de várias semanas deve adicionar uma garrafa de suspensão de micróbios RM no aparelho.

Conservação e manutenção

Diariamente

- Verificar se a lâmpada de controlo "Reabastecer Líquido de limpeza" brilha. Se a lâmpada de controlo brilhar deve inserir 20 litros de líquido de limpeza RM PC-BIO no lavatório.

Aviso:

Não encher o recipiente em demasia. O nível máximo de enchimento é atingido assim que a lâmpada de controlo "Reabastecer Líquido de limpeza" apagar.

Se a lâmpada de controlo "Reabastecer Líquido de limpeza" brilhar, o aquecimento do líquido de limpeza é desactivado. A capacidade de decomposição dos micróbios é reduzida.

- Limpar a peneira de peças pequenas e de aparas/limalhas.

Mensalmente

- Retirar o chão de lavagem.
- Retirar a esteira filtrante.
- Colocar nova esteira filtrante.
- Espremer a esteira filtrante usada sobre a nova.
- Eliminar a esteira filtrante usada de acordo com as prescrições locais em vigor para resíduos especiais (ver "Avisos de eliminação").
- Inserir novamente o chão de lavagem.

Aviso:

Eliminar a esteira filtrante usada em conformidade com as prescrições locais em vigor referentes a resíduos de óleo.

Se a esteira filtrante apresentar pouca sujidade, o intervalo de substituição pode ser alargado para 2 meses.

Anualmente

⚠ **PERIGO**

Perigo devido a choque eléctrico.

Perigo de queimaduras no elemento de aquecimento.

Antes de proceder a quaisquer trabalhos no aparelho, desligar sempre a ficha de rede.

- Apenas para PC 100 M2 BIO: Retirar os pinos de bloqueio antes de desmontar o lavatório.
- Levantar o lavatório e girar para o lado.
- Retirar as partículas que se encontrem à superfície do líquido de limpeza.
- Bombear o líquido de limpeza para um recipiente adequado.
- Se existir óleo na superfície do líquido de limpeza deve terminar a bombagem assim que sair óleo da bomba. Retirar o óleo manualmente e eliminar de acordo com as prescrições locais em vigor.
- Lavar o recipiente e a bomba com água.
- Controlar o estado das mangueiras.
- Colocar novamente o lavatório.

Apenas para PC 100 M1 BIO:

ADVERTÊNCIA

Perigo de danificação das mangueiras no recipiente devido ao contacto com o elemento de aquecimento. Posicionar o lavatório de modo que a bomba no recipiente se situe do mesmo lado que as torneiras de paragem das ferramentas de limpeza.

- Apenas para PC 100 M2 BIO: Montar novamente os pinos de bloqueio.
- Retirar o chão de lavagem.
- Retirar a esteira filtrante.
- Colocar nova esteira filtrante.
- Espremer a esteira filtrante usada sobre a nova.
- Eliminar a esteira filtrante usada de acordo com as prescrições locais em vigor para resíduos especiais (ver "Avisos de eliminação").
- Inserir novamente o chão de lavagem.
- Reinsere o líquido de limpeza no aparelho.
- Se a lâmpada de controlo brilhar deve inserir 20 litros de líquido de limpeza RM PC-BIO no lavatório.

Contrato de manutenção

Existe a possibilidade de assinar um contrato de manutenção com o respectivo escritório de venda da Kärcher.

Avisos de eliminação

Para a esteira filtrante e o líquido de limpeza são válidos os seguintes códigos CE para resíduos:

| | |
|------------------------------|--|
| Esteira filtrante | 130899, resíduos de óleo a.n.g. |
| RM PC-BIO 10 RM PC-BIO 20 | 070601, líquidos de lavagem aquosos da utilização de detergentes de limpeza |
| Suspensão de micróbios RM | 161002, resíduos líquidos aquosos que não sejam indicados em mais nenhum registo |

Ajuda em caso de avarias

Quando o defeito não puder ser consertado, a máquina deverá ser verificada pelo serviço de assistência técnica.

| Avaria | Possível causa | Eliminação da avaria | por quem |
|--|--|--|--------------------------------|
| O aparelho não funciona | O aparelho não está ligado à tensão. | Controlar a rede eléctrica. | Electricista |
| Mau resultado de limpeza | Micróbios destruídos. | Renovar a esteira filtrante. Inserir uma garrafa de suspensão de micróbios RM no aparelho. | Operador |
| | Líquido de limpeza consumido. | Renovar o líquido de limpeza e a esteira de filtração. | Operador |
| Elevado consumo de líquido de limpeza (mais de 20 l por mês) | As peças limpas apresentam solução de limpeza aderente. | Deixar as peças limpas secar. | Operador |
| | Secar o líquido de limpeza com um pano de limpeza. | Não utilizar panos de limpeza para limpar. | Operador |
| | Aparelho com fuga. | Controlar a estanquicidade do recipiente. | Operador |
| | Fenda entre o recipiente e o lavatório. | Posicionar o lavatório correctamente em cima do recipiente e substituir o vedante entre o recipiente e o lavatório, se necessário. | Operador |
| Baixo ou nenhum fluxo do líquido de limpeza | Torneira de paragem fechada. | Abrir a torneira de paragem. | Operador |
| | Tempo de funcionamento da bomba expirou (LED "Pump" pisca). | Ajustar o botão "Bomba ON/OFF" em "OFF" e, de seguida, novamente em "ON". | Operador |
| | O recipiente não tem suficiente líquido de limpeza. | Readicionar líquido de limpeza até a lâmpada de controlo "Reabastecer líquido de limpeza" apagar. | Operador |
| | Filtro no recipiente está entupido. | Retirar o lavatório e limpar o filtro. | Operador |
| | Mangueira entupida ou com fuga. | Controlar a mangueira desde a bomba ao pincel de limpeza ou até à torneira de lavagem quanto a entupimento e fugas. | Operador |
| | Bomba com defeito (bomba não trabalha apesar do LED "Pump" brilhar). | Substituir a bomba. | Serviço de assistência técnica |

| Avaria | Possível causa | Eliminação da avaria | por quem |
|--|--|--|-----------------|
| Líquido de limpeza não é evacuado | Peneira de peças pequenas e de aparas/limalhas entupida. | Limpar o coador. | Operador |
| | Esteira filtrante entupida. | Renovar a esteira filtrante. Utilizar uma esteira filtrante de várias camadas, no caso de forte sujidade, e retirar semanalmente uma camada. | Operador |
| | Furo de vertedouro entupido na mesa de lavagem. | Limpar o furo de vertedouro. | Operador |
| A lâmpada de controlo "Reabastecer líquido de limpeza" brilha apesar do nível de enchimento ser suficiente | Sensor do nível de enchimento com defeito. | Requerer a substituição do sensor de nível pelo serviço de assistência. | Operador |
| Muito óleo no sistema | Óleo foi inserido no aparelho para eliminação. | Retirar óleo e eliminar. Substituir eventualmente o líquido de limpeza e limpar o aparelho (ver "Conservação e manutenção / anual", mas utilizar nova solução de limpeza). | Operador |
| | Tensão de alimentação desligada durante a noite. | | |
| | Micróbios destruídos. | Renovar a esteira filtrante. Inserir uma garrafa de suspensão de micróbios RM no aparelho. | Operador |
| | O recipiente não tem suficiente líquido de limpeza. Devido a esse facto, o elemento de aquecimento está desactivado. | Readicionar líquido de limpeza até a lâmpada de controlo "Reabastecer líquido de limpeza" apagar. | Operador |
| | Elemento de aquecimento com defeito. | Controlar a temperatura do líquido de limpeza e requerer eventualmente a substituição do elemento de aquecimento com defeito por parte da assistência técnica. | Operador |
| Temperatura do líquido de limpeza demasiado baixa | O recipiente não tem suficiente líquido de limpeza. Devido a esse facto, o elemento de aquecimento está desactivado. | Readicionar líquido de limpeza até a lâmpada de controlo "Reabastecer líquido de limpeza" apagar. | Operador |

Dados técnicos

| | | PC 100 M1 BIO | PC 100 M2 BIO |
|---|------------------|--------------------|------------------|
| Ligação eléctrica | | | |
| Tipo de corrente | V/~/Hz | 220...240/1~/50/60 | |
| Potência da ligação | kW | 1,0 | |
| Protecção eléctrica | A | 16 | |
| Dados relativos à potência | | | |
| Potência de aquecimento | kW | 1 | |
| Pressão de serviço | MPa (bar) | 0,03 (0,3) | |
| Débito | l/h (l/min) | 900 (15) | |
| Temperatura de limpeza | °C | 38 | |
| Temperatura, máx. | °C | 46 | |
| Conteúdo do recipiente | l | 80 | |
| Capacidade de carga | kg | 100 | |
| Emissão de ruído | | | |
| Nível de pressão acústica (EN 60704-1) | dB(A) | <70 | |
| Nível de potência acústica (EN 60704-1) | dB(A) | 73 | |
| Vibrações do aparelho (valor total de vibração ISO 5349) | | | |
| Pincel de lavagem | m/s ² | 0,0 | |
| Medidas e pesos | | | |
| Altura | mm | 1003 | 1067 |
| Largura | mm | 978 | 1181 |
| Profundidade | mm | 737 | 952 |
| Superfície de trabalho | mm | 660 x 420 | 1041 x 660 |
| Peso em vazio | kg | 33 | 44 |

Acessórios

| Denominação | Ref ^a | | |
|---|------------------|--|-------------|
| Líquido de limpeza RM PC-BIO 10, 20 l, pa- drão | 6.295-260.0 | Pincel de lavagem, linha adutora normal | 6.626-038.0 |
| Líquido de limpeza RM PC-BIO 20, 20 l, para metais sensíveis como cobre, alumínio... | 6.295-261.0 | Pincel de lavagem, linha adutora comprida | 6.626-039.0 |
| Suspensão de micróbios RM, para a recolocação em funcionamento | 6.295-262.0 | Pincel de lavagem, angu- lar | 6.626-040.0 |
| Esteira filtrante | 6.626-041.0 | Carrinho | 6.626-043.0 |
| Esteira de filtração, de vá- rias camadas | 6.626-042.0 | | |

Peças sobressalentes

- Só devem ser utilizados acessórios e peças de reposição autorizados pelo fabricante do aparelho. Acessórios e Peças de Reposição Originais - fornecem a garantia para que o aparelho possa ser operado em segurança e isento de falhas.
- No final das instruções de Serviço encontra uma lista das peças de substituição mais necessárias.
- Para mais informações sobre peças sobressalentes, consulte na página www.kaercher.com o ponto dos serviços.

Garantia

Em cada país vigem as respectivas condições de garantia estabelecidas pelas nossas Empresas de Comercialização. Eventuais avarias no aparelho durante o período de garantia serão reparadas, sem encargos para o cliente, desde que se trate dum defeito de material ou de fabricação. Em caso de garantia, dirija-se, munido do documento de compra, ao seu revendedor ou ao Serviço Técnico mais próximo.

Declaração de conformidade CE

Declaramos que a máquina a seguir designada corresponde às exigências de segurança e de saúde básicas estabelecidas nas Directivas CE por quanto concerne à sua concepção e ao tipo de construção assim como na versão lançada no mercado. Se houver qualquer modificação na máquina sem o nosso consentimento prévio, a presente declaração perderá a validade.

Produto: Instalação para a limpeza com soluções aquosas

Tipo: 1.626-xxx

Respectivas Directrizes da CE

2006/42/CE (+2009/127/CE)

2004/108/CE

Normas harmonizadas aplicadas

EN 55014-1: 2006+A1: 2009+A2: 2011

EN 55014-2: 1997+A1: 2001+A2: 2008

EN 12921-1

EN 12921-2

EN 60335-1

EN 61000-3-2: 2006+A1: 2009+A2: 2009

EN 61000-3-3: 2013

Normas nacionais aplicadas

-

Os abaixo assinados têm procuração para agirem e representarem a gerência.



H. Jenner
CEO



S. Reiser
Head of Approval

Responsável pela documentação:

S. Reiser

Alfred Kärcher GmbH & Co. KG

Alfred-Kärcher-Str. 28 - 40

71364 Winnenden (Germany)

Tel.: +49 7195 14-0

Fax: +49 7195 14-2212

Winnenden, 2015/09/01



Læs original brugsanvisning inden første brug, følg anvisningerne og opbevar vejledningen til senere efterlæsning eller til den næste ejer. Ved transportskader skal forhandleren informeres omgående.

Indholdsfortegnelse

| | | |
|---------------------------------------|----|----|
| Miljøbeskyttelse | DA | 1 |
| Bestemmelsesmæssig anvendelse | DA | 1 |
| Funktion | DA | 2 |
| Sikkerhedsanvisninger | DA | 2 |
| Maskinelementer | DA | 4 |
| Ibrugtagning | DA | 5 |
| Betjening | DA | 3 |
| Ud-af-drifttagning | DA | 5 |
| Transport | DA | 6 |
| Opbevaring | DA | 6 |
| Genidriftsættelse | DA | 6 |
| Pleje og vedligeholdelse | DA | 6 |
| Oplysninger vedr. bortskaffelse | DA | 7 |
| Hjælp ved fejl | DA | 8 |
| Tekniske data | DA | 10 |
| Tilbehør | DA | 10 |
| Reserve dele | DA | 11 |
| Garanti | DA | 11 |
| EU-overensstemmelses-erklæring | DA | 11 |

Miljøbeskyttelse



Emballagen kan genbruges. Smid ikke emballagen ud sammen med det almindelige husholdningsaffald, men aflever den til genbrug.



Udtjente apparater indeholder værdifulde materialer, der kan og bør afleveres til genbrug. Batterier, olie og lignende stoffer er ødelæggende for miljøet. Aflever derfor udtjente apparater på en genbrugsstation eller lignende.

Motorolie, fyringsolie, diesel og benzin må ikke nå ind i miljøet. Beskyt jorden og sørg for en miljørigtig bortskaffelse af affaldsolie.

Bortskaf venligst filtermatten og rengøringsvæsken ifølge de kolale bestemmelser til bortskaffelse af specialaffald (se "Bortskaffelse").

Henvisninger til indholdsstoffer (REACH)

Aktuelle oplysninger til indholdsstoffer finder du på:

www.kaercher.com/REACH

Bestemmelsesmæssig anvendelse

Maskinen er beregnet til manuel rengøring af dele med en vægt på maksimalt 100 kg i den metalforarbejdende industri og til istandsættelse.

- Til den beregnede funktion, skal maskinen anvendes med den tilbudte rengøringsvæske og den tilhørende mikrobielle filtermatte.
- Anvendelse af andre rengøringsvæsker påvirker eller forhindrer den biologiske nedbrydning af fedt- og olieforurenninger.
- Der må ikke påfyldes brændbare eller eksplosive væsker.
- Apparatet skal stilles på en vandret, stabil, tæt undergrund.
- Maskinen er ikke beregnet til bortskaffelse af spildolie. Hvis større mængder af olie, benzin, gearolie, frostbeskyttelsesmiddel eller lignende stoffer kommer når ind i maskinen, hindres nedbrydningen af olie/fedt igennem mikroberne.
- Maskinen er ikke beregnet til rengøring af malerværktøj.
- Maskinen er ikke egnet til brug i eksplosionsudsatte omgivelser.

Sørg venligst for at olieholdigt spildevand ikke når ind i jorden, vandet eller kanalisationen.

Bortskaf venligst den brugte filtermatte ifølge de lokale bestemmelser til mineralolieholdigt affald.

Arbejdssted

Ved brug af apparatet står operatøren foran apparatet.

Funktion

Rengøringsvæsken i beholderen opvarmes igennem varmeelementet og transporteres igennem pumpen til rengøringsværktøjerne. Disse kan styres via de tilsvarende stophaner.

Faste snavspartikler holdes tilbage i spulebundens siv eller i filtermåtten nedenunder. Fedt- og olieforureninger spules ind i beholderen og nedbrydes der af mikrober til kuldioxid og vand.

I starten er mikroberne i filtermåtten og transporteres så via rengøringsvæsken ind i beholderen. Rengøringsvæsken skal varmes i beholderen for at mikroberne kan arbejde optimalt.

Sikkerhedsanvisninger

- Læs brugsanvisningen til maskinen og primært sikkerhedsanvisningerne grundigt, inden De tager maskinen i brug.
- Advarsels- og henvisningsskilte på maskinen giver vigtige anvisninger for farefri drift.
- Ud over anvisningerne i denne brugsanvisning skal lovens generelle sikkerheds- og ulykkesforebyggelsesforskrifter overholdes.

Faregrader

△ FARE

Henviser til en umiddelbar fare, der fører til alvorlige kvæstelser eller til døden

△ ADVARSEL

Henviser til en mulig farlig situation, der kan føre til alvorlige kvæstelser eller til døden.

△ FORSIGTIG

Henviser til en mulig farlig situation, der kan føre til lette personskader.

BEMÆRK

Henviser til en mulig farlig situation, der kan føre til materiel skade.

Symboler på maskinen



△ FARE

Fare på grund af elektrisk stød. Kabinettet må kun åbnes af autoriserede elektrikere.

Strømtilslutning

△ FARE

Fare på grund af elektrisk stød.

Maskinen må kun sluttes til vekselstrøm.

Maskinen skal altid tilsluttes et elektrisk stik, der er installeret af en el-installatør iht. IEC 603064.

Den angivne spænding på typeskiltet skal stemme overens med strømforsynings spænding.

Maskinen skal tvingende sættes til el-nettet med et stik. En forbindelse med strømforsyningen via en forbindelse som ikke kan adskilles, er forbudt. Stikket bruges som adskillelse fra strømmettet.

Kontroller altid tilslutningsledningen og netstikket for skader, før højtryksrensningen tages i brug. En beskadiget tilslutningsledning skal udskiftes af en autoriseret kundeserviceafdeling/el-installatør med det samme for at undgå risici.

- Vi anbefaler kun at tilslutte apparatet til stikdåser som er sikret med en 30 mA fejlstrøm-beskyttelseskontakt.
- Den fra producenten foreskrevne strømledning skal bruges, det gælder også hvis ledningen udskiftes. Type, se Reservedelliste.
- Rør aldrig ved netstikket med våde hænder.
- Undgå at køre over, klemme, rive eller lign. i net- eller forlængerledninger, da dette ødelægger eller beskadiger dem. Beskyt netkablet mod varme, olie og skarpe kanter.
- Forlængerkablet skal have den diameter som angives i strømkredsløbsdiagrammet og være beskyttet imod sprøjtevand. Forbindelsen net-/forlængerledning må aldrig ligge i vand.

- Ved udskiftning af tilkoblinger på net- eller forlængerkabler skal stænkvangsbeskyttelsen og den mekaniske styrke forblive intakt.

Se typeskilt/tekniske data for tilslutningsværdier

Anvendelse

- Maskinen og dens arbejdsanordninger skal kontrolleres med henblik på fejlfri tilstand og driftssikkerhed, inden maskinen tages i brug. Hvis maskinen ikke er i en fejlfri tilstand, må den ikke benyttes.
- Overhold de gældende sikkerhedsforskrifter ved anvendelse af apparatet i fareområder (f.eks. tankstationer). Det er forbudt at bruge apparatet i rum med eksplosionsrisiko.
- *Damprenseren skal stå på et fast underlag.*
- Alle strømførende dele i arbejdsområdet skal være beskyttet mod strålevand.
- Velegnede beskyttelsesdrager, især beskyttelsesbriller og handsker, skal bruges til beskyttelse imod sprøjtevand.
- Asbestholdige og andre materialer, som indeholder stoffer der er farlige for helbredet, må ikke renses.
- Der må kun bruges rensesubstanser som er godkendt af maskinens producent.
- Hvis rengøringsmidler kommer i kontakt med øjnene skal disse omgående skylles grundigt med vand og hvis midlerne sluges, opsig omgående en læge.

Betjening

- Brugeren skal anvende apparatet iht. dets anvendelsesformål. Brugeren skal tage hensyn til lokale forhold og under arbejdet med apparatet være opmærksom på andre personer.
- Apparatet må kun bruges af personer som blev oplyst om brugen eller som kan dokumentere at de er i stand til at betjene apparatet og udtrykkeligt blev betroet med brugen. Apparatet må ikke anvendes af børn, unge eller af personer, der ikke er blevet instrueret i brugen.

- Hvis motoren er tændt må apparatet aldrig være uden opsyn.

Transport

Ved transporten skal apparatet tømmes og stoppes.

Vedligeholdelse

- Inden apparatet renses og vedligeholdes og dele udskiftes, skal apparatet afbrydes og i fald af strømforsynede apparater, skal netstikket trækkes ud.
- Velegnede beskyttelsesdrager, især beskyttelsesbriller og handsker, skal bruges til beskyttelse imod rengøringsvæsken.
- Istandsættelser må kun gennemføres af den godkendte kundeservice eller fagkyndige personer, som er fortroligt med alle gældende sikkerhedsbestemmelser.
- Stedforandrede apparater der bruges til erhverv skal kontrolleres med hensyn til sikkerhed ifølge BGV A3.

Tilbehør og reservedele

Der må kun anvendes tilbehør og reservedele, der er godkendt af producenten. Originaltilbehør og -reservedele er en garanti for, at maskinen kan fungere sikkert og uden fejl.

Maskinelementer

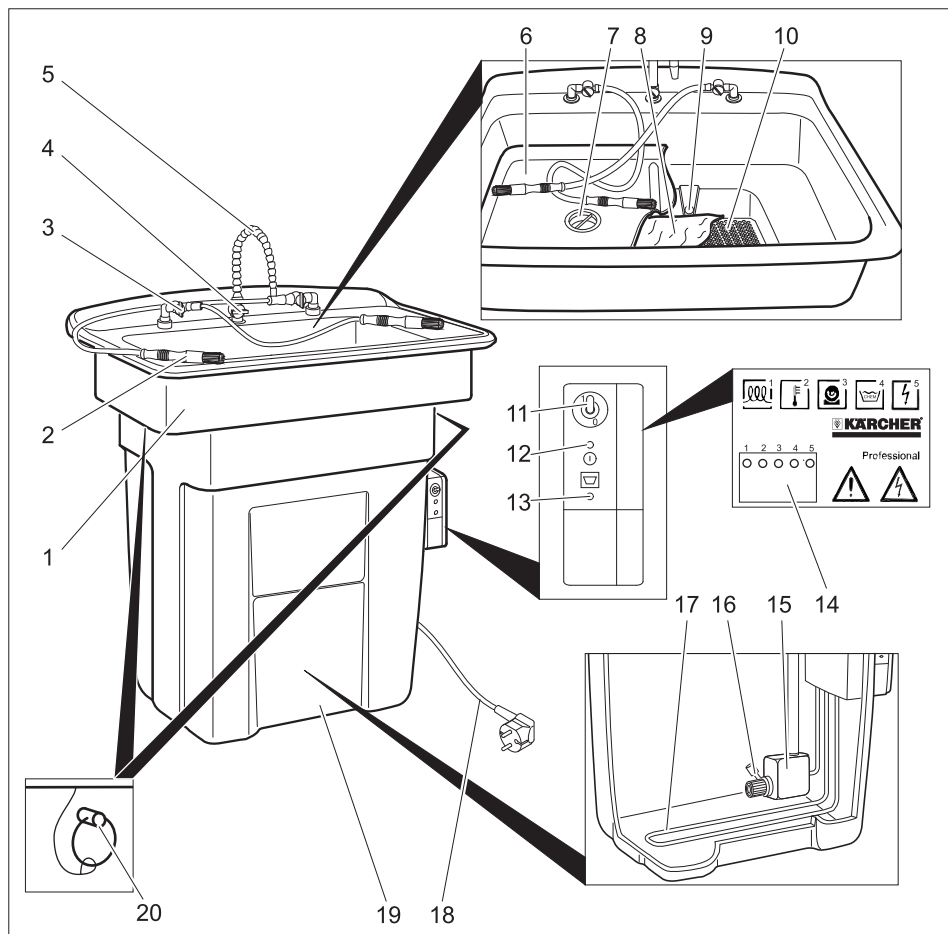

- | | | | |
|----|---------------------------------------|----|-------------------------------|
| 1 | Skyllekumme | 14 | LEDer |
| 2 | Vaskepensel | 15 | Pumpe |
| 3 | Stophane til vaskepensel | 16 | Filter |
| 4 | Hovedhane for skyllehanen | 17 | Varmelement |
| 5 | Skyllehane | 18 | Netkabel med netstik |
| 6 | Spulebund | 19 | Beholder |
| 7 | Små dele og spånfilter | 20 | Låsestift (kun PC 100 M2 BIO) |
| 8 | Filtermåtte med mikrober | | |
| 9 | Overløb | | |
| 10 | Sivbund | | |
| 11 | Kontakt "Pumpe ON/OFF" | | |
| 12 | Kontrollampe "Netspænding eksisterer" | | |
| 13 | Kontrollampe "Påfyld rengøringsvæske" | | |

LEDer

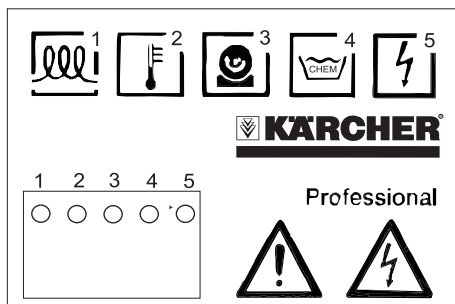

- 1 I: Varmesystem tændt
0: Varmesystem slukket
- 2 Temperatur for høj
- - - - Temperatur ok
- - - - Temperatur for lav.
..... Temperaturmåling defekt.
- 3 I: Pumpen er tændt
0: Pumpen er slukket
. . . . Tiden er udløbet, sluk pumpen og tænd den igen
- 4 I: Påfyldningsniveau i orden
0: Påfyldningsstand for lav.
- 5 Spænding ok

Ibrugtagning

- ➔ Juster apparatet vandret på opstillingsstedet.
- ➔ Fjern spulebunden og sivbunden opad.
- ➔ Fjern emballagen og læg sivbunden på åbningen i skyllekummen
- ➔ Fjern emballagen og læg filtermåttan på sivbunden med de hvide side opad.
- ➔ Læg spulebunden i skyllekummen.
- ➔ Hæld 80 liter rengøringsvæske RM PC-BIO langsomt ind i skyllekummen.

BEMÆRK

En tilførsel af andre renseopløsninger end RM PC-BIO fører til deaktivering af bakteriekulturene, nedbygningen af fedt- og oliesnavs forstyrres. Fyld ikke vand, opløsningsmiddel, rensbenzin, petroleum, blegemiddel eller desinfektionsmiddel i apparatet.

- ➔ Sæt netstikket i en stikdåse.
Se typeskilt/tekniske data for tilslutningsværdier
Maskinen behøver ca. 1 time indtil vandtemperaturen opnår ca. 38 °C.

Betjening

Rengøringen gennemføres manuelt ved hjælp af rengøringsværktøjerne.

- ➔ Brug beskyttelseshandsker og beskyttelsesbriller.
- ➔ Læg delene, som skal renses, (max. 100 kg) på spulebunden.
- ➔ Sæt kontakt „Pumpe ON/OFF“ på „1/ON“.
- ➔ Åbn hovedhanen for det ønskede rengøringsværktøj.

Bemærk:

Det er muligt at bruge flere rensesværktøjer på en gang.

- ➔ Rense delene.

Efter afslutning af rengøringen:

- ➔ Sæt kontakt „Pumpe ON/OFF“ på „OFF/0“.

Bemærk:

Pumpen frakobler automatisk, når der er gået 10 min. Til genidriftsættelse slukkes og tændes kontakten "Pumpe ON/OFF" kort.

Sluk pumpen når rengøringsarbejdet er afsluttet, således undgår du, at rensesvæskens fordamper.

⚠ ADVARSEL

Hvis apparatet forbliver tændt under strømsvigt, går pumpen i gang igen, når der igen kommer strøm. Stil kontakten "Pumpe ON/OFF" på "Off/0" i tilfælde af strømsvigt.

Ud-af-drifttagning

- ➔ Sæt kontakt „Pumpe ON/OFF“ på „OFF/0“.

Bemærk:

For at opnå at bakteriekulturene nedbygges i rensesvæskan, skal væskan konstant holdes på ca. 38 °C. Derfor skal strømforsyningen til apparatet helst opretholdes også under driftspausen (f.eks. om natten, i weekenden, eller når der holdes ferie).

Transport

- Ved transporten skal apparatet tømmes og stoppes.
- Ved transport i biler skal renseren fastspændes i.h.t. gældende love.

⚠ **FORSIGTIG**

Fare for person- og materialeskader! Hold øje med maskinens vægt ved transporten.

Opbevaring

⚠ **FORSIGTIG**

Fare for person- og materialeskader! Hold øje med maskinens vægt ved opbevaring.

Genidriftsættelse

Hvis strømtilførslen blev afbrudt over en længere tidsperiode, skal der tilsættes nye mikrober til rengøringsvæsken.

- Udskifte filtermåtten (se afsnit "Pleje og vedligeholdelse/månedlig")
- Hvis maskinen blev afbrudt for flere uger, skal der yderligere hældes en dunk RM mikrob suspension i maskinen.

Pleje og vedligeholdelse

Dagligt

- Kontroller, om kontrollampe "Påfyld rengøringsvæske" lyser.
Hvis kontrollampen lyser, hæld 20 liter rengøringsvæske RM PC-BIO ind i skyllekummen.

Bemærk:

Fyld ikke for meget i beholderen. Det maksimale påfyldningsniveau er nået, når kontrollampen "Påfyld rengøringsvæske" slukker.

Lyser kontrollampen "Påfyld rengøringsvæske", så frakobles opvarmningen af væsken. Nedbygningseffekten af bakteriekulturerne synker.

- Rens små dele og spånfilteret.

En gang om måneden

- Fjern spulebunden.
- Fjern filtermåtten.
- Læg ny filtermåtte i.
- Hold den gamle filtermåtte over den nye filtermåtte og vrid den.
- Bortskaf venligst filtermåtten i følge de lokale bestemmelser til bortskaffelse af specialaffald (se "Bortskaffelse").
- Sæt spulebunden tilbage.

Bemærk:

Bortskaf den brugte filtermåtte iht. lokale forskrifter for mineralolieholdigt affald.

Hvis filtermåtten kun er lidt snavset, kan skifteintervallet ændres til 2 måneder.

En gang om året

⚠ **FARE**

Fare på grund af elektrisk stød.

Risiko for at brænde sig på varmeelementet.

Før der arbejdes på maskinen skal netstikket altid trækkes ud..

- Kun for PC 100 M2 BIO) Låsestifterne trækkes ud, inden skyllekummen tages af.
- Løft skyllekummen og sving den til siden.
- Svømmende dele på rengøringsvæsken skal afskummes.
- Pump rengøringsvæsken ned i en dertil egnet beholder.
- Hvis der svømmer olie på rengøringsvæsken, skal pumpningen afsluttes, hvis der træder olie ud af pumpen. Afskum olien manuelt og bortskaf den ifølge de lokale bestemmelser.
- Skyl beholderen og pumpen med vand.
- Kontroller slangeledningernes tilstand.
- Sæt skyllekummen på igen.

Kun for PC 100 M1 BIO:

BEMÆRK

Risiko for beskadigelse af slangeledningen i beholderen ved berøring af varmeelementet. Sæt skyllekummen på således, at pumpen i beholderen sidder på samme side som rensværktøjets stophaner.

- Kun for PC 100 M2 BIO) Sæt låsestifterne på igen.
- Fjern spulebunden.
- Fjern filtermåtten.
- Læg ny filtermåtte i.
- Hold den gamle filtermåtte over den nye filtermåtte og vrid den.
- Bortskaf venligst filtermåtten i overensstemmelse med de lokale bestemmelser til bortskaffelse af specialaffald (se "Bortskaffelse").
- Sæt spulebunden tilbage.
- Hæld rengøringsvæsken tilbage i maskinen.
- Hvis kontrollampen lyser, hæld 20 liter rengøringsvæske RM PC-BIO ind i skyllekummen.

Serviceaftale

Der kan aftales en servicekontrakt til apparatet med Kärcher-salgskontoret.

Oplysninger vedr. bortskaffelse

For filtermåtte og rengøringsvæske gælder følgende EU-affaldkoder:

| | |
|------------------------------|--|
| Filtermåtte | 130899, olieaffald i.a.n. |
| RM PC-BIO 10 RM PC-BIO 20 | 070601, vandede vaskevæsker fra anvendelsen af rengøringsmidler |
| RM mikrobepension | 161002, vandede flydende affald, som ikke opføres andre steder i katalogen |

Hjælp ved fejl

Hvis fejlen ikke kan fjernes skal maskinen kontrolleres fra kundeservice.

| Fejl | Mulig årsag | Afhjælpning | Af hvem |
|--|---|---|----------------|
| Apparatet kører ikke | Apparatet har ingen spænding. | Kontroller strømnettet. | El-installatør |
| Resultatet af rengøringen er dårligt, | Mikroberne ødelagt. | Udskift filtermåten. Hæld en dunk RM mikrobekonsultation i maskinen. | Betjener |
| | Rengøringsvæske brugt op. | Udskift filtermåten og påfyld ny rengøringsvæske. | Betjener |
| Stærk forbrug af rengøringsvæske (mere end 20 l per måned) | På de rensede dele sidder rengøringsvæske. | Rensede dele skal dryppe af. | Betjener |
| | Klude opsuger rengøringsvæske. | Klude skal ikke bruges til rengøringen. | Betjener |
| | Maskinen er utæt. | Kontroller beholderen for tæthed. | Betjener |
| | Spalte mellem beholder og skyllekumme. | Sæt skyllekummen korrekt på beholderen, udskift evt. tætningen imellem beholder og skyllekumme. | Betjener |
| Ringe eller ingen gennemstrømning af rengøringsmiddel | Stoppane lukket. | Åbn stoppanen. | Betjener |
| | Pumpens driftstid er over (LED „Pump“ blinker). | Sæt kontakt „Pumpe ON/OFF“ på „OFF“ og sæt den igen på "ON". | Betjener |
| | For ringe rengøringsvæske i beholderen. | Påfyld rengøringsvæske indtil kontrollampen "Påfyld rengøringsmiddel" er slukket. | Betjener |
| | Filteret i beholderen er tilstoppet | Fjern skyllekummen og rens filteret. | Betjener |
| | Slangen tilstoppet eller utæt. | Kontroller slangeledningen fra pumpen til vaskepenslen eller til stoppanen for tilstopning og tæthed. | Betjener |
| | Pumpe defekt (pumpen arbejder ikke trods lysende LED „Pump“). | Erstat pumpem. | Kundeservice |

| Fejl | Mulig årsag | Afhjælpning | Af hvem |
|--|---|--|----------------|
| Rengøringsvæske løber ikke af | Små dele og spånfilter tilstoppet. | Rens filteret. | Betjener |
| | Filtermåtte tilstoppet. | Udskift filtermåtten. Anvend den flerlagede filtermåtte ved større snavsmængder og fjern en gang om ugen et fiberlag. | Betjener |
| | Overløb i vaskebordet tilstoppet. | Rens overløbet. | Betjener |
| Kontrollampe "Påfyld rengøringsvæske" lyser trods tilstrækkelig fyldningsgrad. | Niveausensoren er defekt. | Lad kundeservice udskifte den defekte niveausensor. | Betjener |
| Meget olie i systemet | Olie blev hældt i maskinen til bortskaffelse. | Olien afskummes og bortskaffes. Udskift evt. rengøringsvæsken | Betjener |
| | Spændingsforsyningen afbrudt om natten. | og rens maskinen (se "Pleje og vedligeholdelse / årligt", anvend dog en ny rengøringsopløsning). | |
| | Mikroberne ødelagt. | Udskift filtermåtten. Hæld en dunk RM mikrobepension i maskinen. | Betjener |
| | For ringe rengøringsvæske i beholderen. Derfor er varmeelementet ikke aktiveret. | Påfyld rengøringsvæske indtil kontrollampen "Påfyld rengøringsmiddel" er slukt. | Betjener |
| | Varmeelement defekt. | Kontroller rengøringsvæskens temperatur, evt. skal kundeservice udskifte det defekte varmeelement. | Betjener |
| Rengøringsvæskens temperatur er for lav | For ringe rengøringsvæske i beholderen. Derfor er varmeelementet ikke aktiveret. | Påfyld rengøringsvæske indtil kontrollampen "Påfyld rengøringsmiddel" er slukt. | Betjener |

Tekniske data

| | | PC 100 M1 BIO | PC 100 M2 BIO |
|---|------------------|--------------------|------------------|
| EI-tilslutning | | | |
| Strømtype | V/~ /Hz | 220...240/1~/50/60 | |
| Tilslutningseffekt | kW | 1,0 | |
| EI-sikring | A | 16 | |
| Ydelsesdata | | | |
| Varmeydelse | kW | 1 | |
| Arbejdstryk | MPa (bar) | 0,03 (0,3) | |
| Kapacitet | l/h (l/min) | 900 (15) | |
| Rengøringsstemperatur | °C | 38 | |
| Temperatur, max | °C | 46 | |
| Beholderindhold | l | 80 | |
| Bæreevne | kg | 100 | |
| Støjemission | | | |
| Lydtryksniveau (EN 60704-1) | dB(A) | <70 | |
| Lydydelsesniveau (EN 60704-1) | dB(A) | 73 | |
| Total svingningsværdi (ISO 5349) | | | |
| Vaskepensel | m/s ² | 0,0 | |
| Mål og vægt | | | |
| Højde | mm | 1003 | 1067 |
| Bredde | mm | 978 | 1181 |
| Dybde | mm | 737 | 952 |
| Arbejdsflade | mm | 660 x 420 | 1041 x 660 |
| Egenvægt | kg | 33 | 44 |

Tilbehør

| Navn | Partnr. |
|--|-------------|
| Rengøringsvæske RM PC-BIO 10, 20 l, standard | 6.295-260.0 |
| Rengøringsvæske RM PC-BIO 20, 20 l, til sensitive metaller som kobber, aluminium... | 6.295-261.0 |
| RM mikrobessuspension, til genidriffsættelse | 6.295-262.0 |
| Filtermåtte | 6.626-041.0 |
| Filtermåtte, flerlaget | 6.626-042.0 |
| Vaskepensel, normal tilførselsledning | 6.626-038.0 |

| | |
|-------------------------------------|-------------|
| Vaskepensel, lang tilførselsledning | 6.626-039.0 |
| Vaskepensel, afvinklet | 6.626-040.0 |
| Trillevogn | 6.626-043.0 |

Reserve dele

- Der må kun anvendes tilbehør og reservedele, der er godkendt af producenten. Originaltilbehør og -reservedele er en garanti for, at maskinen kan fungere sikkert og uden fejl.
- Et udvalg over de reservedele som bruges meget ofte finder De i slutningen af betjeningsvejledningen
- Yderligere informationen om reservedele finder De under www.kaercher.com i afsni "Service".

Garanti

I de enkelte lande gælder de af vore forhandlere fastlagte garantibetingelser. Eventuelle fejl på apparatet afhjælpes gratis inden for garantien, såfremt fejlen kan tilskrives en materiale- eller produktionsfejl. Hvis De ønsker at gøre garantien gældende, bedes De henvende Dem til Deres forhandler eller nærmeste kundeservice medbringende kvittering for købet.

EU-overensstemmelses- erklæring

Hermed erklærer vi, at den nedenfor nævnte maskine i design og konstruktion og i den af os i handlen bragte udgave overholder de gældende grundlæggende sikkerheds- og sundhedskrav i EF-direktiverne. Ved ændringer af maskinen, der foretages uden forudgående aftale med os, mister denne erklæring sin gyldighed.

Produkt: Anlæg til rengøring med vandede opløsninger

Type: 1.626-xxx

Gældende EF-direktiver

2006/42/EF (+2009/127/EF)

2004/108/EF

Anvendte harmoniserede standarder

EN 55014-1: 2006+A1: 2009+A2: 2011

EN 55014-2: 1997+A1: 2001+A2: 2008

EN 12921-1

EN 12921-2

EN 60335-1

EN 61000-3-2: 2006+A1: 2009+A2: 2009

EN 61000-3-3: 2013

Anvendte tyske standarder

-

Undertegnede agerer på vegne af og med fuldmagt fra ledelsen.



H. Jenner
CEO





S. Reiser
Head of Approbation

Dokumentationsbefuldmægtiget:
S. Reiser

Alfred Kärcher GmbH & Co. KG
Alfred-Kärcher-Str. 28 - 40
71364 Winnenden (Germany)
Tlf.: +49 7195 14-0
Fax: +49 7195 14-2212

Winnenden, 2015/09/01



  Før første gangs bruk av apparatet, les denne originale bruksanvisningen, følg den og oppbevar den for senere bruk eller for overlevering til neste eier.

Informér straks forhandleren ved transport-skader.

Innholdsfortegnelse

| | | |
|---------------------------------|----|----|
| Miljøvern | NO | 1 |
| Forskriftsmessig bruk | NO | 1 |
| Funksjon | NO | 2 |
| Sikkerhetsanvisninger | NO | 2 |
| Maskinorganer | NO | 4 |
| Igangsetting | NO | 5 |
| Betjening | NO | 3 |
| Stans av driften | NO | 5 |
| Transport | NO | 6 |
| Lagring | NO | 6 |
| Ta i bruk på nytt | NO | 6 |
| Pleie og vedlikehold | NO | 6 |
| Merknad om avhending | NO | 7 |
| Feilretting | NO | 8 |
| Tekniske data | NO | 10 |
| Tilbehør | NO | 10 |
| Reservedeler | NO | 11 |
| Garanti | NO | 11 |
| EU-samsvarserklæring | NO | 11 |

Miljøvern

| | |
|--|--|
|  | Materialet i emballasjen kan resirkuleres. Ikke kast emballasjen i husholdningsavfallet, men lever den inn til resirkulering. |
|  | Gamle apparater inneholder verdifulle materialer som kan resirkuleres. Disse bør leveres inn til gjenvinning. Batterier, olje og lignende stoffer må ikke komme ut i miljøet. Gamle maskiner skal derfor avhendes i egnede innsamlingsystemer. |

Vennligst ikke slipp ut motorolje, fyringsolje, diesel eller bensin i naturen. Beskytt jordsmonnet og deponer brukt olje på en miljøvennlig måte.

Vennligst deponer brukt filtermatte og rengjøringsmiddel i henhold til de lokale forskrifter for spesialavfall (se "Deponeringsanvisninger").

Anvisninger om innhold (REACH)

Aktuell informasjon om stoffene i innholdet finner du under:

www.kaercher.com/REACH

Forskriftsmessig bruk

Apparatet er ment for manuell rengjøring og vedlikehold av deler med vekt på maks. 100 kg, i metallbearbeidende bedrifter.

- For forskriftsmessig funksjon må rengjøringsvæske RM PC-BIO og tilhørende mikrobe-filtermatte som anbefalt for dette apparatet benyttes.
- Bruk av andre rengjøringsvæsker påvirker eller forhindrer biologisk nedbrytning av fett- og oljeavleiringer.
- Løsemidler, brennbare eller eksplosive væsker skal ikke fylles på.
- Apparatet må plasseres på et fast, bærekraftig underlag som tåler væsker.
- Apparatet er ikke ment for deponering av brukt olje. Dersom det kommer større mengder olje, bensin, frostvæske eller lignende stoffer inn i apparatet, vil nedbrytning av fett/olje av mikrobene forhindres.
- Apparatet er ikke ment for rengjøring av malerutstyr.
- Maskinen egner seg ikke for bruk i eksplosjonsfarlige omgivelser.

Ikke la avløpsvann med oljeinnhold komme ned i jordsmonnet, vann eller avløpsystem.

Vennligst deponer brukt filtermatte i henhold til lokale forskrifter om avfall som inneholder mineralolje.

Arbeidsplass

Ved bruk av maskinen står brukeren på for-siden av maskinen.

Funksjon

rengjøringsvæsken i beholderen vil varmes av varmeelementet og transporteres av pumpen til rengjøringsverktøyene. De kan styres via de tilsvarende stengekranene. Faste smusspartikler holdes tilbake i silen i skyllebunnen eller i filtermatten under.

Fett- og oljesmuss vil spyles til beholderen og vil brytes ned av mikrober til karbondioksyd og vann.

Mikrobene er ved starte samlet i filtermatten og føres til beholderen av rengjøringsvæsken. For at mikrobene skal kunne arbeide optimalt, må rengjøringsvæsken i beholderen varmes opp.

Sikkerhetsanvisninger

- Les bruksveiledningen før maskinen tas i bruk og ta spesielt hensyn til sikkerhetsanvisningene.
- Advarsel- og henvisingsskilt som er anbrakt på apparatet, gir viktig informasjon for sikker drift.
- I tillegg til anvisningene i bruksveiledningen må det tas hensyn til lokale, generelle forskrifter vedrørende sikkerhet og forebygging av ulykker.

Risikotrinn

△ FARE

Anvisning om en umiddelbar truende fare som kan føre til store personskader eller til død.

△ ADVARSEL

Anvisning om en mulig farlig situasjon som kan føre til store personskader eller til død.

△ FORSIKTIG

Anvisning om en mulig farlig situasjon som kan føre til mindre personskader.

OBS

Anvisning om en mulig farlig situasjon som kan føre til materielle skader.

Symboler på maskinen

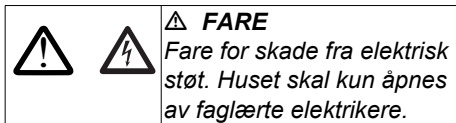

Strømtilkobling

△ FARE

Fare for personskade gjennom elektrisk støt.

Maskinen må kun kobles til vekselstrøm.

Maskinen må kun tilkobles strømuttak som er installert av en elektromontør, i henhold til IEC 60364.

Den angitte spenningen på typeskiltet må stemme overens med spenningen i stikkkontakten.

Maskinen skal kobles til strømmettet med støpselet. Det er forbudt å bruke en fast tilkobling til strømmettet. Støpselet brukes for å koble fra strømmettet.

Kontroller strømledningen og støpselet for skader hver gang høytrykksvaskeren skal brukes. For å unngå fare, må en skadet strømledning skiftes ut umiddelbart hos autorisert kundeservice eller autorisert elektriker.

- Det anbefales at denne maskinen kun kobles til en stikkontakt med en 30 mA overstrømsbryter.
- Strømtilkobling som anvist av produsenten skal brukes, dette gjelder også ved skifte av kabel. For type se reservedelsliste.
- Berør aldri støpselet med våte hender.
- Pass på at strømledningen eller skjøteledningen ikke skades ved at den kjøres over, klemmes, strekkes eller lignende. Beskytt ledningen mot sterk varme, olje og skarpe kanter.
- Skjøteledning må ha tverrsnitt som angitt i strømløpsdiagrammet og være vannsikker. Forbindelsen må aldri ligge i vann.
- Ved utskiftning av koplelementer på strømledning eller skjøteledning, må det påses at spesifikasjonene for sprutsikkerhet og mekanisk styrke overholdes.

Se typeskilt/tekniske data for tilkoblingsverdier.

Anvendelse

- Før bruk skal det kontrolleres at maskinen med arbeidsinnretningene er i forskriftsmessig og driftssikker tilstand. Apparat og tilbehør må ikke brukes dersom det ikke er i feilfritt stand.
- Ved bruk av maskinen på farlige steder (f.eks. bensinstasjoner etc.), må det tas hensyn til gjeldende sikkerhetsforskrifter. Bruk i eksplosjonsfarlige rom er forbudt.
- *Apparatet skal være plassert på et stabilt underlag.*
- Alle strømførende deler i arbeidsområdet må være spylesikre.
- Som beskyttelse mot vannsprut skal det brukes egent verneutstyr, spesielt vernebriller og hansker.
- Asbestholdige materialer og andre materialer som inneholder helsefarlige stoffer skal ikke rengjøres.
- Det må kun brukes rengjøringsmidler som er godkjent av maskinprodusenten.
- Dersom du får rengjøringsmiddel i øynene, skyll straks grundig med vann. Kontakt lege dersom stoffet svelges.

Betjening

- Apparatet må brukes på korrekt måte. Du må ta hensyn til forholdene på det aktuelle bruksstedet, og være oppmerksom på andre personer.
- Apparatet skal bare brukes av personer som er opplært i eller kan dokumentere kjennskap til bruken, og som har fått i oppdrag å bruke apparatet. Maskinen må ikke brukes av barn eller ungdommer.
- Maskinen skal ikke forlates uten tilsyn når den er i gang.

Transport

Ved transport skal maskinen tømmes og stoppes.

Vedlikehold

- Før rengjøring og vedlikehold av maskinen, eller skifte av deler, skal maskinen slås av og eventuell strømdorsyning kobles fra.
- Som beskyttelse mot rengjøringsvæsken skal det brukes egent verneutstyr, spesielt vernebriller og hansker.
- Reparasjoner skal kun utføres på godkjente serviceverksteder eller av fagfolk som er kjent med alle sikkerhetsforskriftene.
- Kommersielt brukte maskiner som brukes på ulike steder skal sikkerhetskontrolleres i samsvar med VDE 0701.

Tilbehør og reservedeler

Det er kun tillatt å anvende tilbehør og reservedeler som er godkjent av produsenten. Originalt tilbehør og originale reservedeler garanterer for sikker og problemfri drift av apparatet.

Maskinorganer

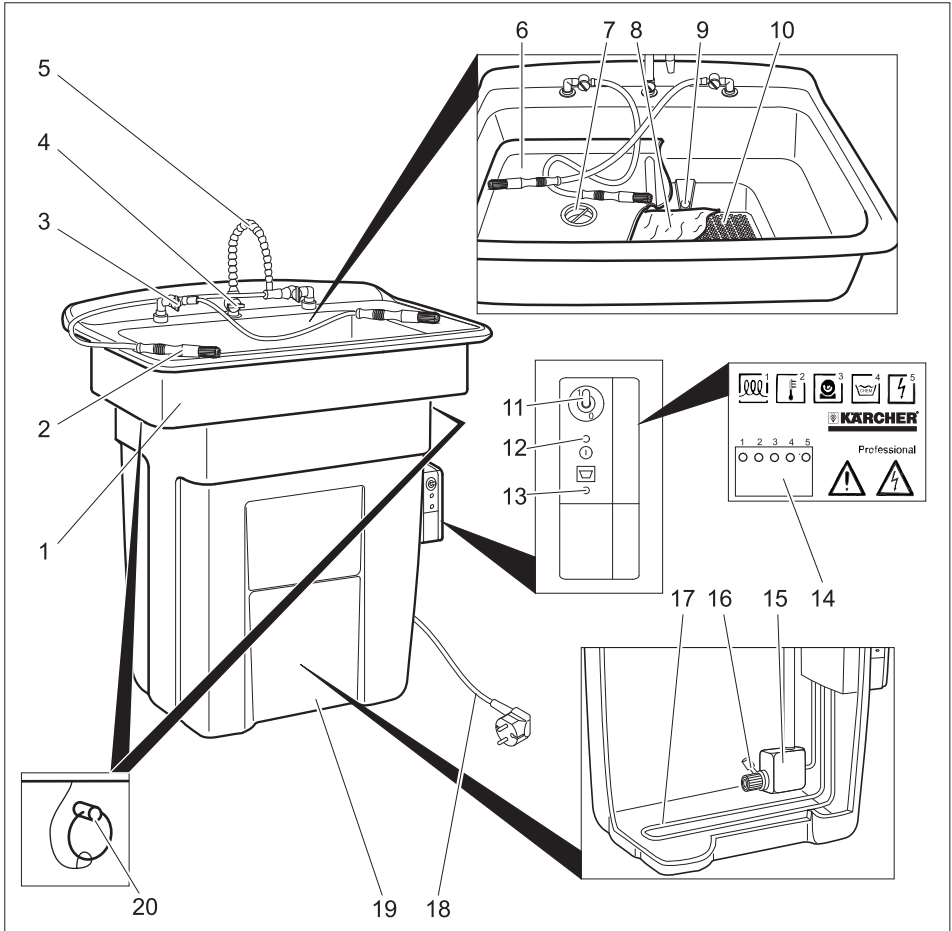

- | | | | |
|---|----------------------------|---|--------------------------------------|
| 1 Skyllekar | 5 Skyllekran | 11 Bryter "Pumpe ON/OFF" | 14 LED |
| 2 Vaskepensel | 6 Skyllebunn | 12 Kontrolllampe "Strøm på" | 15 Pumpe |
| 3 Stengekran for vaskepensel | 7 Sil for smådeler og spon | 13 Kontrolllampe "Etterfyll rengjøringsvæske" | 16 Filter |
| 4 Stengekran for skyllekran | 8 Filtermatte med mikrober | | 17 Varmeelement |
| 5 Skyllekran | 9 Overløpshull | | 18 Strømkabel med støpsel |
| 6 Skyllebunn | 10 Silbunn | | 19 Beholder |
| 7 Sil for smådeler og spon | | | 20 Sikringsstift (kun PC 100 M2 BIO) |
| 8 Filtermatte med mikrober | | | |
| 9 Overløpshull | | | |
| 10 Silbunn | | | |
| 11 Bryter "Pumpe ON/OFF" | | | |
| 12 Kontrolllampe "Strøm på" | | | |
| 13 Kontrolllampe "Etterfyll rengjøringsvæske" | | | |

LED

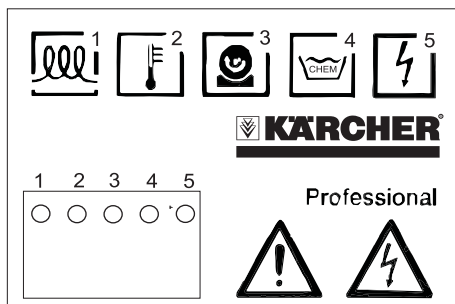

- 1 I: Varme på
0: Oppvarming av
- 2 Temperatur for høy
- - - - Temperatur i orden
- - - - Temperatur for lav
..... Temperaturmåling defekt
- 3 I: Pumpe er på
0: Pumpe er av
. . . . Tid utløpt, slå pumpen av og så på igjen
- 4 I: Fyllingsnivå i orden
0: For lavt fyllingsnivå
- 5 Spenning i orden

Igangsetting

- ➔ Maskinen skal rettes inn vannrett på bruksstedet.
- ➔ Løft opp og av skyllebunn og silbunn.
- ➔ Pakk ut silbunn og legg den i åpningen i skyllekaret
- ➔ Filtermatte pakkes ut og legges med hvit side opp på silbunnen.
- ➔ Legg inn skyllebunn i skyllekaret.
- ➔ 80 liter rengjøringsvæske RM PC-BIO fylles langsomt i skyllekaret.

OBS

Tilsetning av andre rengjøringsløsninger enn RM PC-BIO fører til deaktivering av mikrobenes, nedbrytning av fett- og oljeforurensning forstyrres. Ikke hell vann, løsemidler, rengjøringsbensin, petroleum, blekemiddel eller desinfeksjonsmiddel i apparatet.

- ➔ Sett støpselet i stikkkontakten.
Se typeskilt og tekniske data for tilkoblingsverdier.
Apparatet trenger ca. 1 time til vann-temperaturen er på ca. 38 °C.

Betjening

Rengjøringen skjer manuelt ved hjelp av rengjøringsverktøyene.

- ➔ Ta på vernehansker og vernebriller.
- ➔ Legg delene som skal rengjøres (maks. 100 kg) i spylebunnen.
- ➔ Sett bryter "Pumpe ON/OFF" til "1/ON".
- ➔ Åpne sperrekran for det ønskede rengjøringsverktøyet.

Merknad:

Det er mulig å bruke flere rengjøringsverktøy samtidig.

- ➔ Rengjør deler.

Etter at rengjøringen er ferdig:

- ➔ Sett bryter "Pumpe ON/OFF" til "OFF/0".

Merknad:

Pumpen slås av automatisk etter 10 minutter. For gjentatt oppstart slås bryteren "Pumpe ON/OFF" kort av og på igjen. Slå av pumpen etter at rengjøringsarbeidene er fullført, slik unngår en unødvendig tap av rengjøringsvæske gjennom fordamping.

⚠ ADVARSEL

Dersom apparatet ved svikt av forsyningsspenningen forblir slått på, starter pumpen igjen straks spenningsforsyningen gjenopprettes. Ved svikt av spenningsforsyningen settes bryteren "Pumpe ON/OFF" på "Off/0".

Stans av driften

- ➔ Sett bryter "Pumpe ON/OFF" til "OFF/0".

Merknad:

For å oppnå nedbrytningseffekt fra mikrobenes i rengjøringsvæsken, må rengjøringsvæsken hele tiden være ca. 38 °C varm. Derfor må om mulig strømforsyningen til apparatet også være på ved driftspauser (dvs. over natten, i helgene eller i ferier).

Transport

- Ved transport skal maskinen tømmes og stoppes.
- Ved transport i kjøretøyer skal apparatet sikres mot å skli eller velte etter de til enhver tid gjeldende regler.

⚠ **FORSIKTIG**

*Fare for personskade og materiell skade!
Pass på vekten av apparatet ved transport.*

Lagring

⚠ **FORSIKTIG**

*Fare for personskade og materiell skade!
Pass på vekten av apparatet ved lagring.*

Ta i bruk på nytt

Dersom strømforsyningen avbrytes for lengre tid, må rengjøringsvæsken tilsettes mikrober på nytt.

- Filtermatte skiftes (se avsnitt "Stell og vedlikehold/månedlig")
- Dersom avbruddet har vart i flere uker, må det tilsettes en ekstra flaske Rm Mikrobekvæmning i apparatet.

Pleie og vedlikehold

Daglig

- Kontroller om kontrollampen "Etterfyll rengjøringsvæske".
Dersom kontrollampen lyser, tilsett 20 liter rengjøringsvæske RM PC-BIO i skyllekaret.

Merknad:

Ikke overfyll beholderen. Maksimalt fyllingsnivå er nådd når kontrollampen "Etterfyll rengjøringsvæske" slukker.

Når kontrollampen "Etterfyll rengjøringsvæske" tennes, slås varmen i rengjøringsvæsken av. Nedbrytingseffekt fra mikrober synker.

- Sil for smådelar og spon rengjøres.

Månedlig

- Ta av skyllebunnen.
- Ta ut filtermatte.
- Legg inn ny filtermatte.
- Brukt filtermatte holdes over den gamle og vris opp.
- Vennligst deponer brukt filtermatter i henhold til de lokale forskrifter for spesialavfall (se "Deponeringsanvisninger").
- Sett inn skyllebunnen igjen.

Merknad:

Vennligst deponer brukt filtermatte i henhold til lokale forskrifter om avfall som inneholder mineralolje.

Dersom filtermatten bare er litt skitten, kan skifteintervallet økes til 2 måneder.

Årlig

⚠ **FARE**

Fare for skade fra elektrisk støt.

Fare for brannskader fra varmelementet.

Trekk alltid ut støpselet ved arbeid på apparatet.

- Kun for PC 100 M2 BIO: Trekk ut sikringsstiften for du tar av skyllekaret.
- Løft av skyllebunn og sving den til side.
- Øs av flytende partikler på rengjøringsvæsken.
- Tapp rengjøringsvæsken i en egnet beholder.
- Dersom det flyter olje oppe på rengjøringsvæsken, avslutt utpumpingen når det kommer olje ut av pumpen. Øs av olje for hånd og deponer i henhold til gjeldende regler.
- Skyll beholder og pumpe med vann.
- Kontroller tilstand av slangene.
- Sett på skyllekaret igjen.

Kun for PC 100 M1 BIO:

OBS

Fare for skader på slangene i beholderen ved berøring med varmelementet. Sett på skyllekar slik at pumpen i beholderen er på samme side som stengekranen for rengjøringsverktøy.

- Kun for PC 100 M2 BIO: Sett på plass sikringsstiften igjen.
- Ta av skyllebunnen.
- Ta ut filtermatte.
- Legg inn ny filtermatte.
- Brukt filtermatte holdes over den gamle og vris opp.
- Vennligst deponer brukte filtermatter i henhold til de lokale forskrifter for spesialavfall (se "Deponeringsanvisninger").
- Sett inn skyllebunnen igjen.
- Hell rengjøringsvæsken tilbake i apparatet.
- Dersom kontrollampen lyser, tilsett 20 liter rengjøringsvæske RM PC-BIO i skyllekaret.

Vedlikeholdskontrakt

Du kan inngå en vedlikeholdsavtale for apparatet med det lokale Kärcher-salgskontoret.

Merknad om avhending

For filtermatte og rengjøringsvæske gjelder følgende EU-avfallskoder:

| | |
|------------------------------|---|
| Filtermatte | 130899, Spillolje div. blanding |
| RM PC-BIO 10 RM PC-BIO 20 | 070601, Vannholdige vaskevæsker fra bruk av rengjøringsmidler |
| RM Mikrobepensjon | 161002, Vannholdig flytende avfall, ikke oppført andre steder |

Feilretting

Dersom feilen ikke kan rettes opp, må apparatet kontrolleres av kundeservice.

| Feil | Mulige årsaker | Retting | av hvem |
|--|---|---|----------------|
| Høytrykksvaske- ren går ikke | Ingen spenning på maski- nen. | Kontroller strømmettet. | Elektriker |
| Rengjøringssef- fekten er dårlig | Mikrobene ødelagt. | Filtermatte skiftes. Tilsett en flaske RM Mikrobekonsentrasjon til appa- ratet. | Bruker |
| | Rengjøringsvæse opp- brukt. | Skift rengjøringsvæske og filter- matte. | Bruker |
| Høyt forbruk av rengjøringsmid- del (mer enn 20 liter pr. måned). | Det henger rengjøringsløs- ning på de rengjorte de- lene. | La de rengjorte delene få tørke. | Bruker |
| | Pussefiler suger opp ren- gjøringsvæske. | Ikke bruk pussefiler for rengjø- ring. | Bruker |
| | Apparatet er utett. | Kontroller beholder for tetthet. | Bruker |
| | Spalte mellom beholder og skyllekar. | Sett skyllekaret korrekt på behol- deren, ved behov skift pakning mellom beholder og skyllekar. | Bruker |
| Ingen eller liten strøm av rengjø- ringsvæske. | Stengekran lukket. | Åpne stengekran. | Bruker |
| | Driftstid pumpe utløpt (LED "Pump" blinker). | Sett bryter "Pumpe ON/OFF" til "OFF" og så til "ON" igjen. | Bruker |
| | For lite rengjøringsvæske i beholderen. | Etterfyll rengjøringsvæske, til kontrolllampen "Etterfyll rengjø- ringsmiddel" slukker. | Bruker |
| | Filter i beholderen tilstop- pet. | Ta av skyllekar og rengjør filter. | Bruker |
| | Slange tilstoppet eller utett. | Kontroller at slange fra pumpe til vaskepensel og til stengekran er uten tilstopping eller lekkasjer. | Bruker |
| Pumpe defekt (Pumpe går ikke på tross av tent LED "Pump"). | Skift pumpe. | Kundetje- neste | |

| Feil | Mulige årsaker | Retting | av hvem |
|--|---|---|----------------|
| Rengjøringsvæsken strømmer ikke. | Sil for smådeler og spon tilstoppet. | Rengjør sil | Bruker |
| | Filtermatte tilstoppet. | Filtermatte skiftes. Ved store smussmengder sett inn flere lag filtermatte og ta av et filterlag en gang i uken. | Bruker |
| | Overløpshull i skyllekar tilstoppet. | Rengjør overløpshull. | Bruker |
| Kontrollampe "Etterfyll rengjøringsvæske" lyser på tross av tilstrekkelig væskemåling. | Fyllingsgradsensor defekt. | Defekt fyllingsgradsensor må skiftes av kundeservice. | Bruker |
| Mye olje i systemet. | Olje er fylt på apparatet i stedet for å kastes. | Øs av olje og deponer korrekt. Eventuelt skift rengjøringsvæske og rengjør apparatet (se "Stell og vedlikehold/Årlig", bruk ny rengjøringsvæske). | Bruker |
| | Strømforsyningen er slått av om natten. | | |
| | Mikrobene ødelagt. | Filtermatte skiftes. Tilsett en flaske RM Mikrobepensjon til apparatet. | Bruker |
| | For lite rengjøringsvæske i beholderen. Derved deaktiveres varmeelement. | Etterfyll rengjøringsvæske, til kontrollampen "Etterfyll rengjøringsmiddel" slukker. | Bruker |
| | Varmeelement defekt. | Kontroller temperatur på rengjøringsvæsken, la eventuelt kundeservice skifte defekt varmeelement. | Bruker |
| Temperatur på rengjøringsvæske er for lav. | For lite rengjøringsvæske i beholderen. Derved deaktiveres varmeelement. | Etterfyll rengjøringsvæske, til kontrollampen "Etterfyll rengjøringsmiddel" slukker. | Bruker |

Tekniske data

| | | PC 100 M1 BIO | PC 100 M2 BIO |
|---|------------------|--------------------|------------------|
| Elektrisk tilkobling | | | |
| Strømtype | V/~/Hz | 220...240/1~/50/60 | |
| Kapasitet | kW | 1,0 | |
| Elektriske sikringer | A | 16 | |
| Effektspesifikasjoner | | | |
| Varmeeffekt | kW | 1 | |
| Arbeidstrykk | MPa (bar) | 0,03 (0,3) | |
| Transportmengde | l/time (l/min) | 900 (15) | |
| Rengjøringsstemperatur | °C | 38 | |
| Temperatur, maks | °C | 46 | |
| Beholderinnhold | l | 80 | |
| Bæreevne | kg | 100 | |
| Støy | | | |
| Støynivå (EN 60704-1) | dB(A) | <70 | |
| Støynivå (EN 60704-1) | dB(A) | 73 | |
| Maskinvibrasjoner (total vibrasjonsverdi ISO 5349) | | | |
| Vaskepensel | m/s ² | 0,0 | |
| Mål og vekt | | | |
| Høyde | mm | 1003 | 1067 |
| Bredde | mm | 978 | 1181 |
| Dybde | mm | 737 | 952 |
| Arbeitsflate | mm | 660 x 420 | 1041 x 660 |
| Vekt tom | kg | 33 | 44 |

Tilbehør

| Betegnelse | Best.nr. | | |
|--|-------------|--------------------------------|-------------|
| Rengjøringsvæske RM PC-BIO 10, 20 I, Standard | 6.295-260.0 | Vaskepensel, normale tilførsel | 6.626-038.0 |
| Rengjøringsvæske RM PC-BIO 20, 20 I, for ømfintlige metaller som kopper, aluminium... | 6.295-261.0 | Vaskepensel, lang tilførsel | 6.626-039.0 |
| RM Mikrobepensjon, for ny oppstart | 6.295-262.0 | Vaskepensel, vinklet | 6.626-040.0 |
| Filtermatte | 6.626-041.0 | Rullevog | 6.626-043.0 |
| Filtermatte, flerlags | 6.626-042.0 | | |

Reservedeler

- Det er kun tillatt å anvende tilbehør og reservedeler som er godkjent av produsenten. Originalt tilbehør og originale reservedeler garanterer for sikker og problemfri drift av apparatet.
- Et utvalg av de vanligste reservedelene finner du bak i denne bruksanvisningen.
- Mer informasjon om reservedeler finner du under www.kaercher.com i området Service.

Garanti

Vår ansvarlige salgsorganisasjon for det enkelte land har utgitt garantibetingelsene som gjelder i det aktuelle landet. Eventuelle feil på maskinen blir reparert gratis i garantitiden dersom disse kan føres tilbake til material- eller produksjonsfeil. Ved behov for garantireparasjoner, vennligst henvend deg med kjøpskvitteringen til din forhandler eller nærmeste autoriserte kundeservice.

EU-samsvarserklæring

Vi erklærer hermed at maskinen angitt nedenfor oppfyller de grunnleggende sikkerhets- og helsekravene i de relevante EF-direktivene, med hensyn til både design, konstruksjon og type markedsført av oss. Ved endringer på maskinen som er utført uten vårt samtykke, mister denne erklæringen sin gyldighet.

Produkt: Anlegg for vasking med vannholdige væsker

Type: 1.626-xxx

Relevante EU-direktiver

2006/42/EF (+2009/127/EF)

2004/108/EF

Anvendte overensstemmende normer

EN 55014–1: 2006+A1: 2009+A2: 2011

EN 55014–2: 1997+A1: 2001+A2: 2008

EN 12921-1

EN 12921-2

EN 60335–1

EN 61000–3–2: 2006+A1: 2009+A2: 2009

EN 61000–3–3: 2013

Anvendte nasjonale normer

-

De undertegnede handler på oppdrag fra, og med fullmakt fra selskapsledelsen.



H. Jenner
CEO



S. Reiser
Head of Approbation

Dokumentasjonsansvarlig:

S. Reiser

Alfred Kärcher GmbH & Co. KG

Alfred-Kärcher-Str. 28 - 40

71364 Winnenden (Germany)

Tlf: +49 7195 14-0

Faks: +49 7195 14-2212

Winnenden, 2015/09/01



Läs bruksanvisning i original innan aggregatet används första gången, följ anvisningarna och spara drifts-anvisningen för framtida behov, eller för nästa ägare.

Informera inköpsstället omgående vid transportskador.

Innehållsförteckning

| | | |
|---|----|----|
| Miljöskydd | SV | 1 |
| Ändamålsenlig användning . . . | SV | 1 |
| Funktion | SV | 2 |
| Säkerhetsanvisningar | SV | 2 |
| Apparatelement | SV | 4 |
| Idrifttagande | SV | 5 |
| Handhavande | SV | 3 |
| Ta ur drift | SV | 5 |
| Transport | SV | 6 |
| Lagring | SV | 6 |
| Idrifttagning | SV | 6 |
| Skötsel och underhåll | SV | 6 |
| Anvisningar för avfallshantering | SV | 7 |
| Åtgärder vid störningar | SV | 8 |
| Tekniska data | SV | 10 |
| Tillbehör | SV | 10 |
| Reservdelar | SV | 11 |
| Garanti | SV | 11 |
| Försäkran om EU-överensstäm- melse | SV | 11 |

Miljöskydd



Emballagematerialen kan återvinnas. Kasta inte emballaget i hushållssoporna utan lämna det till återvinning.



Kasserade apparater innehåller återvinningsbart material som bör gå till återvinning. Batterier, olja och liknande ämnen får inte komma ut i miljön. Överlämna skrotade aggregat till ett lämpligt återvinningssystem.

Motorolja, värmeolja, diesel och bensen får inte släppas ut i miljön. Skydda marken och avfallshandla förbrukad olja på ett miljövänligt sätt.

Använd filtermatta och rengöringsvätska tas omhand enligt gällande, lokala föreskrifter (se "Avfallshantering").

Upplysningar om ingredienser (REACH)

Aktuell information om ingredienser finns på:

www.kaercher.com/REACH

Ändamålsenlig användning

Aggregatet är avsett för manuell rengöring av delar med en vikt på maximalt 100 kg hos företag inom metallhaveringsindustrin samt för underhåll.

- För korrekt användning av denna maskin måste erbjuden rengöringsvätska RM PC-BIO och tillhörande mikrob-filtermatta användas.
- Användning av andra rengöringsvätskor påverkar eller förhindrar den biologiska nedbrytningen hos fett- och oljeföreningarna.
- Lösningsmedel, brännbara eller explosiva vätskor får ej slås i.
- Maskinen måste ställas upp på ett vågrätt, stabilt och vattentätt underlag.
- Maskinen är inte avsedd för avfallshantering av spillolja. Hamnar större mängder olja, bensen, växellådeolja, frostskyddsmedel eller liknande substanser i maskinen så förhindrar mikroberna fett-/oljenedbrytningen..
- Maskinen är inte avsedd för rengöring av målerutrustning.
- Maskinen är inte lämplig för användning inom områden med explosionsrisk.

Mineraloljehaltigt avloppsvatten får inte komma ut i mark, vattendrag eller kanalisering.

Använd filtermatta tas om hand enligt gällande, lokala föreskrifter för mineraloljehaltigt avfall.

Arbetsplats

Vid användning av maskinen står användaren vid maskinens framsida.

Funktion

Rengöringsvätskan i behållaren värms upp av värmeelementet och matas sedan med pumpens hjälp till de tre rengöringsverktygen. Dessa kan styras via respektive spårordningar.

Fasta smutspartiklar hamnar i silen till sköljningsmattan eller i underliggande filtermatta. Fett- och oljeföroreningar spolats in i behållaren för att där brytas ned till koldioxid och vatten av mikroberna.

Mikroberna finns i början i filtermattan och leds in i behållaren av rengöringsvätskan. Rengöringsvätskan måste värmas i behållaren för att mikroberna skall kunna arbeta optimalt.

Säkerhetsanvisningar

- Läs bruksanvisningen före i drifttagningen och beakta säkerhetsanvisningarna.
- Varnings- och anvisningsdekaler på maskinen ger viktig information beträffande riskfri användning.
- Förutom anvisningarna i bruksanvisningen ska gällande allmänna säkerhets- och olycksfallsföreskrifter beaktas.

Risknivåer

⚠ FARA

Varnar om en omedelbart överhängande fara som kan leda till svåra personskador eller dödsfall.

⚠ VARNING

Varnar om en möjligen farlig situation som kan leda till svåra personskador eller döden.



⚠ FÖRSIKTIGHET

Varnar om en möjligen farlig situation som kan leda till lättare personskador.

OBSERVERA

Varnar om en möjligen farlig situation som kan leda till materiella skador.

Symboler på aggregatet

| | | |
|---|---|---|
|  |  | ⚠ FARA <i>Risk för elektriska stötar. Höljet får endast öppnas av elektriskt kvalificerad personal.</i> |
|---|---|---|

Elanslutning

⚠ FARA

Skaderisk p.g.a. elektrisk stöt.

Aggregatet får endast anslutas till växelström.

Maskinen får endast anslutas till ett nätuttag som installerats av elektriker enligt IEC 60364.

På typskylten angiven spänning måste överensstämja med vägguttagets spänning.

Maskinen måste anslutas till elnätet med en stickkontakt. Det är förbjudet med en anslutning till elnätet som inte går att ta isär. Stickkontakten är avsedd för separeringen från elnätet.

Kontrollera, före varje användningstillfälle, att nätkabeln och nätkontakten inte är skadade. En skadad anslutningsledning skall omedelbart bytas av en auktoriserad kundtjänst/elektriker för att undvika faror.

- Det rekommenderas att aggregatet endast ansluts till eluttag som är uppsäkrat med en 30 mA jordfelsbrytare.
- Av tillverkaren föreskriven nätkabel skall användas; detta gäller även vid kabelbyte. För typ, se reservdelslistan.
- Vidrör aldrig nätkabeln med våta händer.
- Se till att inga skador uppkommer på nät eller förlängningskablar genom överkörning, klämning, dragning eller liknande. Skydda kabeln mot stark värme, olja och vassa kanter.
- Förlängningskabel måste ha tvärsnittet från elschemat och var säker mot stänkvatten. Anslutningen av nät- och förlängningskabeln får inte ligga i vatten.
- Vid utbyte av kopplingar på nät eller förlängningskablar måste du se till att sprutvattenskydd och mekanisk fasthet garanteras.

Anslutningsvärde, se typskylt/Tekniska Data.

Användning

- Kontrollera maskinen och arbetsanordningarnas föreskriftsenliga tillstånd och driftssäkerhet före användningen. Om tillståndet inte är korrekt får den inte tas i bruk.
- Vid användning av aggregatet i riskområden (t.ex. bensinmackar) ska motsvarande säkerhetsföreskrifter beaktas. Användning av maskinen i utrymmen med explosionsrisk är förbjuden.
- *Apparaten måste stå på ett stabilt underlag.*
- Alla strömförande delar i arbetsområdet måste vara vattentäta.
- Till skydd mot stänkvatten skall lämplig skyddsklädsel bäras, speciellt lämpliga skyddsglasögon och handskar.
- Asbesthaltiga, och andra, material som innehåller substanser, skadliga för hälsan, får inte rengöras.
- Endast av aggregattillverkaren godkända rengöringsmedel får användas.
- Kommer rengöringsmedel i kontakt med ögonen skall dessa direkt spolras ur med vatten och vid nedsväljning måste läkare kontaktas omgående.

Handhavande

- Användaren ska bruka maskinen enligt föreskrift. Beakta lokala föreskrifter och var, vid arbete med maskinen, uppmärksam på personer i närheten, speciellt barn.
- Maskinen får endast användas av personer som instruerats i handhavandet, eller tydligt visat att de klarar av att hantera maskinen och uttryckligen fått uppdraget att använda denna. Maskinen får inte användas av barn eller ungdomar.
- Maskinen får aldrig lämnas utan uppsikt när motorn är i gång.

Transport

Vid transport skall aggregatet tömmas och säkras.

Skötsel

- Före rengöring och service, eller byte av delar, skall aggregatet stängas av och nätanslutna enheter skall skiljas från nätet.
- Som skydd mot rengöringsvätskan skall lämplig skyddsklädsel bäras, speciellt passande skyddsglasögon och handskar.
- Avhjälpande underhåll får endast utföras av auktoriserad kundtjänst eller fackkraft på området, införstådd med alla relevanta säkerhetsföreskrifter.
- Yrkesmässigt använda maskiner med varierande arbetsområden lyder under säkerhetskontroll enligt VDE 0701.

Tillbehör och utbytesdelar

Använd endast av tillverkaren godkända tillbehör och reservdelar. Originaltillbehör och originalreservdelar gör att maskinen kan användas säkert och utan störning.

Apparatelement

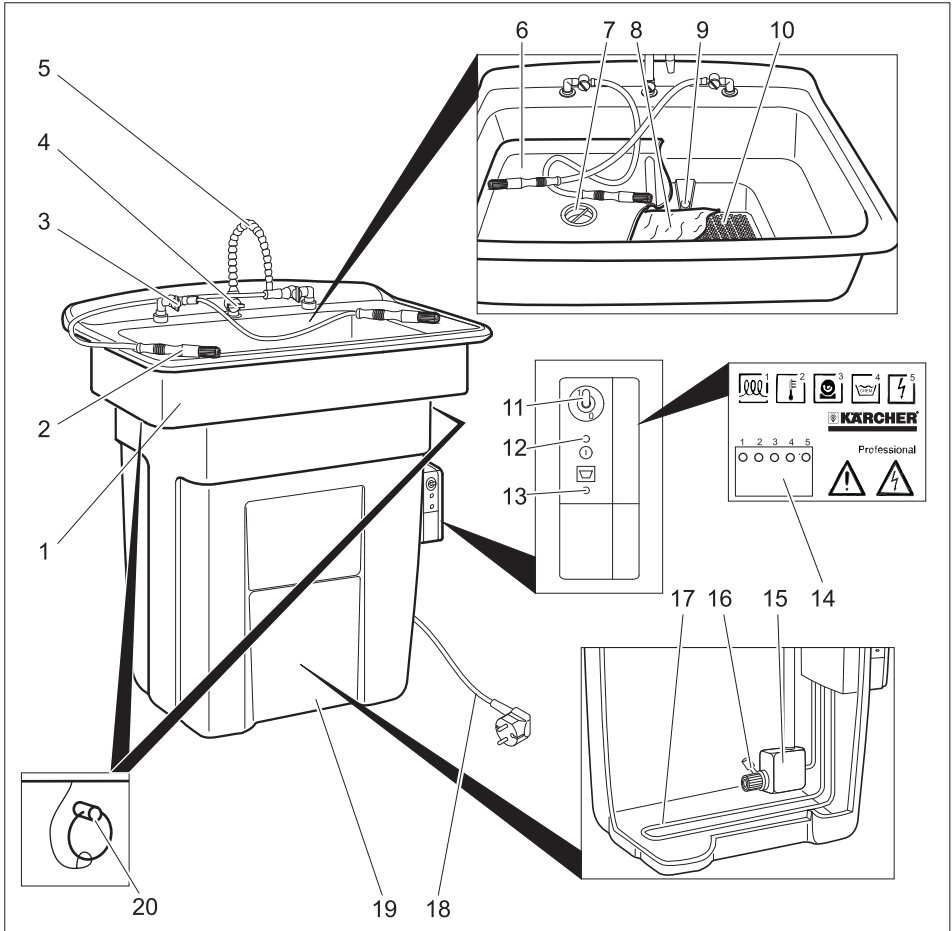

- | | |
|--|---|
| 1 Rengöringsho | 14 Lysdioder |
| 2 Tvättpensel | 15 Pump |
| 3 Spärranordning för tvättpensel | 16 Filter |
| 4 Spärranordning för spolkran | 17 Värmeelement |
| 5 Spolkran | 18 Nätkabel med nätkontakt |
| 6 Rengöringsmatta | 19 Behållare |
| 7 Sil för smådelar och spån | 20 Säkringsstift (endast PC 100 M2 BIO) |
| 8 Filtermatta med mikrober | |
| 9 Överrinningsöppning | |
| 10 Silmatta | |
| 11 Reglage "Pump PÅ/AV" | |
| 12 Kontrollampa "Nätspänning finns" | |
| 13 Kontrollampa "Fyll på rengöringsvätska" | |

Lysdioder

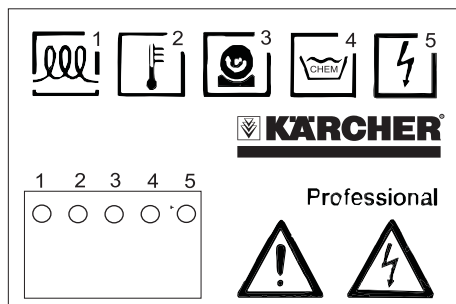

- 1 I: Värme till
0: Värme från
- 2 Temperatur för hög
- - - - Temperatur ok
- - - - Temperatur för låg.
..... Temperaturmätning defekt.
- 3 I: Pump är påslagen
0: Pumpen är frånslagen
. . . . Tiden har löpt ur, stäng av pumpen och starta den på nytt
- 4 I: Fyllnadsnivå ok
0: Fyllnadsnivå för låg.
- 5 Spänning ok

Idrifttagande

- Placera aggregatet vågrätt på uppställningsplatsen.
- Rengöringsmatta och silmatta lyfts bort neråt.
- Tag ur silmattan och lägg den över öppningen i rengöringshon
- Tag ur filtermattan och lägg den, med den vita sidan uppåt, på silmattan.
- Lägg rengöringsmattan i rengöringshon.
- Håll långsamt 80 liter rengöringsvätska RM PC-BIO i rengöringshon.

OBSERVERA

Tillsatsen av andra rengöringslösningar än RM PC-BIO leder till avaktivering av mikroberna, nedbrytningen av fett- och oljeföreningar blir störd. Släpp inte in vatten, lösningsmedel, thinner, fotogen, blekmedel eller desinfektionsmedel i enheten.

- Anslut nätkontakt till vägguttag. Anslutningsvärde, se Tekniska data och typskylten. Maskinen behöver cirka en timme för att en vattentemperatur på cirka 38 °C skall uppnås.

Handhavande

Rengöringen sker manuellt med hjälp av rengöringsverktygen.

- Tag på skyddshandskar och sätt skyddsglasögon på plats.
- Lägg de delar som ska rengöras (max. 100 kg) på rengöringsmattan.
- Ställ reglaget "Pump PÅ/AV" på "1/PÅ".
- Öppna spärranordning på önskat rengöringsverktyg.

Hänvisning:

Samtidig användning av flera rengöringsredskap är möjlig.

- Rengör delar.

Efter avslutad rengöring:

- Ställ reglaget "Pump PÅ/AV" på "AV/0".

Hänvisning:

Pumpen stängs av automatiskt efter 10 minuter. För att återstarta, slå kontakten "Pump PÅ/AV" kortvarigt av och på igen.

Stäng av pumpen vid slutet av rengöringsarbetet, så undviks onödig förlust av rengöringsvätska genom avdunstning.

⚠ VARNING

Om enheten förblir påslagen under bortfall av matningsspänningen, så går pumpen åter igång vid återställandet av elförsörjningen. I händelse av fel i strömförsörjningen, ställ strömbrytaren "Pump PÅ/AV" i läge "Av/0".

Ta ur drift

- Ställ reglaget "Pump PÅ/AV" på "AV/0".

Hänvisning:

För att uppnå nedbrytningsförmågan hos mikroberna i rengöringsvätskan, måste rengöringsvätskan hållas konstant vid ca 38°C. Därför måste, om möjligt, enhetens strömförsörjning vara påslagen även under uppehåll i driften (t.ex. över natten, på helger eller under semestern).

Transport

- Vid transport skall aggregatet tömmas och säkras.
- Vid transport i fordon ska maskinen säkras enligt respektive gällande bestämmelser så den inte kan tippa eller glida.

⚠ FÖRSIKTIGHET

Risk för personskada och materiell skada! Tänk på maskinens vikt vid transporten.

Lagring

⚠ FÖRSIKTIGHET

Risk för personskador och materiella skador! Tänk på maskinens vikt vid lagringen.

Idrifttagning

Har strömmen varit frånslagen under en längre period måste nya mikrober tillsättas rengöringslösningen.

- Byta filtermatta (se avsnitt "Underhåll och service/varje månad")
- Om avbrottet sträckte sig över flera veckor så håll även en flaska RM Mikroblösning i maskinen.

Skötsel och underhåll

Dagligen

- Kontrollera om kontrolllampan "Fyll på rengöringsvätska" lyser. När lampan lyser, håll 20 liter rengöringsvätska RM PC-BIO i rengöringsshon.

Hänvisning:

- Överfyll inte behållaren. Maximal fyllnadsnivå är uppnådd när varningslampan "Fyll på rengöringsvätska" slocknar. När varningslampan "Fyll på rengöringsvätska" lyser stängs uppvärmningen av rengöringsvätskan av. Nedbrytningsförmågan hos mikroberna minskar.
- Rengöra smådel- och spånsil.

Varje månad

- Tag ur rengöringsmattan.
- Tag ur filtermattan.
- Lägg in ny filtermatta.
- Håll den gamla filtermattan över den nya och krama ur den.
- Använd filtermatta tas omhand enligt gällande, lokala föreskrifter för riskavfall (se "Avfallshantering").
- Sätt tillbaka rengöringsmatta.

Hänvisning:

Gör dig av med begagnade filtermattor i enlighet med lokala föreskrifter för avfall som innehåller mineraloljor.

Om filtermattan endast är lätt nersmutsad, kan ersättningsintervallet förlängas till 2 månader.

Årligen

⚠ FARA

Risk för elektrisk stöt.

Risk för brännskador på värmeelementet. Drag alltid ur nätkontakten innan arbeten utförs på aggregatet.

- Endast PC 100 M2 BIO: Dra ur säkringsstiften innan diskhon tas loss.
- Lyft upp rengöringsshon och sväng den åt sidan.
- Samla ihop smådelar som flyter ovanpå rengöringsvätskan.
- Pumpa in rengöringsvätskan i lämplig behållare.
- Om det finns olja ovanpå rengöringsvätskan så avbryt urpumpningen när olja kommer ut ur pumpen. Samla ihop oljan manuellt och avfallshantera den enligt lokalt gällande föreskrifter.
- Spola behållare och pump med vatten.
- Kontrollera i vilket tillstånd slangledningarna befinner sig.
- Sätt tillbaka rengöringsshon.

Enbart på PC 100 M1 BIO:

OBSERVERA

Risk för skador på slangen i behållaren vid kontakt med värmeelementet. Ställ upp diskträget på så sätt att pumpen i behållaren är belägen på samma sida som stoppventilerna hos rengöringsverktygen.

- Endast PC 100 M2 BIO: Sätt tillbaka säkringsstiften.
- Tag ur rengöringsmattan.
- Tag ur filtermattan.
- Lägg in ny filtermatta.
- Håll den gamla filtermattan över den nya och krama ur den.
- Använd filtermatta tas omhand enligt gällande, lokala föreskrifter för riskavfall (se "Avfallshantering").
- Sätt tillbaka rengöringsmatta.
- Håll tillbaka rengöringsvätska i maskinen.
- När lampan lyser, håll 20 liter rengöringsvätska RM PC-BIO i rengöringshon.

Underhållskontrakt

Med ansvarig Kärcher-försäljningsenhet kan ett servicekontrakt för aggregatet ingås.

Anvisningar för avfallshantering

För filtermatta och rengöringsvätska gäller följande EC-avfallskoder:

| | |
|------------------------------|--|
| Filtermatta | 130899, oljerester a.n.g. |
| RM PC-BIO 10 RM PC-BIO 20 | 070601, vattniga tvättsubstanter från användning av rengöringsmedel |
| RM Mikroblossning | 161002, vattnigt, flytande avfall, finns ej på annan plats i förteckningen |

Åtgärder vid störningar

Om felet inte kan åtgärdas, måste enheten kontrolleras av kundservice.

| Störning | Möjlig orsak | Åtgärd | av vem |
|---|---|--|-------------|
| Aggregatet startar inte | Aggregatet får ingen ström. | Kontrollera elnätet. | Elektriker |
| Dåligt rengöringsresultat | Mikrober förstörda. | Byta filtermatta. Håll innehållet i en flaska RM Mikrobblösning i maskinen. | Operatör |
| | Rengöringsvätska förbrukad. | Byt ut rengöringsvätska och filtermatta. | Operatör |
| Hög förbrukning av rengöringsvätska (mer än 20 l per månad) | Rengöringslösning sitter kvar på de rengjorda delarna. | Låt rengjorda delar droptorka. | Operatör |
| | Tvättlappar suger upp rengöringsvätska. | Använd inte tvättlappar i rengöringsarbetet. | Operatör |
| | Maskinen otät. | Kontrollera om behållaren är tät. | Operatör |
| | Spalt mellan behållare och rengöringsho. | Placera rengöringshon korrekt på behållaren och byt vid behov ut tätningen mellan behållare och ho. | Operatör |
| Låg eller ingen mätning av rengöringsmedel | Spärranordning stängd. | Öppna spärranordning. | Operatör |
| | Pumpens drifttid slut (LED "Pump" blinkar). | Ställ reglaget "Pump PÅ/AV" på "AV" och sedan på "PÅ" igen. | Operatör |
| | För lite rengöringsvätska i behållaren. | Fyll på rengöringsvätska, tills kontrollampan "Fyll på rengöringsmedel" slocknar. | Operatör |
| | Filter i behållaren tilltäppt. | Tag bort rengöringsho och rengör filter. | Operatör |
| | Slang tilltäppt eller otät. | Kontrollera om slangledning från pumpen till tvättpenseln, eller till rengöringskranen, är tilltäppt eller otät. | Operatör |
| | Pump defekt (pumpen arbetar inte trots att LED:n "Pump" lyser). | Byt ut pumpen. | Kundservice |

| Störning | Möjlig orsak | Åtgärd | av vem |
|--|--|---|---------------|
| Rengöringsvätskan rinner inte ut. | Smådels- och spånsil tilltäppt. | Rengör silen. | Operatör |
| | Filtermatta tilltäppt. | Byta filtermatta. Använd filtermatta med flera lager när stora smutsmängder skall hanteras och drag bort ett fiberskikt varje vecka. | Operatör |
| | Överrinningsöppningar i rengöringsbordet tilltäppta. | Rengör överrinningsöppningar. | Operatör |
| Kontrolllampa "Fyll på rengöringsmedel" lyser trots tillräcklig mängd vätska | Sensorn för fyllnadsnivån. | Låt kundtjänst byta ut den defekta sensorn för fyllnadsnivån. | Operatör |
| Mycket olja i systemet | Olja har hälts i maskinen för avfallshantering. | Samla ihop och avfallshantera oljan. | Operatör |
| | Strömförsörjningen avstängd nattetid. | Byt ut eventuell rengöringsvätska och rengör maskinen (se "Underhåll och service/varje år", ny rengöringslösning skall dock användas). | |
| | Mikrober förstörda. | Byta filtermatta. Håll innehållet i en flaska RM Mikrobiösning i maskinen. | Operatör |
| | För lite rengöringsvätska i behållaren. Detta gör att värmeelementet deaktiveras. | Fyll på rengöringsvätska, tills kontrolllampan "Fyll på rengöringsmedel" slocknar. | Operatör |
| | Värmeelement defekt. | Kontrollera temperaturen i rengöringsvätskan och låt kundservice byta ut ev. defekt värmeelement. | Operatör |
| Temperaturen i rengöringsvätskan för låg | För lite rengöringsvätska i behållaren. Detta gör att värmeelementet deaktiveras. | Fyll på rengöringsvätska, tills kontrolllampan "Fyll på rengöringsmedel" slocknar. | Operatör |

Tekniska data

| | | PC 100 M1 BIO | PC 100 M2 BIO |
|---|------------------|--------------------|------------------|
| Elanslutning | | | |
| Strömart | V/~/Hz | 220...240/1~/50/60 | |
| Anslutningseffekt | kW | 1,0 | |
| Elektrisk säkring | A | 16 | |
| Prestanda | | | |
| Värmeeffekt | kW | 1 | |
| Arbetsstryck | MPa (bar) | 0,03 (0,3) | |
| Matningsmängd | l/t (l/min) | 900 (15) | |
| Rengöringstemperatur | °C | 38 | |
| Temperatur, max | °C | 46 | |
| Behållarvolym | l | 80 | |
| Bärförmåga | kg | 100 | |
| Bulleremission | | | |
| Ljudtrycksnivå (EN 60704-1) | dB(A) | <70 | |
| Nivå bullereffekt (EN 60704-1) | dB(A) | 73 | |
| Apparatens vibrationer (svängningstotalvärde ISO 5349) | | | |
| Tvättpensel | m/s ² | 0,0 | |
| Mått och vikt | | | |
| Höjd | mm | 1003 | 1067 |
| Bredd | mm | 978 | 1181 |
| Djup | mm | 737 | 952 |
| Arbetsyta | mm | 660 x 420 | 1041 x 660 |
| Tomvikt | kg | 33 | 44 |

Tillbehör

| Beteckning | Artikelnr. |
|---|---------------|
| Rengöringsvätska RM PC-BIO 10, 20 l, standard | 6.295 - 260.0 |
| Rengöringsvätska RM PC-BIO 20, 20 l, för känsliga metaller så som koppar, aluminium... | 6.295 - 261.0 |
| RM Mikroblosning, för återstart | 6.295 - 262.0 |
| Filtermatta | 6.626 - 041.0 |
| Filtermatta, flera lager | 6.626 - 042.0 |
| Tvättpensel, normal form | 6.626 - 038.0 |

| | |
|------------------------|---------------|
| Tvättpensel, lång form | 6.626 - 039.0 |
| Tvättpensel, vinklad | 6.626 - 040.0 |
| Rullvagn | 6.626 - 043.0 |

Reservdelar

- Endast av tillverkaren godkända tillbehör och reservdelar får användas. Original-tillbehör och original-reservdelar garanterar att apparaten kan användas säkert och utan störning.
- I slutet av bruksanvisningen finns ett urval av de reservdelar som oftast behövs.
- Ytterligare information om reservdelar hittas under service på www.kaercher.com.

Garanti

I respektive land gäller de garantivillkor som publicerats av våra auktoriserade distributörer. Eventuella fel på aggregatet repareras utan kostnad under förutsättning att det orsakats av ett material- eller tillverkningsfel. I frågor som gäller garantin ska du vända dig med kvitto till inköpsstället eller närmaste auktoriserade serviceverkstad.

Försäkran om EU-överensstämmelse

Härmed försäkras vi att nedanstående be-tecknade maskin i ändamål och konstruk-tion samt i den av oss levererade versionen motsvarar EU-direktivens tillämpliga grund-läggande säkerhets- och hälsokrav. Vid ändringar på maskinen som inte har god-känts av oss blir denna överensstämmelse-förklaring ogiltig.

Produkt: Anläggning för rengöring med flytande vätskor

Typ: 1.626 - xxx

Tillämpliga EU-direktiv

2006/42/EG (+2009/127/EG)

2004/108/EG

Tillämpade harmoniserade normer

EN 55014–1: 2006+A1: 2009+A2: 2011

EN 55014–2: 1997+A1: 2001+A2: 2008

EN 12921-1

EN 12921-2

EN 60335–1

EN 61000–3–2: 2006+A1: 2009+A2: 2009

EN 61000–3–3: 2013

Tillämpade nationella normer

-

Undertecknade agerar på order av och med fullmakt från företagsledningen.



H. Jenner
CEO



S. Reiser
Head of Approbation

Dokumentationsbefullmäktigad:
S. Reiser

Alfred Kärcher GmbH & Co. KG
Alfred-Kärcher-Str. 28 - 40
71364 Winnenden (Germany)
Tel.: +49 7195 14-0
Fax: +49 7195 14-2212

Winnenden, 2015-09-01



Lue tämä alkuperäisiä ohjeita ennen laitteesi käyttämistä, säilytä käyttöohje myöhempiä käyttöä tai mahdollista myöhempiä omistajaa varten. Jos havaitset kuljetusvaurioita, ota välittömästi yhteys jälleenmyyjään.

Sisällysluettelo

| | | |
|--|----|----|
| Ympäristönsuojelu | FI | 1 |
| Tarkoituksenmukainen käyttö | FI | 1 |
| Toiminto | FI | 2 |
| Turvaohjeet | FI | 2 |
| Käyttöelementit | FI | 4 |
| Käyttöönotto | FI | 5 |
| Käyttö | FI | 3 |
| Käytöstä poistaminen | FI | 5 |
| Kuljetus | FI | 6 |
| Säilytys | FI | 6 |
| Uudelleenkäyttöönotto | FI | 6 |
| Hoito ja huolto | FI | 6 |
| Hävitysohjeet | FI | 7 |
| Häiriöapu | FI | 8 |
| Tekniset tiedot | FI | 10 |
| Tarvikkeet | FI | 10 |
| Varaosat | FI | 11 |
| Takuu | FI | 11 |
| EU-standardinmukaisuus-stodistus | FI | 11 |

Ympäristönsuojelu



Pakkausmateriaalit ovat kierrätettäviä. Älä käsittele pakkauksia kotitalousjätteenä, vaan toimita ne jätteiden kierrätykseen.



Käytetyt laitteet sisältävät arvokkaita kierrätettäviä materiaaleja, jotka tulisi toimittaa kierrätykseen. Paristoja, öljyjä ja samankaltaisia aineita ei saa päästää ympäristöön. Tästä syystä toiminta kuluneet laitteet asianmukaisesti keräyspisteisiin.

Huolehdi, ettei moottoriöljyä, polttoöljyä, dieseliä tai bensiiniä pääse valumaan luontoon. Suojaa maaperää ja hävitä jäteöljy ympäristöstävällisesti.

Hävitä käytetty suodatinmatto ja puhdistusneste erityisjätteitä koskevien paikallisten määräysten mukaisesti (katso kohta "Hävitysohjeet").

Huomautuksia materiaaleista (REACH)

Ajantasaisia tietoja ainesosista löytyy osoitteesta:

www.kaercher.com/REACH

Tarkoituksenmukainen käyttö

Laitte on tarkoitettu maksimissaan 100 kg painoisten osien manuaaliseen puhdistamiseen metallintyöstöä ja kuntoonlaittoa suorittaville yrityksille.

- Käyttötarkoituksen mukaisen toiminnan takaamiseksi, laitteessa on käytettävä tätä laitetta varten tarjolla olevaa puhdistusnestettä RM PC-BIO ja ja siihen kuuluvaa mikrobisuodatinmattoa.
- Muiden puhdistusnesteiden käyttäminen haittaa tai estää öljy- ja rasvajäämien biologisen poistamista.
- Liuottimia, palavia tai räjähdysalttiita nesteitä ei saa laittaa laitteeseen.
- Laitte tulee asettaa vaakasuoralle, lujalle, nestetiiville alustalle.
- Laitte ei ole tarkoitettu käytetyn öljyn hävittämiseen. Jos laitteeseen pääsee suurempia määriä öljyä, bensiniä, vaihteistoöljyä, pakkasnestettä tai muita vastaavia aineita, mikrobien suorittama öljyn-/rasvanpoisto estyy.
- Laitte ei ole tarkoitettu maalauksessa käytettyjen työkalujen puhdistamiseen.
- Laitte ei sovellu käyttöön räjähdysalttiissa ympäristössä.

Älä päästä mineraaliöljypitoista jätevettä valumaan maaperään, vesistöön tai viemäriverkkoon.

Käytetyt suodatinmatot on hävitettävä mineraaliöljypitoisia jätteitä koskevien paikallisten määräysten mukaisesti.

Työpaikka

Laitetta käytettäessä käyttäjä seisoo laitteen etupuolen edessä.

Toiminto

Säiliössä oleva puhdistusneste lämmitetään lämmityselementillä ja pumpataan sieltä puhdistustyökaluihin. Niitä voidaan ohjata vastaavilla sulkuhanoilla. Kiinteät likahiukkaset jäävät huuhtelualueen siivillään tai sen alla olevaan suodatinmattoon.

Rasva- ja öljyjäämät huuhtoutuvat säiliöön, jossa mikrobit muuttavat ne hiilidioksidiksi ja vedeksi.

Mikrobit ovat aluksi suodatinmatossa, josta puhdistusneste siirtää ne säiliöön. Jotta mikrobit voisivat toimia optimaalisesti, säiliössä olevaa puhdistusnestettä on lämmitettävä.

Turvaohjeet

- Lue ennen käyttöönottoa laitteen käyttöohje ja huomioi erityisesti turvaohjeet.
- Laitteeseen kiinnitetyt varoitus- ja opastuskilvet antavat tärkeitä ohjeita turvallista käyttöä varten.
- Tämän käyttöohjeen ohjeiden ohella on noudatettava lainmukaisia yleisiä turvallisuus- ja tapaturmantorjuntamääräyksiä.

Vaarallisuusasteet

⚠ VAARA

Huomautus välittömästi uhkaavasta vaarasta, joka voi aiheuttaa vakavan ruumiinvamman tai johtaa kuolemaan.

⚠ VAROITUS

Huomautus mahdollisesta vaarallisesta tilanteesta, joka voi aiheuttaa vakavan ruumiinvamman tai voi johtaa kuolemaan.

⚠ VARO

Huomautus mahdollisesta vaarallisesta tilanteesta, joka voi aiheuttaa vähäisiä vammoja.

HUOMIO

Huomautus mahdollisesta vaarallisesta tilanteesta, joka voi aiheuttaa aineellisia vahinkoja.

Laitteessa olevat symbolit



⚠ VAARA

Sähköiskun vaara. Vain sähköalan ammattilaiset saavat avata kotelon.

Sähköliitäntä

⚠ VAARA

Sähköiskun aiheuttama loukkaantumisvaara. Liitä laite ainoastaan verkkovirtaan.

Laitteen liittäminen on sallittu ainoastaan sähköliitäntään, joka on sähköasentajan toimesta asennettu IEC 60364:n mukaisesti. Tyypikilvessä ilmoitetun jännitteen on oltava sama kuin jännitelähteen jännite.

Laitteen tulee ehdottomasti olla liitettyinä sähköverkkoon sähköpistokkeella. Kiinteä sähköverkkoon liittäminen on kielletty. Pistoke toimii erottimena sähköverkosta.

Tarkasta aina ennen käyttöä, että liitosjohto ja virtapistoke ovat ehjät. Anna valtuutetun asiakaspalvelun/sähköalan ammattilaisen välittömästi vaihtaa vaurioitunut liitäntäjohto, jotta vältetään vaaratilanteet.

- Suosittelemme, että laite kytketään vain sellaiseen pistorasiaan, joka on varmistettu 30 mA:n vuotovirta-suojakytkimellä.
- Valmistajan määrittämää liitosjohtoa on käytettävä, tämä pätee myös silloin, kun johtoa uusitaan. Katso tyyppi varosaluettelosta.
- Älä koskaan tartu märillä käsillä virtapistokkeeseen.
- Huomioi, että verkko- tai jatkojohtoa ei vahingoiteta eikä vaurioiteta yliajamalla, puristamalla, vetämällä tai muulla vastaavalla tavalla. Suojaa verkkojohto kuumuudelta, öljyltä ja teräviltä kulmilta.
- Jatkojohdon johtimien poikkileikkauksen tulee olla kytkentäkaaviossa annettujen pinta-alojen mukaiset ja sen tulee olla roiskeveisisuojattu. Verkko-/jatkajohdon liitos ei saa maata vedessä.
- Vaihdettaessa verkko- tai jatkoapeliin pistokkeita täytyy roiskeveisisuojan toimivuuden ja mekaanisen lujuuden pysyä samanlaatuisina.

Liitäntäarvot katso tyyppikilpi/tekniset tiedot.

Käyttö

- Ennen lailleen käyttöä on tarkistettava yhdessä toimintalaitteiden kanssa, että se on asianmukaisessa kunnossa ja käyttöturvallisuus on taattu. Jos kunto ei ole moitteeton, laitteen ja varusteiden käyttö ei ole sallittua.
- Käytettäessä laitetta vaara-alueilla (esim. huoltoasemilla) on noudatettava vastaavia turvallisuusmääräyksiä. Käyttö räjähdysalttiissa tiloissa on kielletty.
- *Laitteen on seisottava tukevalla alustalla.*
- Kaikkien työalueella olevien sähköä johtavien osien on oltava roiskevesisuojattuja.
- Roiskevedeltä on suojauduttava käyttämällä soveltuvaa suojavaatetusta sekä erityisesti suojalaseja ja -käsineitä.
- Asbestipitoisia tai muita sellaisia materiaaleja, jotka sisältävät terveydelle vaarallisia aineita, ei laitteessa saa puhdistaa.
- Käytä ainoastaan sellaisia puhdistusaineita, jotka ovat laitteen valmistajan hyväksymiä.
- Jos puhdistusainetta pääsee silmiin, silmät on ensin huuhdeltava perusteellisesti vedellä, tai jos olet nielaissut puhdistusainetta, ota heti yhteys lääkäriin.

Käyttö

- Käyttäjän on käytettävä laitetta sen käyttötarkoituksen mukaisesti. Käyttäjän on huomioitava paikalliset olosuhteet ja työskennellessään laitteella varottava mahdollisia muita henkilöitä.
- Laitetta saavat käyttää vain koulutuksen saaneet henkilöt tai sellaiset henkilöt, jotka ovat osoittaneet kykenevänsä käyttämään laitetta ja, jotka ovat erityisesti saaneet tehtäväkseen laitteen käyttämisen. Lapset tai alaikäiset eivät saa käyttää laitetta.
- Älä koskaan jätä laitetta ilman valvontaa silloin, kun se on käynnissä.

Kuljetus

Kuljetusta varten laite on tyhjennettävä ja otettava pois käytöstä.

Huolto

- Ennen puhdistusta, huoltoa ja osien vaihtoa laite on kytkettävä pois päältä ja verkkokäyttöisissä laitteissa pistoke on irrotettava verkkorasiasta.
- Puhdistusnesteeltä on suojauduttava käyttämällä soveltuvaa suojavaatetusta, erityisesti suojalaseja ja -käsineitä.
- Laitteen korjaustöitä saa suorittaa vain valtuutetut asiakaspalvelupisteet tai kyseisen alan ammattihenkilöt, jotka tuntevat voimassaolevat turvallisuusäädökset.
- Siirrettävien, ammattikäyttöön tarkoitettujen laitteiden käytössä on noudatettava laitteita koskevia turvallisuusmääräyksiä.

Varusteet ja varaosat

Vain sellaisten lisävarusteiden ja varaosien käyttö on sallittua, jotka valmistaja on hyväksynyt. Alkuperäiset lisävarusteet ja varaosat takaavat, että laitetta voidaan käyttää turvallisesti ja häiriöttömästi.

Käyttöelementit

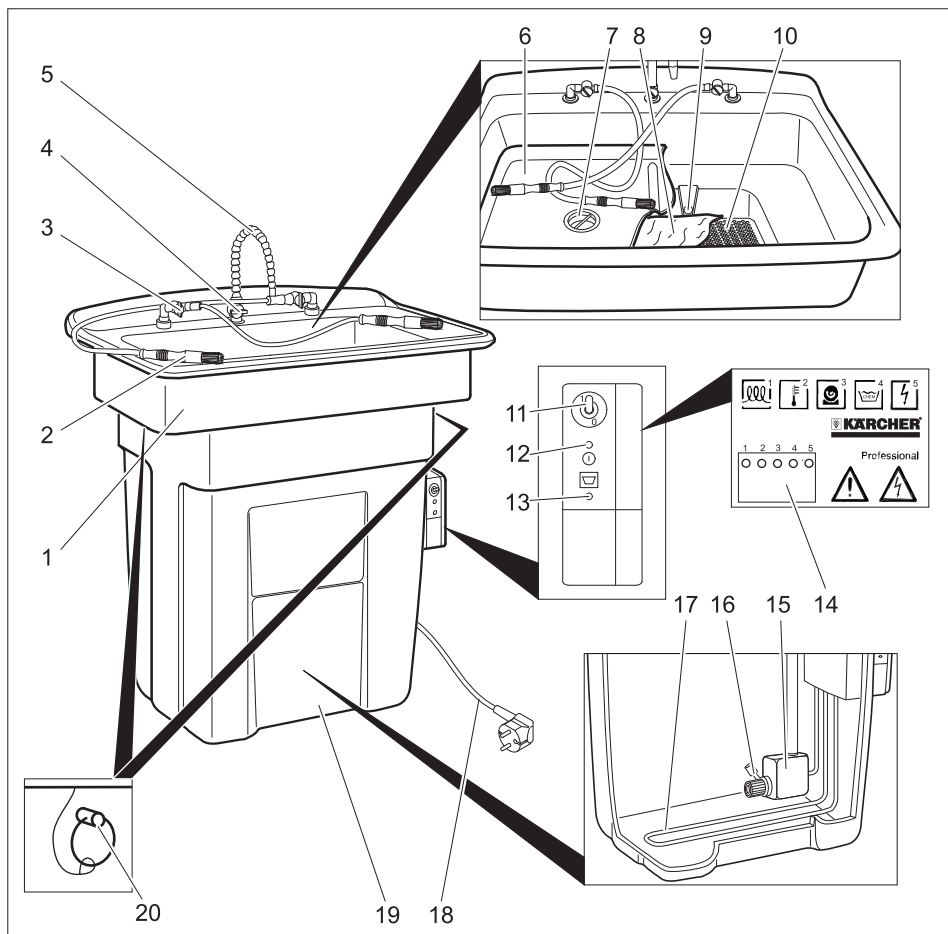

- | | | | |
|----|--------------------------------------|----|--------------------------------------|
| 1 | Huuhteluallas | 51 | Pumppu |
| 2 | Pesupensseli | 52 | Suodatin |
| 3 | Pesupensselin sulkuhana | 53 | Lämmityselementti |
| 4 | Huuhteluhanan sulkuhana | 54 | Verkkojohto, jossa on pistoke |
| 5 | Huuhteluhana | 55 | Säiliö |
| 6 | Huuhtelupohja | 56 | Varmistuspuikko (vain PC 100 M2 BIO) |
| 7 | Pienosa- ja lastusiivilä | | |
| 8 | Mikrobeja sisältävä suodatinmatto | | |
| 9 | Ylivuotoreikä | | |
| 10 | Siiviläpohja | | |
| 11 | Kytin „Pumppu ON/OFF“ | | |
| 12 | Merkkivalo "Verkköjännite päällä" | | |
| 13 | Merkkivalo "Lisää puhdistusnestettä" | | |
| 14 | LEDit | | |

LEDit

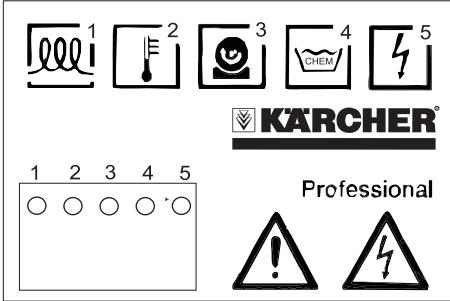

- 1 I: Lämmitys päällä
0: Lämmitys pois päältä
- 2 Lämpötila liian korkea
- - - - Lämpötila OK
- - - - Lämpötila liian matala
..... Lämpötilan mittaus rikki
- 3 I: Pumppu päällä
0: Pumppu ei päällä
. . . . Aika on kulunut, kytke pumppu pois päältä ja sitten uudelleen päälle.
- 4 I: Täyttömäärä OK
0: Täyttömäärä on liian pieni.
- 5 Jännite OK

Käyttöönotto

- ➔ Aseta laite käyttöpaikalleen vaakasuo- raan.
- ➔ Pois huuhtelupohja ja siiviläpohja ylös- päin nostamalla.
- ➔ Ota siiviläpohja pakkauksesta ja aseta se huuhtelualtaan aukkoon.
- ➔ Ota suodatinmatto pakkauksestaan ja aseta siiviläpohjalle valkoinen puoli ylöspäin.
- ➔ Aseta siiviläpohja huuhtelualtaaseen.
- ➔ Kaada huuhtelualtaaseen hitaasti 80 lit- raa RM PC-BIO -puhdistusnestettä.

HUOMIO

Muiden puhdistusaineiden, kuin RM PC-BIO, lisääminen johtaa mikrobien deakti- voitumiseen, rasva- ja öljylikaantumien poisto häiriytyy. Älä lisää laitteeseen vettä, liuotainaineita, puhdistusbensiniä, petroolia, valkaisuainetta tai desinfiointiainetta.

- ➔ Liitä virtapistoke pistorasiaan. Katso liitäntäarvot teknisistä tiedoista ja tyyppikilvestä. Laite tarvitsee n. 1 tunnin ajan veden lämmittämiseen n. 38 °C -asteeseen.

Käyttö

Puhdistus tapahtuu manuaalisesti puhdis- tustyökaluja käyttäen.

- ➔ Käytä suojakäsineitä ja suojalaseja.
- ➔ Aseta puhdistettavat osat (maks. 100 kg) puhdistusalustalle.
- ➔ Aseta „Pumppu ON/OFF“ -kytkin asen- toon „1/ON“.
- ➔ Avaa haluamasi puhdistustyökalun sul- kuhana.

Huomautus:

Useamman puhdistustyökalun samanaikai- nen käyttö on mahdollista.

- ➔ Puhdista osat.

Puhdistuksen päädyttyä:

- ➔ Aseta „Pumppu ON/OFF“ -kytkin asen- toon „0/OFF“.

Huomautus:

Pumppu kytkeytyy 10 minuutin kuluttua au- tomaattisesti pois päältä. Pumpun käynnis- tämiseksi uudelleen, laita „Pumppu ON/ OFF“ -kytkin hetkeksi 0/OFF-asentoon ja sitten jälleen 1/ON-asentoon.

Kytke pumppu pois päältä puhdistustöiden jälkeen, näin vältetään puhdistusnesteen haihtumisesta johtuvaa vähenemistä.

⚠ VAROITUS

Jos laite on päällekytkettynä jännitekatkok- sen aikana, pumppu käynnistyy verkkojän- nitteen palatessa uudelleen. Verkkojännit- teen katketessa, aseta „Pumppu ON/OFF“ -kytkin asentoon „0/OFF“.

Käytöstä poistaminen

- ➔ Aseta „Pumppu ON/OFF“ -kytkin asen- toon „0/OFF“.

Huomautus:

Puhdistusnesteen lämpötilaa on aina pidet- tävä n. 38 °C -asteessa, jotta puhdistus- nesteessä olevien mikrobien täysi puhdis- tusteho olisi saavutettuna. Siksi laitteen syöttöjännite on, mikäli mahdollista, pidet- tävä päällä myös käyttötauojen (esim. yölä, viikonloppuina ja lomapäivinä) ajan.

Kuljetus

- Kuljetusta varten laite on tyhjennettävä ja otettava pois käytöstä.
- Kun kuljetat laitetta ajoneuvoissa, varmista laite liukumisen ja kaatumisen varalta kulloinkin voimassa olevien ohjesääntöjen mukaisesti.

⚠ VARO

Loukkaantumis- ja vaurioitumisvaara! Huomioi kuljetettaessa laitteen paino.

Säilytys

⚠ VARO

Loukkaantumis- ja vaurioitumisvaara! Huomioi säilytettäessä laitteen paino.

Uudelleenkäyttöönnotto

Jos sähkökatkos on kestänyt pidemmän ajan, puhdistusnesteeseen on lisättävä uusia mikrobeja.

- Uusi suodatinmatto (katso kohta "Hoi-to ja huolto/kuukausittain")
- Jos sähkökatkos on kestänyt useita viikkoja, kaada laitteeseen pullollinen RM mikrobiseosta.

Hoito ja huolto

Päivittäin

- Tarkasta palaako merkkivalo "Lisää puhdistusnestettä".
Jos merkkivalo palaa, kaada huuhtelu-altaaseen 20 litraa RM PC-BIO -puhdistusnestettä.

Huomautus:

Älä ylitäytä säiliötä. Maksimi täyttömäärä on saavutettu, kun merkkivalo „Lisää puhdistusnestettä“ sammuu.

Jos merkkivalo „Lisää puhdistusnestettä“ palaa, puhdistusnesteeseen lämmitys kytketty pois päältä. Mikrobin puhdistusteho laskee.

- Puhdista pienosa- ja lastusiivilä.

Kuukausittain

- Poista huuhtelupohja.
- Poista suodatinmatto.
- Aseta uusi suodatinmatto paikalleen.
- Pidä vanhaa suodatinmattoa uuden suodatinmaton päällä ja kierrä kuivaksi.
- Hävitä käytetty suodatinmatto erityisjär-jätettä koskevien paikallisten määräysten mukaisesti (katso kohta "Hävitysohjeet").
- Aseta huuhtelupohja takaisin paikalleen.

Huomautus:

Käytetty suodatinmatto on hävitettävä mi-neraaliöljypitoisia jätteitä koskevien paikallisten määräysten mukaisesti.

Jos suodatinmaton likaantuminen on vain vähäistä, vaihtoväli voidaan pidentää 2 kuukauteen.

Vuosittain

⚠ VAARA

Sähköiskun aiheuttama vaara.

Lämmityselementin aiheuttama palovam-mavaara.

Irrota aina ensin virtapistoke ennen laitteeseen kohdistuvia toimenpiteitä.

- Vain PC 100 M2 BIO: Vedä varmistus-puikot irti ennen huuhteluun poistamista.
- Kohota huuhteluallasta ja käännä sivulle.
- Kerää puhdistusneste pinnalla kelluvat hiukkaset pois.
- Pumppaa puhdistusneste soveltuvaan säiliöön.
- Jos puhdistusneste pinnalla on öljyä, lopeta pumppaus, kun pumpusta tulee öljyä. Poista öljy käsin ja hävitä se paikallisten määräysten mukaisesti.
- Huuhtelee säiliö ja pumppu vedellä.
- Tarkasta letkujen kunto.
- Aseta huuhteluallas takaisin paikalleen.

Vain PC 100 M1 BIO:

HUOMIO

Säiliössä olevat letkut voivat vahingoittua, jos ne koskettavat lämpöelementtiä. Aseta huuhteluallas paikalleen siten, että säiliössä oleva pumppu on samalla puolella kuin puhdistusvälikalujen sulkuhanat.

- Vain PC 100 M2 BIO: Aseta varmistuspuikot takaisin paikalleen.
- Poista huuhtelupohja.
- Poista suodatinmatto.
- Aseta uusi suodatinmatto paikalleen.
- Pidä vanhaa suodatinmattoa uuden suodatinmaton päällä ja kierrä kuivaksi.
- Hävitä käytetty suodatinmatto erityisjätteitä koskevien paikallisten määräysten mukaisesti (katso kohtaa "Hävitysohjeet").
- Aseta huuhtelupohja takaisin paikalleen.
- Kaada puhdistusneste takaisin laitteeseen.
- Jos merkkivalo palaa, kaada huuhtelultaaseen 20 litraa RM PC-BIO -puhdistusnestettä.

Huoltosopimus

Voit tehdä huoltosopimuksen laitteen myyneen Kärcher-edustajan kanssa.

Hävitysohjeet

Suodatinmattoa ja puhdistusnestettä koskevat seuraavat EU:n jätenormit:

| | |
|------------------------------|--|
| Suodatinmatto | 130899, öljyjätteet |
| RM PC-BIO 10 RM PC-BIO 20 | 070601, puhdistusaineid den käytöstä tulleet vesi- pohjaiset pesunesteet |
| RM Mikrobiseos | 161002, vesipohjaiset, nestemäiset jätteet, joita ei ole luettelossa muualla mainittu |

Häiriöapu

Jos häiriötä ei voida poistaa, laite täytyy tarkastuttaa asiakaspalvelussa.

| Häiriö | Mahdollinen syy | Korjaus | suorittaja |
|---|---|---|----------------|
| Laite ei toimi | Laitteessa ei ole jännitettä. | Tarkasta sähköverkko. | Sähkömies |
| Puhdistustulos on huono | Mikrobit ovat tuhoutuneet. | Uusi suodatinmatto. Kaada laitteeseen pullollinen RM mikrobiseosta. | Käyttäjä |
| | Puhdistusneste on loppuunkäytetty. | Uusi puhdistusneste ja suodatinmatto. | Käyttäjä |
| Suuri puhdistusnesteen kulutus (yli 20 litraa kuu-kaudessa) | Puhdistetuissa osissa on puhdistusnestettä. | Anna osissa olevan puhdistusnesteen tippua pois. | Käyttäjä |
| | Puhdistusrievut imevät puhdistusnestettä. | Älä käytä puhdistusriepuja. | Käyttäjä |
| | Laite ei ole tiivis. | Tarkasta säiliön tiiviys. | Käyttäjä |
| | Rako säiliön ja huuhtelualltaan välissä. | Aseta huuhteluallas kunnolla säiliöön, vaihda tarvittaessa säiliön ja huuhtelualltaan välinen tiiviste. | Käyttäjä |
| Pieni tai olematon puhdistusainevirtaus | Sulkuhana on suljettuna. | Avaa sulkuhana. | Käyttäjä |
| | Pumpun käyntiaika on kulunut (LED "Pump" vilkkuu). | Aseta „Pumppu ON/OFF“ -kytkin asentoon „OFF“ ja sitten asentoon "ON". | Käyttäjä |
| | Säiliössä on liian vähän puhdistusnestettä. | Lisää puhdistusnestettä, kunnes merkkivalo "Lisää puhdistusnestettä" sammuu. | Käyttäjä |
| | Säiliön suodatin on tukossa. | Poista huuhteluallas ja puhdista suodatin. | Käyttäjä |
| | Letku on tukossa tai ei ole tiivis. | Tarkasta letku pumpusta pesupensseliin tai huuhteluhanaan tukkeutumien tai vuotojen varalta. | Käyttäjä |
| | Pumppu on rikki (pumppu ei käy, vaikka LED "Pump" palaa). | Vaihda pumppu uuteen. | Asiakaspalvelu |

| Häiriö | Mahdollinen syy | Korjaus | suorittaja |
|--|--|--|-------------------|
| Puhdistusneste ei juokse. | Pienosa- ja lastusiivilä ovat tukossa. | Puhdista sihti. | Käyttäjä |
| | Suodatinmatto on tukkeutunut. | Uusi suodatinmatto. Kun kyseessä on suuret likamäärät, käytä monikerroksista suodatinmattoa ja poista viikottain yksi kuitukerros. | Käyttäjä |
| | Huuhtelualtaan ylivuotoreiät ovat tukossa. | Puhdista ylivuotoreiät. | Käyttäjä |
| Merkkivalo "Lisää puhdistusnestettä" palaa, vaikka puhdistusnestettä on riittävästi. | Täyttömäärän anturi rikki. | Anna asiakaspalvelun vaihtaa rikkinäinen anturi uuteen. | Käyttäjä |
| Järjestelmässä on paljon öljyä | Öljyä on kaadettu laitteeseen hävittämistä varten. | Kuori öljy pois ja pistä jätehuoltoon. | Käyttäjä |
| | Jännite on katkaistu yön ajaksi. | Vaihda tarvittaessa puhdistusneste ja puhdista laite (katso kohtaa "Hoito ja huolto / vuosittain", käytä kuitenkin uutta puhdistusnestettä). | |
| | Mikrobit ovat tuhoutuneet. | Uusi suodatinmatto. Kaada laitteeseen pullollinen RM mikrobiseosta. | Käyttäjä |
| | Säiliössä on liian vähän puhdistusnestettä. Se on deaktivoinut lämmityselementin. | Lisää puhdistusnestettä, kunnes merkkivalo "Lisää puhdistusnestettä" sammuu. | Käyttäjä |
| | Lämmityselementti on rikki. | Tarkasta puhdistusnesteen lämpötila, anna tarvittaessa asiakaspalvelun vaihtaa lämmityselementti uuteen. | Käyttäjä |
| Puhdistusnesteen lämpötila on liian alhainen | Säiliössä on liian vähän puhdistusnestettä. Se on deaktivoinut lämmityselementin. | Lisää puhdistusnestettä, kunnes merkkivalo "Lisää puhdistusnestettä" sammuu. | Käyttäjä |

Tekniset tiedot

| | | PC 100 M1 BIO | PC 100 M2 BIO |
|---|------------------|--------------------|------------------|
| Sähköliitäntä | | | |
| Virtatyyppi | V/~/Hz | 220...240/1~/50/60 | |
| Liitosjohto | kW | 1,0 | |
| Sähkösulakkeet | A | 16 | |
| Suoritustiedot | | | |
| Lämmitysteho | kW | 1 | |
| Käyttöpaine | MPa (baria) | 0,03 (0,3) | |
| Syöttömäärä | l/h (l/min) | 900 (15) | |
| Puhdistuslämpötila | °C | 38 | |
| Lämpötila, maks. | °C | 46 | |
| Säiliön tilavuus | l | 80 | |
| Kuormitettavuus | kg | 100 | |
| Melupäästö | | | |
| Äänen painetaso (standardi EN 60704-1) | dB(A) | <70 | |
| Äänen tehotaso (EN 60704-1) | dB(A) | 73 | |
| Laitteen värinät (värinän kokonaisarvo ISO 5349) | | | |
| Pesupensseli | m/s ² | 0,0 | |
| Mitat ja painot | | | |
| Korkeus | mm | 1003 | 1067 |
| Leveys | mm | 978 | 1181 |
| Syvyydet | mm | 737 | 952 |
| Työskentelyala | mm | 660 x 420 | 1041 x 660 |
| Tyhjä paino | kg | 33 | 44 |

Tarvikkeet

| Nimike | Osa-nro | | |
|---|-------------|--------------------------------|-------------|
| Puhdistusneste RM PC-BIO 10, 20 I, Standard | 6.295-260.0 | Pesupensseli, normaali letku | 6.626-038.0 |
| Puhdistusneste RM PC-BIO 20, 20 I, aroille metalleille, kuten kupari, alumiini... | 6.295-261.0 | Pesupensseli, pitkä letku | 6.626-039.0 |
| RM Mikrobiseos, uudelleenkäyttöönnottoa varten | 6.295-262.0 | Pesupensseli, taitettu kulmaan | 6.626-040.0 |
| Suodatinmatto | 6.626-041.0 | Pyörävaunu | 6.626-043.0 |
| Suodatinmatto, monikerroksinen | 6.626-042.0 | | |

Varaosat

- Vain sellaisten lisävarusteiden ja varaosien käyttö on sallittua, jotka valmista- ja on hyväksynyt. Alkuperäiset lisävarusteet ja varaosat takaavat, että laitetta voidaan käyttää turvallisesti ja häiriöttömästi.
- Tärkeimpien osien varaosaluettelo löytyy tämän käyttöohjeen lopusta.
- Saat lisätietoja varaosista osoitteesta www.karcher.fi, osiosta Huolto.

Takuu

Kussakin maassa ovat voimassa valtuuttamamme myyntiorganisaation julkaisemat takuehdot. Materiaali- ja valmistusvirheitä aiheuttavat virheet laitteessa korjaamme takuuajana maksutta. Takuutapauksessa ota yhteys ostotositteen kanssa jälleenmyyjään tai lähimpään valtuutettuun huoltoon.

EU-standardinmukaisuustodistus

Vakuutamme, että alla mainitut tuotteet vastaavat suunnittelultaan ja rakenteeltaan sekä valmistustavaltaan EU-direktiivien asianomaisia turvallisuus- ja terveysvaatimuksia. Jos tuotteeseen/tuotteisiin tehdään muutoksia, joista ei ole sovittu kanssamme, tämä vakuutus ei ole enää voimassa.

Tuote: Vesiperusteisia liuoksia käyttävä puhdistuslaitteisto

Tyyppi: 1.626-xxx

Yksiselitteiset EU-direktiivit

2006/42/EY (+2009/127/EY)

2004/108/EY

Sovelletut harmonisoidut standardit

EN 55014-1: 2006+A1: 2009+A2: 2011

EN 55014-2: 1997+A1: 2001+A2: 2008

EN 12921-1

EN 12921-2

EN 60335-1

EN 61000-3-2: 2006+A1: 2009+A2: 2009

EN 61000-3-3: 2013

Sovelletut kansalliset standardit

-

Allekirjoittaneet toimivat yrityksen johton puolesta ja sen valtuuttamina.



H. Jenner

CEO



S. Reiser

Head of Approbation

Dokumentointivaltuutettu:

S. Reiser

Alfred Kärcher GmbH & Co. KG

Alfred-Kärcher-Str. 28 - 40

71364 Winnenden (Germany)

Puh.: +49 7195 14-0

Faksi: +49 7195 14-2212

Winnenden, 2015/09/01



Πριν χρησιμοποιήσετε τη συσκευή σας για πρώτη φορά, διαβάστε αυτές τις πρωτότυπες οδηγίες χρήσης, ενεργήστε σύμφωνα με αυτές και κρατήστε τις για μελλοντική χρήση ή για τον επόμενο ιδιοκτήτη.

Σε περίπτωση βλαβών κατά τη μεταφορά ειδοποιήστε αμέσως τον αντιπρόσωπό σας.

Πίνακας περιεχομένων

| | | |
|--|----|----|
| Προστασία περιβάλλοντος . . . | EL | 1 |
| Αρμόζουσα χρήση | EL | 1 |
| Λειτουργία | EL | 2 |
| Υποδείξεις ασφαλείας | EL | 2 |
| Στοιχεία της συσκευής | EL | 5 |
| Ενεργοποίηση | EL | 6 |
| Χειρισμός | EL | 4 |
| Απενεργοποίηση | EL | 7 |
| Μεταφορά | EL | 7 |
| Αποθήκευση | EL | 7 |
| Επενεργοποίηση | EL | 7 |
| Φροντίδα και συντήρηση | EL | 7 |
| Υποδείξεις διάθεσης απορριμμάτων | EL | 8 |
| Αντιμέτωπιση βλαβών | EL | 9 |
| Τεχνικά χαρακτηριστικά | EL | 11 |
| Εξαρτήματα | EL | 11 |
| Ανταλλακτικά | EL | 12 |
| Εγγύηση | EL | 12 |
| Δήλωση Συμμόρφωσης των | | |
| E.K. | EL | 12 |

Προστασία περιβάλλοντος



Τα υλικά συσκευασίας είναι ανακυκλώσιμα. Μην πετάτε τις συσκευασίες στα οικιακά απορρίμματα, αλλά σε ειδικό σύστημα επαναχρησιμοποίησης.



Οι παλιές συσκευές περιέχουν ανακυκλώσιμα υλικά, τα οποία θα πρέπει να μεταφέρονται σε σύστημα επαναχρησιμοποίησης. Οι μπαταρίες, τα λάδια και παρόμοια υλικά δεν επιτρέπεται να καταλήγουν στο περιβάλλον. Για το λόγο αυτόν η διάθεση παλιών συσκευών πρέπει να γίνεται σε κατάλληλα συστήματα συλλογής.

Το μηχανέλαιο, το πετρέλαιο θέρμανσης, το καύσιμο ντίζελ και η βενζίνη δεν πρέπει να καταλήγουν στο περιβάλλον. Προστατέψτε το έδαφος και αποσύρετε παλιά λάδια με οικολογικό τρόπο.

Διαθέστε το χρησιμοποιημένο πλέγμα του φίλτρου και το υγρό καθαρισμού στο σύστημα συλλογής απορριμμάτων σύμφωνα με τους τοπικούς κανονισμούς (βλ. "Υποδείξεις διάθεσης απορριμμάτων").

Υποδείξεις για τα συστατικά (REACH)

Ενημερωμένες πληροφορίες για τα συστατικά μπορείτε να βρείτε στη διεύθυνση:

www.kaercher.com/REACH

Αρμόζουσα χρήση

Η συσκευή προορίζεται για τον χειροκίνητο καθαρισμό εξαρτημάτων βάρους έως 100 kg σε επιχειρήσεις επεξεργασίας μετάλλου και γενικής επισκευής.

- Για τη λειτουργία του μηχανήματος σύμφωνα με τους κανονισμούς, χρησιμοποιείτε το υγρό καθαρισμού RM PC-BIO που προορίζεται για χρήση με το συγκεκριμένο μηχανήμα, καθώς και το αντίστοιχο πλέγμα φίλτρου μικροβίων.
- Η χρήση άλλων υγρών καθαρισμού επηρεάζει αρνητικά ή εμποδίζει τη βιολογική αποδόμηση των λιπαρών και ελαιωδών ρύπων.
- Δεν πρέπει να γεμίζει με διαλυτικές, εύφλεκτες ή εκρηκτικές ουσίες.
- Η συσκευή πρέπει να τοποθετηθεί σε μια επίπεδη, σταθερή, υδατοστεγή βάση.

- Το μηχάνημα δεν προορίζεται για την απορρόφηση παλαιών λαδιών. Εάν στο μηχάνημα καταλήξουν μεγάλες ποσότητες λαδιού, βενζίνης, λαδιού μηχανής, αντιψυκτικού ή παρόμοιων υγρών, θα ανασταλεί η αποδόμηση του λίπους/λαδιού από τα μικρόβια.
- Το μηχάνημα δεν προορίζεται για τον καθαρισμό εργαλείων ελαιοχρωματισμού.
- Η συσκευή δεν είναι κατάλληλη για χρήση σε χώρους, όπου υφίσταται κίνδυνος έκρηξης.

Λύματα που περιέχουν ορυκτέλαια δεν επιτρέπεται να καταλήγουν στο υπέδαφος, στα υπόγεια ύδατα ή στο σύστημα αποχέτευσης.

Διαθέστε το χρησιμοποιημένο πλέγμα φίλτρου στο σύστημα συλλογής απορριμμάτων σύμφωνα με τους κανονισμούς για ορυκτέλαια.

Τόπος εργασίας

Κατά τη χρήση της συσκευής, ο χειριστής στέκεται στο πρόσθιο τμήμα της συσκευής.

Λειτουργία

Το υγρό καθαρισμού στο δοχείο θερμαίνεται από το θερμαντικό στοιχείο και προωθείται στα εργαλεία καθαρισμού από την αντλία. Αυτά ελέγχονται μέσω των αντίστοιχων στροφιγγών διακοπής.

Οι στερεοί ρύποι συγκρατούνται από το χονδροειδές φίλτρο του πυθμένα πλύσης ή από το πλέγμα φίλτρου που βρίσκεται από κάτω.

Οι λιπαροί ή ελαιώδεις ρύποι μεταφέρονται στο δοχείο και αποδομούνται εκεί σε διοξείδιο του άνθρακα και νερό μέσω μικροοργανισμών.

Στην αρχή οι μικροοργανισμοί βρίσκονται στο πλέγμα του φίλτρου και μεταφέρονται με το υγρό καθαρισμού στο δοχείο. Προκειμένου να λειτουργήσουν άριστα οι μικροοργανισμοί, το υγρό καθαρισμού πρέπει να θερμανθεί μέσα στο δοχείο.

Υποδείξεις ασφαλείας

- Πριν από τη θέση σε λειτουργία διαβάστε τις οδηγίες λειτουργίας της μηχανής σας, λαμβάνοντας ιδίως υπόψη τις υποδείξεις ασφαλείας.
- Οι προειδοποιητικές πινακίδες και οι πινακίδες υποδείξεων που είναι τοποθετημένες στο μηχάνημα, παρέχουν σημαντικές υποδείξεις για την ακίνδυνη λειτουργία.
- Εκτός από τις υποδείξεις στο εγχειρίδιο λειτουργίας, λάβετε παράλληλα υπόψη τους γενικούς κανονισμούς ασφαλείας και πρόληψης ατυχημάτων που προβλέπει ο νομοθέτης.

Επίπεδα ασφαλείας

⚠ ΚΙΝΔΥΝΟΣ

Υποδείξεις για άμεσα επαπειλούμενο κίνδυνο, ο οποίος μπορεί να έχει ως συνέπεια σοβαρό ή θανάσιμο τραυματισμό.

⚠ ΠΡΟΕΙΔΟΠΟΙΗΣΗ

Υποδείξεις για μια δυνητικά επικίνδυνη κατάσταση, η οποία μπορεί να έχει ως συνέπεια σοβαρό ή θανάσιμο τραυματισμό.

⚠ ΠΡΟΣΟΧΗ

Υπόδειξη για μια ενδεχομένως επικίνδυνη κατάσταση, η οποία μπορεί να οδηγήσει σε ελαφρό τραυματισμό.

ΠΡΟΣΟΧΗ

Υπόδειξη για μια δυνητικά επικίνδυνη κατάσταση, η οποία μπορεί να έχει ως συνέπεια υλικές ζημιές.

Σύμβολα στη συσκευή



⚠ ΚΙΝΔΥΝΟΣ

Κίνδυνος ηλεκτροπληξίας. Το περίβλημα μπορεί να ανοίξει μόνο από ειδικευμένο ηλεκτρολόγο.

Ηλεκτρολογικές συνδέσεις

Δ ΚΙΝΔΥΝΟΣ

Κίνδυνος τραυματισμού λόγω ηλεκτροπληξίας.

Συνδέετε τη συσκευή αποκλειστικά σε μια πηγή εναλλασσόμενου ρεύματος.

Η συσκευή πρέπει να συνδεθεί μόνο σε μια ηλεκτρική σύνδεση που έχει εγκατασταθεί από ειδικό ηλεκτρολόγο-εγκαταστάτη κατά το πρότυπο IEC 60364.

Η αναγραφόμενη τάση στην πινακίδα τύπου πρέπει να είναι ίδια με την τάση της πηγής ρεύματος.

Η συσκευή πρέπει να συνδεθεί στο δίκτυο ηλεκτρικού ρεύματος μόνο με βύσμα. Απαγορεύεται η χρήση μόνιμης σύνδεσης στο δίκτυο ηλεκτρικού ρεύματος. Το βύσμα αποσκοπεί στην αποσύνδεση από το δίκτυο.

Πριν από κάθε λειτουργία της συσκευής ελέγχετε το καλώδιο ρεύματος και το φως για τυχόν ζημιές. Αναθέστε αμέσως στην εξουσιοδοτημένη υπηρεσία εξυπηρέτησης πελατών/σε εξειδικευμένο ηλεκτρολόγο την αντικατάσταση του χαλασμένου αγωγού σύνδεσης, ώστε να αποφύγετε τυχόν κινδύνους.

- Συνιστάται να συνδέσετε τη συσκευή μόνον σε μια πρίζα που διαθέτει προστατευτικό διακόπτη ρεύματος διαρροής 30 mA.
- Να χρησιμοποιείται ο αγωγός σύνδεσης με το δίκτυο που καθορίζεται από τον κατασκευαστή. Το ίδιο ισχύει και σε περίπτωση αντικατάστασης του αγωγού. Για τον τύπο, βλ. λίστα ανταλλακτικών.
- Μην πιάνετε ποτέ το φως με υγρά χέρια.
- Φροντίστε ώστε το καλώδιο σύνδεσης στο δίκτυο ή το καλώδιο προέκτασης να μην υποστούν φθορές ή βλάβες από πάτημα, σύνθλιψη, τράβηγμα ή παρόμοια αιτία. Προστατέψτε το καλώδιο από τη ζέση, τα λάδια και τις αιχμηρές ακμές.

- Το καλώδιο προέκτασης πρέπει να έχει τη διάμετρο που αναγράφεται στο σχεδιάγραμμα συνδεσμολογίας και να είναι υδατοστεγές. Η σύνδεση δεν επιτρέπεται να βρίσκεται μέσα σε νερό.
 - Σε περίπτωση αντικατάστασης των συνδέσμων μεταξύ του καλωδίου τροφοδοσίας και του καλωδίου προέκτασης πρέπει να διατηρείται η αδιάβροχη προστασία και η μηχανική αντοχή.
- Τιμές σύνδεσης, βλ. Πινακίδα τύπου/Τεχνικά χαρακτηριστικά.

Χρήση

- Προτού την χρησιμοποιήσετε, ελέγχετε την κατάσταση και την ασφάλεια λειτουργίας της μηχανής και των εξαρτημάτων της. Μην χρησιμοποιείτε τη μηχανή εάν η κατάσταση της δεν είναι άποψη.
- Κατά τη χρήση της συσκευής σε επικίνδυνους χώρους (π.χ. σε πρατήρια καυσίμων) πρέπει να τηρούνται οι ανάλογες προδιαγραφές ασφαλείας. Απαγορεύεται η χρήση της συσκευής σε χώρους όπου υφίσταται κίνδυνος έκρηξης.
- Η συσκευή πρέπει να τοποθετείται σε σταθερή επιφάνεια.
- Όλα τα ρευματοφόρα εξαρτήματα στο χώρο εργασίας πρέπει να διαθέτουν αδιάβροχη προστασία από ρίψη νερού.
- Για την προστασία από το ψεκαζόμενο νερό, φοράτε προστατευτικό ρουχισμό και ιδιαίτερα κατάλληλα γυαλιά και γάντια.
- Δεν επιτρέπεται ο καθαρισμός υλικών που περιέχουν αμιάντο και αυτών που είναι βλαβερά για την υγεία.
- Επιτρέπεται να χρησιμοποιούνται μόνον απορρυπαντικά που έχουν εγκριθεί από τον κατασκευαστή της συσκευής.
- Εάν το απορρυπαντικό έρθει σε επαφή με τα μάτια, ξεπλύνετε καλά με νερό και συμβουλευθείτε ένα γιατρό σε περίπτωση κατάποσης.

Χειρισμός

- Ο χειριστής της συσκευής πρέπει να την χρησιμοποιεί σύμφωνα με τους κανονισμούς. Λαμβάνετε πάντα υπόψη τις τοπικές συνθήκες και την παρουσία άλλων ανθρώπων, και ιδιαίτερα παιδιών, κατά την χρήση της συσκευής.
- Η συσκευή επιτρέπεται να χρησιμοποιείται μόνο από άτομα, τα οποία έχουν γνώση του χειρισμού ή έχουν αποδείξει την ικανότητά τους για χειρισμό και έχουν λάβει ρητή εντολή για τη χρήση της συσκευής. Η συσκευή δεν επιτρέπεται να χρησιμοποιείται από παιδιά ή νεαρά άτομα.
- Μην αφήνετε τη συσκευή ποτέ χωρίς επίβλεψη, εφόσον βρίσκεται σε λειτουργία.

Μεταφορά

Κατά τη μεταφορά, απενεργοποιήστε και αδειάστε τη συσκευή.

Συντήρηση

- Πριν τον καθαρισμό και τη συντήρηση της συσκευής ή την αντικατάσταση εξαρτημάτων της, απενεργοποιήστε τη συσκευή και βγάλτε το φως από την πρίζα, αν υπάρχει.
- Για προστασία από το υγρό καθαρισμού, φοράτε κατάλληλο προστατευτικό ρουχισμό και ιδιαίτερα κατάλληλα γυαλιά και γάντια.
- Εργασίες συντήρησης και αποκατάστασης επιτρέπεται να εκτελούνται μόνο από εξουσιοδοτημένα συνεργεία εξυπηρέτησης πελατών ή από εξειδικευμένο προσωπικό, το οποίο έχει εξοικειωθεί με όλες τις σημαντικές προδιαγραφές ασφαλείας
- Οι τοπικά προσαρμοσμένες επαγγελματικές συσκευές υπόκεινται σε έλεγχο ασφαλείας σύμφωνα με τον Επαγγελματικό Κανονισμό A3.

Εξαρτήματα και ανταλλακτικά

Επιτρέπεται να χρησιμοποιούνται μόνο εξαρτήματα και ανταλλακτικά, τα οποία έχουν την έγκριση του κατασκευαστή. Τα γνήσια εξαρτήματα και ανταλλακτικά παρέχουν την εγγύηση της ασφαλούς και άψογης λειτουργίας της μηχανής

Στοιχεία της συσκευής

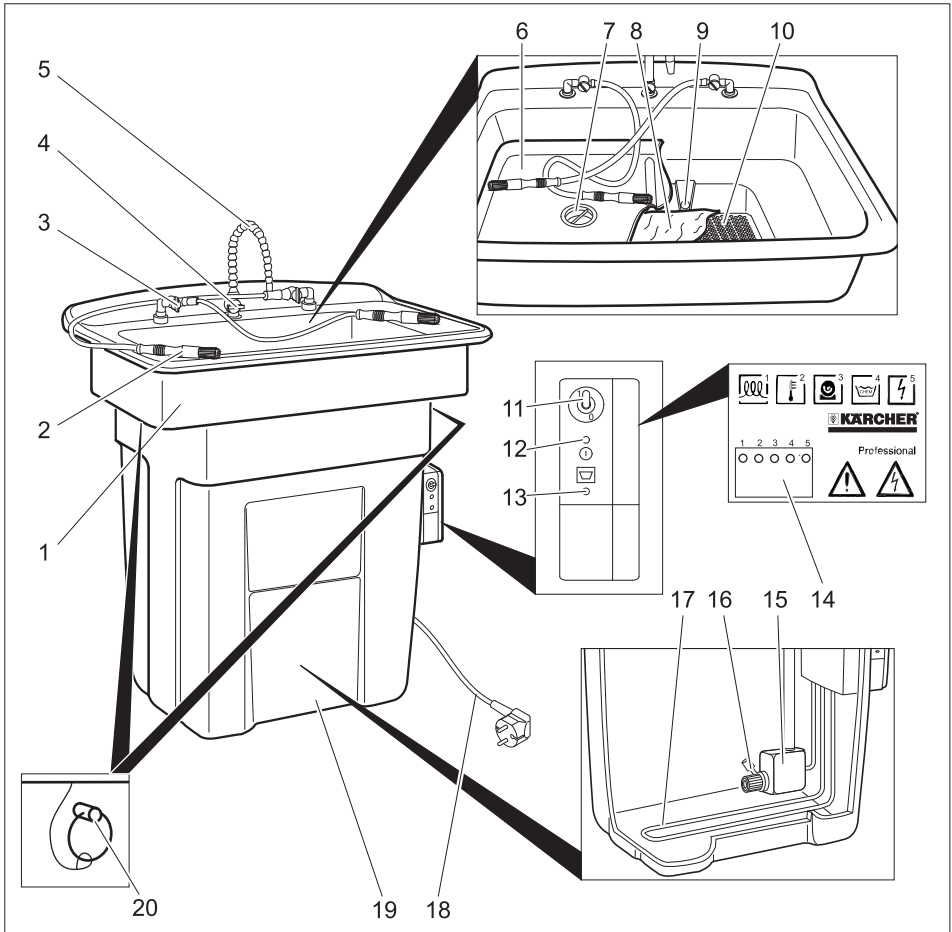

- | | | |
|--|---------------------------------------|--|
| 1 Νεροχύτης | 5 Βάνα ψεκασμού | 11 Διακόπτης „Αντλία ON/OFF“ |
| 2 Βουρτσάκι πλυσίματος | 6 Πυθμένας πλυσίματος | 12 Ενδεικτική λυχνία "Τάση δικτύου ενεργή" |
| 3 Στρόφιγγα διακοπής για τη βουρτσάκι πλυσίματος | 7 Φίλτρο σωματιδίων και μικροτεμαχίων | 13 Ενδεικτική λυχνία "Συμπλήρωση υγρού καθαρισμού" |
| 4 Στρόφιγγα διακοπής για τη βάνα ψεκασμού | 8 Πλέγμα φίλτρου με μικροοργανισμούς | 14 LED |
| 5 Βάνα ψεκασμού | 9 Οπή υπερχειλίσης | 15 Αντλία |
| 6 Πυθμένας πλυσίματος | 10 Πυθμένας χονδροειδούς φίλτρου | 16 Φίλτρο |
| 7 Φίλτρο σωματιδίων και μικροτεμαχίων | | 17 Θερμαντικό στοιχείο |
| 8 Πλέγμα φίλτρου με μικροοργανισμούς | | 18 Καλώδιο ρεύματος με φως |
| 9 Οπή υπερχειλίσης | | 19 Κάδος |
| 10 Πυθμένας χονδροειδούς φίλτρου | | 20 Ασφαλιστικό πείρος (μόνο PC 100 M2 BIO) |
| 11 Διακόπτης „Αντλία ON/OFF“ | | |

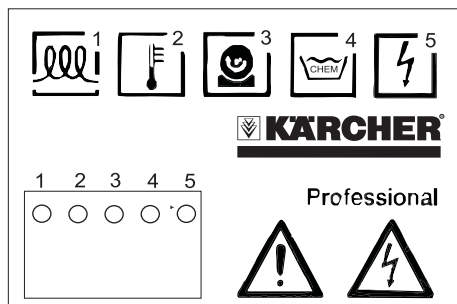

- 1 I: Θέρμανση ενεργή
0: Θέρμανση ανενεργή
- 2 Πολύ υψηλή θερμοκρασία
- - - - Θερμοκρασία εντάξει
- - - - Πολύ χαμηλή θερμοκρασία
..... Μέτρηση θερμοκρασίας ελαττωματική
- 3 I: Η αντλία είναι ενεργοποιημένη
0: Η αντλία είναι απενεργοποιημένη
. . . . Ο χρόνος έχει λήξει, απενεργοποιήστε και επανενεργοποιήστε την αντλία
- 4 I: Στάθμη πλήρωσης εντάξει
0: Στάθμη πλήρωσης πολύ χαμηλή
- 5 Τάση εντάξει

Ενεργοποίηση

- ➔ Τοποθετήστε τη συσκευή σε οριζόντια θέση στο σημείο τοποθέτησης.
- ➔ Αφαιρέστε προς τα πάνω τον πυθμένα πλυσίματος και τον πυθμένα χονδροειδούς φίλτρου.
- ➔ Αποσυσκευασία του χονδροειδούς φίλτρου και τοποθέτηση στο άνοιγμα του νεροχύτη
- ➔ Αποσυσκευάστε το πλέγμα φίλτρου και τοποθετήστε το στον πυθμένα χονδροειδούς φίλτρου με τη λευκή πλευρά προς τα επάνω.
- ➔ Τοποθετήστε τον πυθμένα πλυσίματος στο νεροχύτη.
- ➔ Προσθέστε αργά 80 λίτρα υγρού καθαρισμού RM PC-BIO στο νεροχύτη.

ΠΡΟΣΟΧΗ

Η προσθήκη άλλων απορρυπαντικών διαλυμάτων πέραν του RM PC-BIO προκαλεί απενεργοποίηση των μικροοργανισμών και εμποδίζει την αποδόμηση λιπιδίων και ελαιωδών ρύπων. Μην προσθέτετε νερό, διαλυτικό, βενζίνη καθαρισμού, πετρέλαιο, λευκαντικό ή απολυμαντικό στη συσκευή.

- ➔ Εισάγετε τον ρευματολήπτη στην πρίζα.
Σχετικά με τις τιμές σύνδεσης βλέπε Τεχνικά χαρακτηριστικά και Πινακίδα τύπου.
- Το μηχάνημα χρειάζεται περ. 1 ώρες προκειμένου να επιτύχει θερμοκρασία νερού περ. 38 °C.

Χειρισμός

Ο καθαρισμός πραγματοποιείται με το χέρι με χρήση των εργαλείων καθαρισμού.

- ➔ Φορέστε προστατευτικά γάντια και γυαλιά.
- ➔ Τοποθετήστε τα υπό καθαρισμό αντικείμενα (έως 100 kg) στον πυθμένα πλυσίματος.
- ➔ Ρυθμίστε το διακόπτη „Αντλία ON/OFF“ στη θέση „1/ON“.
- ➔ Ανοίξτε τη στρόφιγγα του επιθυμητού εργαλείου καθαρισμού.

Υπόδειξη:

Είναι δυνατή η ταυτόχρονη λειτουργία πολλών εργαλείων καθαρισμού.

- ➔ Καθαρίστε τα εξαρτήματα.

Μετά το τέλος του καθαρισμού:

- ➔ Ρυθμίστε το διακόπτη „Αντλία ON/OFF“ στη θέση „OFF/0“.

Υπόδειξη:

Η αντλία απενεργοποιείται αυτόματα έπειτα από 10 λεπτά. Για να επαναλάβετε τη λειτουργία, απενεργοποιήστε και επανενεργοποιήστε αμέσως το διακόπτη "Αντλία ON/OFF".

Απενεργοποιήστε την αντλία μετά το πέρας της διαδικασίας καθαρισμού, ώστε να αποφύγετε την απώλεια απορρυπαντικού υγρού λόγω της εξάτμισης.

Δ ΠΡΟΕΙΔΟΠΟΙΗΣΗ

Εάν το μηχάνημα παραμείνει ενεργοποιημένο σε περίπτωση διακοπής ρεύματος, η αντλία επανενεργοποιείται όταν αποκατασταθεί η βλάβη στην παροχή ρεύματος. Σε περίπτωση διακοπής ρεύματος, ρυθμίστε το διακόπτη "Αντλία ON/OFF" στη θέση "Off/0".

Απενεργοποίηση

→ Ρυθμίστε το διακόπτη „Αντλία ON/OFF“ στη θέση „OFF/0“.

Υπόδειξη:

Προκειμένου να επενεργήσουν οι μικροοργανισμοί στο απορρυπαντικό υγρό, το απορρυπαντικό υγρό θα πρέπει να διατηρείται μονίμως σε θερμοκρασία περ. 38 °C. Συνεπώς, όταν αυτό είναι δυνατόν, θα πρέπει να εξασφαλίζεται η τροφοδοσία της συσκευής με ρεύμα κατά τις παύσεις λειτουργίας (π.χ. κατά τη διάρκεια της νύχτας, το Σαββατοκύριακο ή κατά τις αργίες).

Μεταφορά

- Κατά τη μεταφορά, απενεργοποιήστε και αδειάστε τη συσκευή.
- Κατά τη μεταφορά με οχήματα, ασφαλίστε τη συσκευή έναντι ενδεχόμενης ολίσθησης και ανατροπής, σύμφωνα με τις εκάστοτε ισχύουσες κατευθυντήριες οδηγίες.

Δ ΠΡΟΣΟΧΗ

Κίνδυνος τραυματισμού και βλάβης! Κατά τη μεταφορά λάβετε υπόψη το βάρος της συσκευής.

Αποθήκευση

Δ ΠΡΟΣΟΧΗ

Κίνδυνος τραυματισμού και βλάβης! Κατά την αποθήκευση λάβετε υπόψη το βάρος της συσκευής.

Επενεργοποίηση

Εάν σημειωθεί διακοπή ρεύματος για μεγάλο διάστημα, στο διάλυμα καθαρισμού πρέπει να προστεθούν νέοι μικροοργανισμοί.

→ Αντικατάσταση του πλέγματος φίλτρου (βλ. τμήμα "Φροντίδα και συντήρηση/μηνιαίως")

→ Εάν η διακοπή διαρκεί αρκετές εβδομάδες, προσθέστε στο μηχάνημα μία φιάλη RM αιωρήματος μικροοργανισμών.

Φροντίδα και συντήρηση

Καθημερινά

→ Ελέγξτε εάν ανάβει η ενδεικτική λυχνία "Συμπλήρωση υγρού καθαρισμού". Εάν η ενδεικτική λυχνία είναι αναμμένη, προσθέστε 20 λίτρα υγρού καθαρισμού RM PC-BIO στο νεροχύτη.

Υπόδειξη:

Μην γεμίζετε υπερβολικά το δοχείο. Η μέγιστη στάθμη πλήρωσης επιτυγχάνεται, όταν σβήσει η ενδεικτική λυχνία "Συμπλήρωση απορρυπαντικού υγρού".

Εάν ανάψει η ενδεικτική λυχνία "Συμπλήρωση απορρυπαντικού υγρού", η θέρμανση του απορρυπαντικού υγρού απενεργοποιείται. Η ικανότητα αποδόμησης των μικροοργανισμών μειώνεται.

→ Καθαρίστε το φίλτρο σωματιδίων και μικροτεμαχίων.

Μηνιαίως

- Αφαιρέστε τον πυθμένα πλυσίματος.
- Αφαιρέστε το πλέγμα φίλτρου.
- Τοποθετήστε ένα νέο πλέγμα φίλτρου.
- Κρατήστε το παλιό πλέγμα φίλτρου πάνω από το νέο και στύψτε το.
- Διαθέστε το χρησιμοποιημένο πλέγμα του φίλτρου στο σύστημα συλλογής ειδικών απορριμμάτων σύμφωνα με τους τοπικούς κανονισμούς (βλ. "Υποδείξεις διάθεσης απορριμμάτων").
- Τοποθετήστε τον πυθμένα πλυσίματος στη θέση του.

Υπόδειξη:

Διαθέστε το χρησιμοποιημένο πλέγμα φίλτρου στο σύστημα συλλογής αποβλήτων σύμφωνα με τους κανονισμούς για ορυκτέλαια.

Εάν το πλέγμα φίλτρου δεν είναι πολύ λερωμένο, μπορείτε να παρατείνετε το διάστημα αλλαγής του στους 2 μήνες.

Ετησίως

⚠ ΚΙΝΔΥΝΟΣ

Κίνδυνος ηλεκτροπληξίας.

Κίνδυνος εγκαυμάτων από το στοιχείο θέρμανσης.

Πριν την εκτέλεση εργασιών στο μηχάνημα αποσυνδέετε πρώτα το φως από την πρίζα.

- ➔ Μόνον PC 100 M2 BIO: Τραβήξτε τους ασφαλιστικούς πείρους πριν αφαιρέσετε τη λεκάνη έκπλυσης.
- ➔ Ανασηκώστε το νεροχύτη και μετακινήστε τον στο πλάι.
- ➔ Αφαιρέστε τα σωματίδια που επιπλέουν στο υγρό καθαρισμού.
- ➔ Αντλήστε το υγρό καθαρισμού σε ένα κατάλληλο δοχείο.
- ➔ Εάν στην επιφάνεια του υγρού καθαρισμού επιπλέει λάδι, τερματίστε την άντληση, μόλις εξέλθει λάδι από την αντλία. Αφαιρέστε το λάδι με το χέρι και διαθέστε το στο σύστημα συλλογής απορριμμάτων σύμφωνα με τους κανονισμούς.
- ➔ Ξεπλύνετε το δοχείο και την αντλία με νερό.
- ➔ Ελέγξτε την κατάσταση των ελαστικών σωληνώσεων.
- ➔ Τοποθετήστε το νεροχύτη στην θέση του.

Μόνο για PC 100 M1 BIO:

ΠΡΟΣΟΧΗ

Κίνδυνος βλάβης των εύκαμπτων σωληνώσεων του δοχείου από την επαφή με το στοιχείο θέρμανσης. Τοποθετήστε το νεροχύτη, έτσι ώστε η αντλία του δοχείου να βρίσκεται στην ίδια πλευρά με τις βάνες απομόνωσης των εργαλείων καθαρισμού.

- ➔ Μόνον PC 100 M2 BIO: Επανατοποθετήστε τους ασφαλιστικούς πείρους.
- ➔ Αφαιρέστε τον πυθμένα πλυσίματος.
- ➔ Αφαιρέστε το πλέγμα φίλτρου.
- ➔ Τοποθετήστε ένα νέο πλέγμα φίλτρου.
- ➔ Κρατήστε το παλιό πλέγμα φίλτρου πάνω από το νέο και στύψτε το.
- ➔ Διαθέστε το χρησιμοποιημένο πλέγμα του φίλτρου στο σύστημα συλλογής ειδικών απορριμμάτων σύμφωνα με τους τοπικούς κανονισμούς (βλ. "Υποδείξεις διάθεσης απορριμμάτων").

- ➔ Τοποθετήστε τον πυθμένα πλυσίματος στη θέση του.
- ➔ Προσθέστε ξανά το υγρό καθαρισμού στο μηχάνημα.
- ➔ Εάν η ενδεικτική λυχνία είναι αναμμένη, προσθέστε 20 λίτρα υγρού καθαρισμού RM PC-BIO στο νεροχύτη.

Σύμβαση συντήρησης

Μπορείτε να συνάψετε ένα συμβόλαιο συντήρησης για τη συσκευή με το αρμόδιο γραφείο πωλήσεων της εταιρείας Kärcher.

Υποδείξεις διάθεσης απορριμμάτων

Για το πλέγμα φίλτρου και το υγρό καθαρισμού ισχύουν οι ακόλουθοι κωδικοί απορριμμάτων EK:

| | |
|------------------------------|---|
| Πλέγμα φίλτρου | 130899, Ελαιώδη απορρίμματα εκτός εξαιρέσεων |
| RM PC-BIO 10 RM PC-BIO 20 | 070601, Υδαρή υγρά πλύσης από χρήση απορρυπαντικών |
| RM Αιώρημα μικροοργανισμών | 161002, Υδαρή υγρά απορρίμματα, μη αναφερόμενα σε άλλα σημεία του καταλόγου |

Αντιμετώπιση βλαβών

Αν δεν διορθωθεί η βλάβη, πρέπει να γίνει έλεγχος της συσκευής από την υπηρεσία εξυπηρέτησης πελατών.

| Βλάβη | Πιθανό αίτιο | Αντιμετώπιση | Ποιος |
|--|---|--|-------------------------------|
| Η συσκευή δεν λειτουργεί | Στη συσκευή δεν υπάρχει τάση τροφοδοσίας. | Ελέγξτε το ηλεκτρικό δίκτυο. | Ηλεκτρολόγος |
| Το καθαριστικό αποτέλεσμα είναι κακό | Κατεστραμμένοι μικροοργανισμοί. | Αντικαταστήστε το πλέγμα φίλτρου. Προσθέστε μια φιάλη RM Αιώρημα μικροοργανισμών στο μηχάνημα. | Χειριστής |
| | Παλιό υγρό καθαρισμού. | Αντικαταστήστε το υγρό καθαρισμού και το πλέγμα φίλτρου. | Χειριστής |
| Υψηλή κατανάλωση υγρού καθαρισμού (άνω των 20 λίτρων ανά μήνα) | Στα καθαρισμένα εξαρτήματα επικάθεται διάλυμα καθαρισμού. | Αφήστε τα καθαρισμένα εξαρτήματα να στραγγίσουν. | Χειριστής |
| | Τα απορροφητικά πανάκια απορροφούν το υγρό καθαρισμού. | Μην χρησιμοποιείτε απορροφητικά πανάκια. | Χειριστής |
| | Το μηχάνημα δεν είναι στεγανό. | Ελέγξτε τη στεγανότητα του δοχείου. | Χειριστής |
| | Ρωγμή μεταξύ του δοχείου και το νεροχύτη. | Τοποθετήστε σωστά το νεροχύτη στο δοχείο. Εάν είναι απαραίτητο, αντικαταστήστε το μονωτικό υλικό μεταξύ του δοχείου και του νεροχύτη. | Χειριστής |
| Μειωμένη ή καθόλου ροή απορρυπαντικού | Στρόφιγγα διακοπής κλειστή. | Ανοίξτε τη στρόφιγγα διακοπής. | Χειριστής |
| | Ο χρόνος λειτουργία της αντλίας έχει λήξει (αναβοσβήνει η φωτοδίοδος "Αντλία"). | Ρυθμίστε το διακόπτη „Αντλία ON/OFF“ στη θέση „OFF“ και στη συνέχεια ξανά στη θέση „ON“. | Χειριστής |
| | Ελάχιστο υγρό καθαρισμού στο δοχείο. | Συμπληρώστε υγρό καθαρισμού, έως ότου σβήσει η ενδεικτική λυχνία "Συμπλήρωση απορρυπαντικού". | Χειριστής |
| | Εμπλοκή φίλτρου στο δοχείο. | Αφαιρέστε το νεροχύτη και καθαρίστε το φίλτρο. | Χειριστής |
| | Ο ελαστικός σωλήνας είναι βουλωμένος ή έχει διαρροή. | Ελέγξτε τις ελαστικές σωληνώσεις από την αντλία προς το βουρτσάκι πλυσίματος ή προς τη στρόφιγγα πλυσίματος για εμπλοκές και διαρροές. | Χειριστής |
| | Βλάβη στην αντλία (η αντλία δεν λειτουργεί παρά την αναμμένη φωτοδίοδο "Αντλία"). | Αντικαταστήστε την αντλία. | Υπηρεσία εξυπηρέτησης πελατών |

| Βλάβη | Πιθανό αίτιο | Αντιμετώπιση | Ποιος |
|---|---|---|--------------|
| Το υγρό καθαρισμού δεν ρέει | Εμπλοκή στο φίλτρο σωματιδίων και μικροτεμαχίων. | Καθαρίστε το φίλτρο. | Χειριστής |
| | Βουλωμένο πλέγμα φίλτρου. | Αντικαταστήστε το πλέγμα φίλτρου. Σε περίπτωση μεγάλων ποσοτήτων ρύπων, τοποθετήστε πολλαπλές στρώσεις πλέγματος φίλτρου και αφαιρείτε μία στρώση ινών κάθε εβδομάδα. | Χειριστής |
| | Εμπλοκή στις οπές υπερχειλίσης του πάγκου πλυσίματος. | Καθαρίστε τις οπές υπερχειλίσης. | Χειριστής |
| Η ενδεικτική λυχνία "Συμπλήρωση υγρού καθαρισμού" ανάβει, αν και η στάθμη του υγρού επαρκεί | Ελαττωματικός ανιχνευτής στάθμης πλήρωσης. | Αναθέστε στην υπηρεσία εξυπηρέτησης πελατών να αντικαταστήσει τον ελαττωματικό ανιχνευτή στάθμης πλήρωσης. | Χειριστής |
| Πολύ λάδι στο σύστημα | Στο μηχάνημα έχει εισέλθει λάδι για απόρριψη. | Αφαιρέστε και διαθέστε στο σύστημα συλλογής απορριμμάτων το λάδι. Εάν απαιτείται, αντικαταστήστε το υγρό καθαρισμού και καθαρίστε το μηχάνημα (βλ. "Φροντίδα και συντήρηση/ετησίως", χρησιμοποιήστε νέο διάλυμα καθαρισμού). | Χειριστής |
| | Διακοπή τροφοδοσίας τη νύχτα. | | |
| | Κατεστραμμένοι μικροοργανισμοί. | Αντικαταστήστε το πλέγμα φίλτρου. Προσθέστε μια φιάλη RM Αιώρημα μικροοργανισμών στο μηχάνημα. | Χειριστής |
| | Ελάχιστο υγρό καθαρισμού στο δοχείο. Στην περίπτωση αυτή απενεργοποιείται το στοιχείο θέρμανσης. | Συμπληρώστε υγρό καθαρισμού, έως ότου σβήσει η ενδεικτική λυχνία "Συμπλήρωση απορρυπαντικού". | Χειριστής |
| | Στοιχείο θέρμανσης ελαττωματικό. | Ελέγξτε τη θερμοκρασία του υγρού καθαρισμού και καλέστε την υπηρεσία εξυπηρέτησης πελατών για αντικατάσταση του ελαττωματικού στοιχείου θέρμανσης, εάν είναι απαραίτητο. | Χειριστής |
| Η θερμοκρασία του υγρού καθαρισμού είναι πολύ χαμηλή | Ελάχιστο υγρό καθαρισμού στο δοχείο. Στην περίπτωση αυτή απενεργοποιείται το στοιχείο θέρμανσης. | Συμπληρώστε υγρό καθαρισμού, έως ότου σβήσει η ενδεικτική λυχνία "Συμπλήρωση απορρυπαντικού". | Χειριστής |

Τεχνικά χαρακτηριστικά

| | | PC 100 M1 BIO | PC 100 M2 BIO |
|---|----------------------------|--------------------|------------------|
| Ηλεκτρική σύνδεση | | | |
| Ρεύμα | V/~/Hz | 220...240/1~/50/60 | |
| Ισχύς σύνδεσης | kW | 1,0 | |
| Ηλεκτρική προστασία | A | 16 | |
| Επιδόσεις | | | |
| Θερμαντική ισχύς | kW | 1 | |
| Πίεση εργασίας | MPa (bar) | 0,03 (0,3) | |
| Παρεχόμενη ποσότητα | λίτρα/ώρα (λίτρα/λεπτό) | 900 (15) | |
| Θερμοκρασία καθαρισμού | °C | 38 | |
| Θερμοκρασία, μέγ. | °C | 46 | |
| Χωρητικότητα κάδου | l | 80 | |
| Φορτίο | kg | 100 | |
| Εκπομπές θορύβου | | | |
| Στάθμη ηχητικής πίεσης (EN 60704-1) | dB (A) | <70 | |
| Στάθμη ακουστικής ισχύος (EN 60704-1) | dB (A) | 73 | |
| Κραδασμοί μηχανήματος (Συνολική τιμή κραδασμών ISO 5349) | | | |
| Βουρτσάκι πλυσίματος | m/s ² | 0,0 | |
| Διαστάσεις και βάρη | | | |
| Ύψος | mm | 1003 | 1067 |
| Πλάτος | mm | 978 | 1181 |
| Βάθος | mm | 737 | 952 |
| Επιφάνεια εργασίας | mm | 660 x 420 | 1041 x 660 |
| Βάρος κενής μηχανής | kg | 33 | 44 |

Εξαρτήματα

| Περιγραφή | Αριθ. ανταλλ. | | |
|---|---------------|---|-------------|
| Υγρό καθαρισμού RM PC-BIO 10, 20 I, Standard | 6.295-260.0 | Πλέγμα φίλτρου, πολλα- πλών στρώσεων | 6.626-042.0 |
| Υγρό καθαρισμού RM PC-BIO 20, 20 I, για ευαίσθητα μέταλλα, όπως χαλκός, αλουμίνιο... | 6.295-261.0 | Βουρτσάκι πλυσίματος, κανονικός σωλήνας πα- ροχής | 6.626-038.0 |
| RM Αιώρημα μικροοργα- νισμών, για επανενεργο- ποίηση | 6.295-262.0 | Βουρτσάκι πλυσίματος, μακρύς σωλήνας παρο- χής | 6.626-039.0 |
| Πλέγμα φίλτρου | 6.626-041.0 | Βουρτσάκι πλυσίματος, διπλωμένο | 6.626-040.0 |
| | | Καροτσάκι | 6.626-043.0 |

Ανταλλακτικά

- Επιτρέπεται να χρησιμοποιούνται μόνο εξαρτήματα και ανταλλακτικά, τα οποία έχουν την έγκριση του κατασκευαστή. Τα γνήσια αξεσουάρ και ανταλλακτικά παρέχουν την εγγύηση της ασφαλούς και άσπογης λειτουργίας της μηχανής.
- Μία επιλογή των ανταλλακτικών που χρειάζονται συχνότερα θα βρείτε στο τέλος των οδηγιών χρήσης.
- Περισσότερες πληροφορίες σχετικά με τα ανταλλακτικά μπορείτε να λάβετε στη διεύθυνση www.kaercher.com, τομέας Εξυπηρέτησης.

Εγγύηση

Σε κάθε χώρα ισχύουν οι όροι εγγύησης που εκδόθηκαν από την αρμόδια εταιρία μας προώθησης πωλήσεων. Αναλαμβάνουμε τη δωρεάν αποκατάσταση οποιασδήποτε βλάβης στη συσκευή σας, εφόσον οφείλεται σε αστοχία υλικού ή κατασκευαστικό σφάλμα, εντός της προθεσμίας που ορίζεται στην εγγύηση. Σε περίπτωση που επιθυμείτε να κάνετε χρήση της εγγύησης, παρακαλούμε απευθυνθείτε με την απόδειξη αγοράς στο κατάστημα από το οποίο προμηθευτήκατε τη συσκευή ή στην πλησιέστερη εξουσιοδοτημένη υπηρεσία τεχνικής εξυπηρέτησης πελατών μας.

Δήλωση Συμμόρφωσης των Ε.Κ.

Δια της παρούσης δηλώνουμε ότι το μηχάνημα που χαρακτηρίζεται παρακάτω, με βάση τη σχεδίαση και την κατασκευή του, υπό τη μορφή που διατίθεται στην αγορά, πληροί στις σχετικές βασικές απαιτήσεις ασφαλείας και υγιεινής των οδηγιών της ΕΚ. Η παρούσα δήλωση παύει να ισχύει σε περίπτωση τροποποιήσεων του μηχανήματος χωρίς προηγούμενη συνεννόηση μαζί μας.

Προϊόν: Εγκατάσταση καθαρισμού με υδατώδη διαλύματα
Τύπος: 1.626-xxx

Σχετικές οδηγίες των Ε.Κ.

2006/42/ΕΚ (+2009/127/ΕΚ)

2004/108/ΕΚ

Εφαρμοσθέντα εναρμονισμένα πρότυπα

EN 55014-1: 2006+A1: 2009+A2: 2011

EN 55014-2: 1997+A1: 2001+A2: 2008

EN 12921-1

EN 12921-2

EN 60335-1

EN 61000-3-2: 2006+A1: 2009+A2: 2009

EN 61000-3-3: 2013

Εφαρμοσθέντα εθνικά πρότυπα

-

Οι υπογράφωντες ενεργούν κατ' εντολή του και με εξουσιοδότηση της διεύθυνσης της επιχείρησης.



H. Jenner
CEO



S. Reiser
Head of Approbation

Υπεύθυνος τεκμηρίωσης:

S. Reiser

Alfred Karcher GmbH & Co. KG

Alfred-Karcher-Str. 28 - 40

71364 Winnenden (Germany)

Τηλ.: +49 7195 14-0

Φαξ: +49 7195 14-2212

Winnenden, 01/09/2015



Cihazın ilk kullanımından önce bu orijinal kullanma kılavuzunu okuyun, bu kılavuza göre davranın ve daha sonra kullanım veya cihazın sonraki sahiplerine vermek için bu kılavuzu saklayın. Nakliye hasarlarını hemen yetkili satıcıya bildirin.

İçindekiler

| | | |
|------------------------------------|----|----|
| Çevre koruma | TR | 1 |
| Kurallara uygun kullanım | TR | 1 |
| Fonksiyon | TR | 2 |
| Güvenlik uyarıları | TR | 2 |
| Cihaz elemanları | TR | 4 |
| İşletime alma | TR | 5 |
| Kullanımı | TR | 3 |
| Kullanım dışında | TR | 5 |
| Taşıma | TR | 6 |
| Depolama | TR | 6 |
| Tekrar çalıştırma | TR | 6 |
| Koruma ve Bakım | TR | 6 |
| Tasfiye uyarıları | TR | 7 |
| Arızalarda yardım | TR | 8 |
| Teknik bilgiler | TR | 10 |
| Aksesuar | TR | 10 |
| Yedek parçalar | TR | 11 |
| Garanti | TR | 11 |
| AB uygunluk bildirisi | TR | 11 |

Çevre koruma



Ambalaj malzemeleri geri dönüştürülebilir. Ambalaj malzemelerini evinizin çöpüne atmak yerine lütfen tekrar kullanılabilircekleri yerlere gönderin.



Eski cihazlarda, yeniden değerlendirme işlemine tabi tutulması gereken değerli geri dönüşüm malzemeleri bulunmaktadır.

Aküler, yağ ve benzeri maddeler doğaya ulaşmamalıdır. Bu nedenle eski cihazları lütfen öngörülen toplama sistemleri aracılığıyla imha edin.

Lütfen motor yağı, dizel ve benzinin çevreye yayılmasına izin vermeyin. Lütfen zeminin koruyun ve eski yağları çevre tekniğine uygun olarak imha edin.

Kullanılmış filtre kartuşu ve temizleme sıvısını lütfen özel atıklar yerel düzenlemelerine uygun şekilde tasfiye edin (Bkz. "Tasfiye uyarıları").

İçindekiler hakkında uyarılar (REACH)
İçindekiler hakkında ayrıntılı bilgileri bulabileceğiniz adres:

www.kaercher.com/REACH

Kurallara uygun kullanım

Cihaz, metal işlemesi ve onarım yapan işletmelerde maksimum 100 kg ağırlıktaki parçaların elle temizlenmesi için üretilmiştir.

- Amacına uygun bir çalışma sağlamak için, bu cihaz, teklif edilen RM PC-BIO temizlik sıvısı ve ait olan mikroorganizma filtresi kartuşu ile birlikte kullanılmalıdır.
- Diğer temizlik sıvılarının kullanılması, gres ve yağ kirlerinin temizlenmesini kısıtlar ya da engeller.
- Çözücü maddeler, yanan ya da patlayıcı sıvılar doldurulmamalıdır.
- Cihaz, yatay, sağlam ve sıvı geçirmez bir zemine kurulmalıdır.
- Cihaz, eski yağın tasfiye edilmesi için öngörülmemiştir. Büyük miktarda yağ, benzin, şanzıman yağı, antifriz ya da benzeri maddeler cihaza girerse, gres/yağ ayrışması mikroorganizmalar tarafından bağlanır.
- Cihaz, boyacı aletlerinin temizlenmesi için öngörülmemiştir.
- Cihaz, patlama tehlikesi bulunan ortamlarda kullanım için uygun değildir.

Mineral yağ içeren atık suyun toprak, su kaynakları ya da kanalizasyona karışmasını lütfen önleyin.

Kullanılmış filtre kartuşunu mineral yağ içeren atıklara yönelik yerel düzenlemelere uygun şekilde tasfiye edin.

Çalışma yeri

Cihaz kullanımı sırasında kullanıcı cihaz ön tarafında bulunmaktadır.

Fonksiyon

Depodaki temizlik sıvısı, ısıtma elemanı tarafından ısıtılır ve pompa tarafından temizleme takımlarına sevk edilir. Bu parçalara ilgili kesme vanaları üzerinden kumanda edilebilir.

Katı kir parçacıkları, yıkama tabanının süzgeci ya da onun altındaki filtre kartuşunda tutulur.

Gres ve yağ kirleri, depoda yıkanır ve orada, mikroorganizmalardan karbon dioksit ve suya ayrıştırılır.

Mikroorganizmalar başlangıçta filtre kartuşunda bulunmaktadır ve temizlik sıvısı tarafından depoya taşınır. Mikroorganizmaların optimum şekilde çalışabilmesi için, depodaki temizlik sıvısı ısıtılmalıdır.

Güvenlik uyarıları

- Kullanmadan önce cihazınızın kullanım kılavuzunu okuyun ve özellikle güvenlik uyarılarını dikkate alın.
- Cihazın üzerindeki uyarı ve bilgi tabelaları tehlikesiz kullanım için önemli bilgiler verir.
- Kullanım kılavuzundaki uyarıların yanında, yerel yönetimin belirlediği güvenlik ve kaza önleme talimatları dikkate alınmalıdır.

Tehlike kademeleri

⚠ **TEHLİKE**

Ağır bedensel yaralanmalar ya da ölüme neden olan direkt bir tehlikeye yönelik uyarı.

⚠ **UYARI**

Ağır bedensel yaralanmalar ya da ölüme neden olabilecek olası tehlikeli bir duruma yönelik uyarı.



⚠ **TEDBİR**

Hafif yaralanmalara neden olabilecek olası tehlikeli bir duruma yönelik uyarı.

DIKKAT

Maddi hasarlara neden olabilecek olası tehlikeli bir duruma yönelik uyarı.

Cihazdaki semboller

| | | |
|---|---|--|
|  |  | ⚠ TEHLİKE <i>Elektrik çarpması tehlikesi. Gövde sadece elektrik konusunda uzman personel tarafından açılmalıdır.</i> |
|---|---|--|

Akım bağlantısı

⚠ **TEHLİKE**

Elektrik çarpması nedeniyle yaralanma tehlikesi.

Cihaz, sadece alternatif akıma bağlayın. Cihaz, sadece IEC 60364 uyarınca bir elektrik montörü tarafından yapılması zorunlu olan bir elektrik bağlantısına bağlanmalıdır. Tip etiketinde belirtilen voltaj ile akım kaynağının voltajı aynı olmalıdır.

Cihaz, zorunlu olarak bir soketle elektrik şebekesine bağlanmalıdır. Ayrılmayan bir bağlantıyla elektrik şebekesine bağlantı yasaaktır. Soket, şebeke ayırması için kullanılır. Bağlantı kablosunu elektrik fişiyi birlikte kullanmadan önce zarar olup olmadığını kontrol edin. Tehlikeleri önlemek için, zarar görmüş bağlantı kablosunu yetkili müşteri hizmeti/elektronik uzmanca değiştirilmesini sağlayın.

- Bu cihazın sadece 30 mA hatalı akım koruma şalteriyle sigortalanmış bir prize bağlanması önerilir.
- Üretici tarafından öngörülen şebeke bağlantı gücü kullanılmalıdır; bu, hattın değiştirilmesi durumunda da geçerlidir. Tip için Bkz. Yedek parça listesi.
- Elektrik fişini kesinlikle ıslak elle tutmayın.
- Şebeke bağlantı hattı veya uzatma kablosunun ezilme, hırpalanma sonucu ya da benzer şekilde zarar ya da hasar görmemesine dikkat edilmelidir. Kabloyu ısıdan, yağ ve keskin kenarlardan koruyun.
- Uzatma kablosu, elektrik akım şemasında belirtilen kesite sahip olmalı ve su püskürtmesine karşı korunmuş olmalıdır. Bağlantı suda bırakılmamalıdır.
- Elektrik veya uzatma kablosu kavramalarının değiştirilmesinde su geçirmezliği ve mekanik sağlamlılığı garanti edilmelidir.

Bağlantı değerleri için Bkz. Tıp levhası/Teknik bilgiler.

Kullanım

- Cihaz, çalışma düzeneğiyle birlikte kullanılmadan önce düzgün durum ve çalışma güvenliği kontrollerinden geçirilmelidir. Eğer hasar veya eksik var ise kullanılmamalıdır.
- Tehlikeli alanlarda (örneğin benzin istasyonu) cihazın kullanılması durumunda gerekli emniyet tedbirlerinin dikkate alınması gerekir. Patlama tehlikesi olan odalarda cihazın çalıştırılması yasaktır.
- *Cihaz sağlam bir zemin üzerinde bulunmalı.*
- Çalışma bölgesindeki akımla yönlendirilen tüm parçalar tazyikli suya karşı korunmuş olmalıdır.
- Su püskürtmesine karşı koruma için, başta uygun koruyucu gözlük ve eldivenler olmak üzere uygun koruyucu kıyafetler kullanın.
- Asbest içeren ve sağlığa zararlı maddeler içeren diğer malzemeler temizlenmemelidir.
- Sadece cihaz üreticisinin onayladığı temizlik maddeleri kullanılmalıdır.
- Temizlik maddelerinin göze temas etmesi durumunda, gözlerinizi hemen suyla yıkayın ve maddenin yutulması durumunda bir doktora başvurun.

Kullanımı

- Kullanıcı personel cihazı talimatlara uygun olarak kullanmalıdır. Personel, yerel kuralları dikkate almalı ve çalışma sırasında 3. şahıslara dikkat etmelidir.
- Cihaz, sadece kullanım konusunda eğitim almış ya da kullanım konusundaki yeteneklerini ispatlamış ve kullanım için açık bir şekilde görevlendirilmiş kişiler tarafından kullanılmalıdır. Cihaz çocuklar ya da gençler tarafından kullanılmalıdır.
- Cihaz, çalışırken kesinlikle gözetimsiz durumda bırakılmamalıdır.

Taşıma

Taşıma sırasında cihaz boşaltılmalı ve durdurulmalıdır.

Bakım

- Cihazın temizlenmesi ve cihaza bakım yapılmasından ve parçaların değiştirilmesinden önce, cihaz durdurulmalı ve şebeke tahrikli cihazlarda elektrik fişi çekilmelidir.
- Temizlik sıvısına karşı koruma için, başta uygun koruyucu gözlük ve eldivenler olmak üzere uygun koruyucu kıyafetler kullanın.
- Onarımlar, sadece yetkili müşteri hizmetleri merkezleri ya da geçerli tüm güvenlik kuralları hakkında bilgi sahibi olan bu bölgeye ait teknisyenler tarafından yapılmalıdır.
- Yeri değiştirilmiş, mesleki amaçlarla kullanılan cihazlar, BGV A3'e göre güvenlik kontrolüne tâbidir.

Aksesuarlar ve yedek parçalar

Sadece üretici tarafından onaylanmış aksesuar ve yedek parçalar kullanılmalıdır. Orijinal aksesuar ve orijinal yedek parçalar, cihazın güvenli ve arızasız bir biçimde çalışmasının güvencesidir.

Cihaz elemanları

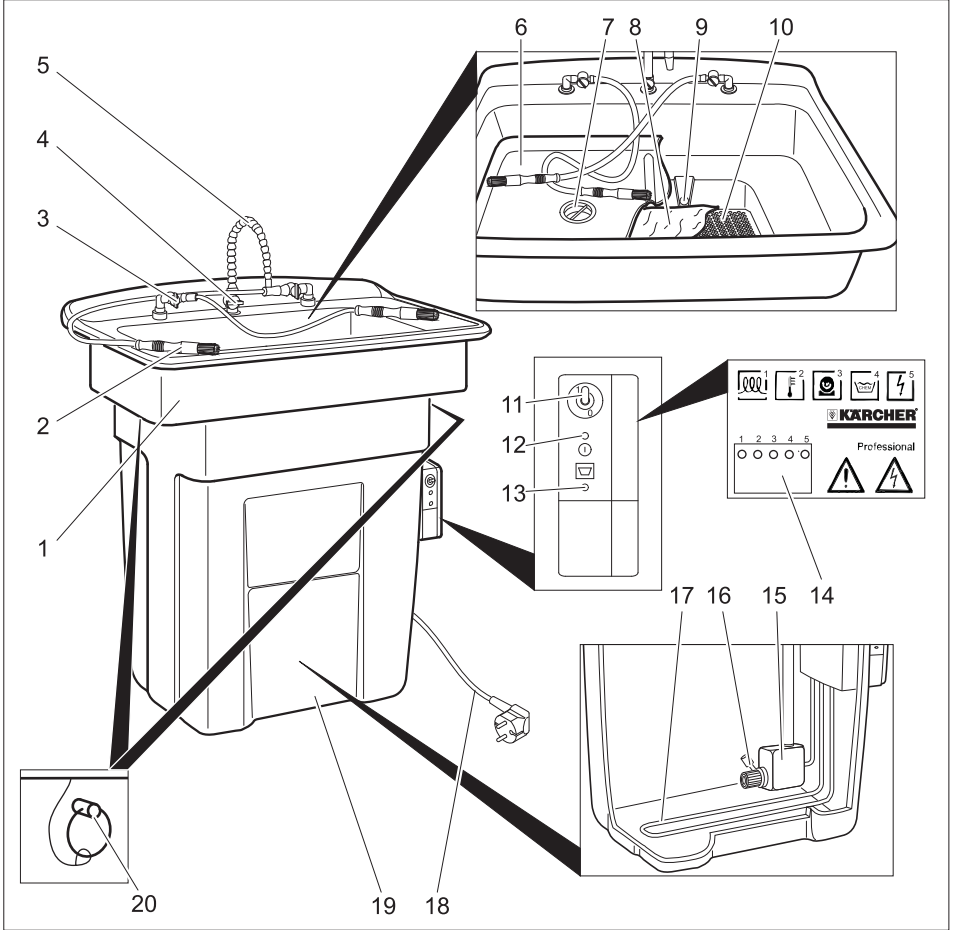

- 1 Yıkama haznesi
- 2 Yıkama fırçası
- 3 Yıkama fırçasının kesme vanası
- 4 Yıkama vanasının kesme vanası
- 5 Yıkama vanası
- 6 Yıkama tabanı
- 7 Küçük parça ve talaş süzgeci
- 8 Mikroorganizmalı filtre kartuşu
- 9 Taşma deliği
- 10 Süzgeç tabanı
- 11 "Pompa AÇMA/KAPAMA" düğmesi
- 12 "Şebeke gerilimi mevcut" kontrol lambası
- 13 "Temizlik sıvısı ekleme" kontrol lambası
- 14 LED'ler
- 15 Pompa
- 16 Filtre
- 17 Isıtma elemanı
- 18 Elektrik fişile birlikte elektrik kablosu
- 19 Hazne
- 20 Emniyet pimi (sadece PC 100 M2 BIO)

LED'ler

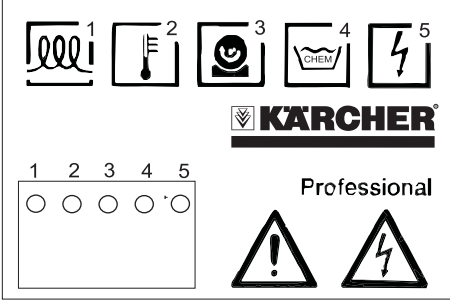

- 1 I: Isıtıcı açık
0: Isıtıcı kapalı
- 2 Sıcaklık çok yüksek
- - - - Sıcaklık iyi durumda
- - - - Sıcaklık çok düşük
..... Sıcaklık ölçümü arızalı
- 3 I: Pompa açık
0: Pompa kapalı
. . . . Süre doldu, pompa kapatılıp tekrar açılmalı
- 4 I: Dolum seviyesi iyi durumda
0: Doluluk seviyesi çok düşük
- 5 Gerilim iyi durumda

İşletime alma

- ➔ Cihazı kurulum yerinde yatay olarak teraziye alın.
- ➔ Yıkama tabanı ve süzgeç tabanını yukarı doğru çıkartın.
- ➔ Yıkama tabanını ambalajından çıkartın ve yıkama haznesinin deliğine oturtun.
- ➔ Filtre kartuşunu ambalajından çıkartın ve beyaz tarafıyla yukarı doğru süzgeç tabanının üstüne yerleştirin.
- ➔ Yıkama tabanını yıkama haznesine yerleştirin.
- ➔ 80 litre RM PC-BIO temizlik sıvısını ya da başka yıkama haznesine dökün.

DIKKAT

RM PC-BIO'nun dışındaki temizlik çözümlerinin eklenmesi, mikroorganizmaların devre dışı kalmasına neden olur ve gres ve yağ kirlerinin ayrıştırılması zarar görür. Cihaza su, çözücü madde, temizleme benzeni, petrol, beyazlatıcı madde ya da dezenfeksiyon maddesi koymayın.

- ➔ Elektrik fişini prize takın. Bağlantı değerleri için Bkz. Teknik Özellikler ve Tip Plakası. Cihaz, su sıcaklığının 38 °C'ye ulaşması için yaklaşık 1 saate ihtiyaç duyar.

Kullanımı

Temizlik, temizleme aletleri yardımıyla manuel olarak gerçekleşir.

- ➔ Koruyucu eldiven takın ve koruyucu gözlük kullanın.
- ➔ Temizlenecek parçaları (maksimum 100 kg) yıkama tabanına yerleştirin.
- ➔ "Pompa AÇIK/KAPALI" düğmesini "1/ON" konumuna getirin.
- ➔ İsteddiğiniz temizleme aletinin kesme vanaşın açın.

Not:

Birden çok temizleme aletinin aynı anda çalışması mümkün değildir.

- ➔ Parçaları temizleyin.

Temizlik tamamlandıktan sonra:

- ➔ "Pompa AÇIK/KAPALI" düğmesini "0FF/0" konumuna getirin.

Not:

10 dakika geçtikten sonra pompa otomatik olarak kapanır. Tekrar çalıştırma için "Pompa AÇIK/KAPALI" düğmesini kısa süreli kapatın ve tekrar açın.

Buharlaştırma nedeniyle gereksiz temizlik sıvısı kaybını önlemek için, temizlik çalışmalarının sonunda pompayı kapatın.

⚠ UYARI

Besleme geriliminin kesilmesi durumunda cihaz açık kalırsa, gerilim beslemesinin tekrar sağlanması durumunda pompa tekrar çalışmaya başlar. Gerilim beslemesinin kesilmesi durumunda, "Pompa AÇIK/KAPALI" düğmesini "0FF/0" konumuna getirin.

Kullanım dışında

- ➔ "Pompa AÇIK/KAPALI" düğmesini "0FF/0" konumuna getirin.

Not:

Temizlik sıvısındaki mikroorganizmaların ayrıştırma performansına ulaşmak için, temizlik sıvısı sürekli olarak yaklaşık 38 °C'de tutulmalıdır. Bu nedenle, mümkünse cihazın gerilim beslemesi çalışma aralarında da (Örn; geceleri, hafta sonunda ya da tatillerde) korunmalıdır.

Taşıma

- Taşıma sırasında cihaz boşaltılmalı ve durdurulmalıdır.
- Araçlarda taşıma sırasında, cihazı geçerli yönetmeliklere göre kaymaya ve devrilmeye karşı emniyete alın.

⚠ **TEDBİR**

Yaralanma ve hasar tehlikesi! Taşıma sırasında cihazın ağırlığına dikkat edin.

Depolama

⚠ **TEDBİR**

Yaralanma ve hasar tehlikesi! Depolama sırasında cihazın ağırlığına dikkat edin.

Tekrar çalıştırma

Akım beslemesi uzun süre kesilmişse, temizlik sıvısına yeni mikroorganizmalar eklenmelidir.

- Filtre kartuşunun yenilenmesi (Bkz. "Temizlik ve Bakım/Her ay" bölümü)
- Kesinti birkaç haftaysa, ek olarak bir şişe RM mikroorganizma süspansiyonunu cihaza dökün.

Koruma ve Bakım

Her gün

- "Temizlik sıvısı ekleme" kontrol lambasının yanıp yanmadığını kontrol edin. Kontrol lambası yanarsa, 20 litre RM PC-BIO temizlik sıvısını yıkama haznesine dökün.

Not:

Depoyu aşırı doldurmayın. Azami dolmuş seviyesine, „Temizlik sıvısı ekleme“ kontrol lambası söndüğünde ulaşılmıştır.

"Temizlik sıvısı ekleme" kontrol lambası yanarsa, temizlik sıvısının ısıtması kapalıdır. Mikroorganizmaların ayrıştırma performansı düşer.

- Küçük parça ve talaş süzgecini temizleyin.

Her ay

- Yıkama tabanını çıkartın.
- Filtre kartuşunu çıkartın.
- Yeni filtre kartuşunu yerleştirin.
- Eski filtre kartuşunu yeni filtre kartuşunun üstüne tutun ve bükerek kartuşun suyunu sıkın.
- Eski filtre kartuşunu lütfen özel atıklar yerel düzenlemelerine uygun şekilde tasfiye edin (Bkz. "Tasfiye uyarıları").
- Yıkama tabanını tekrar yerleştirin.

Not:

Kullanılmış filtre kartuşunu mineral yağ içeren atıklara yönelik yerel düzenlemelere uygun şekilde tasfiye edin. Filtre kartuşu sadece hafif kirlenmişse, değiştirme aralığı 2 aya uzatılabilir.

Her yıl

⚠ **TEHLİKE**

Elektrik çarpması tehlikesi.

Isıtma elemanında yanma tehlikesi.

Cihazdaki çalışmalardan önce her zaman elektrik fişini çekin..

- Sadece PC 100 M2 BIO'da: Emniyet pimlerini yıkama haznesi çıkartılmadan önce çekerek sökün.
- Yıkama haznesini kaldırın ve yana çevirin.
- Temizlik sıvısı üzerinde yüzen parçacıkları alın.
- Temizlik sıvısını uygun bir hazneye pompalayın.
- Yağ temizlik sıvısı üzerinde yüzüyorsa, yağ pompadan dışarı çıkınca, pompalayıp boşaltma işlemini durdurun. Yağı elle alın ve yerel talimatlara uygun şekilde tasfiye edin.
- Depoyu ve pompayı suyla yıkayın.
- Hortum hatlarının durumunu kontrol edin.
- Yıkama haznesini tekrar yerine oturtun.

Sadece PC 100 M1 BIO'da:

DIKKAT

Isıtma elemanına temas nedeniyle depodaki hortum hatlarının hasar tehlikesi. Yıkama haznesini, pompa depoda temizlik aletlerinin kesme vanaları ile aynı tarafta bulunacak şekilde oturtun.

- Sadece PC 100 M2 BIO'da: Emniyet pimlerini tekrar yerleştirin.
- Yıkama tabanını çıkartın.
- Filtre kartuşunu çıkartın.
- Yeni filtre kartuşunu yerleştirin.
- Eski filtre kartuşunu yeni filtre kartuşunun üstüne tutun ve bükerek kartuşun suyunu sıkın.
- Eski filtre kartuşunu lütfen özel atıklar yerel düzenlemelerine uygun şekilde tasfiye edin (Bkz. "Tasfiye uyarıları").
- Yıkama tabanını tekrar yerleştirin.
- Temizlik sıvısını cihaza geri dökün.
- Kontrol lambası yanarsa, 20 litre RM PC-BIO temizlik sıvısını yıkama haznesine dökün.

Bakım sözleşmesi

Yetkili Kärcher satış ofisi ile cihaz için bir bakım sözleşmesi yapılabilir.

Tasfiye uyarıları

Filtre kartuşu ve temizlik sıvısı için aşağıdaki AB atık kuralları geçerlidir:

| | |
|--------------------------------|---|
| Filtre kartuşu | 130899, Yağ atıkları |
| RM PC-BIO 10 RM PC-BIO 20 | 070601, Temizlik maddelerinin kullanımından elde edilen su içeren yıkama sıvıları |
| RM Mikroorganizma süspansiyonu | 161002, Dizinde aksitlendirilmediği sürece su içeren sıvı atıklar |

Arızalarda yardım

Arızanın giderilememesi durumunda, cihaz müşteri hizmetleri tarafından kontrol edilmelidir.

| Arıza | Olası nedeni | Arızanın giderilmesi | Kimin tarafından |
|---|---|--|---------------------|
| Cihaz çalışmıyor | Cihazda gerilim yok. | Elektrik şebekesini kontrol edin. | Elektrik teknisyeni |
| Temizlik sonucu kötü | Mikroorganizmalar zarar gördü. | Filtre kartuşunu yenileyin. Bir şişe RM mikroorganizma süspansiyonunu cihaza dökün. | Kullanıcı |
| | Temizlik sıvısı tükendi. | Temizlik sıvısı ve filtre kartuşunu yenileyin. | Kullanıcı |
| Yüksek oranda temizlik sıvısı tüketimi (ayda 20 litreden fazla) | Temizlenmiş parçalara temizlik çözeltisi yapıyor. | Temizlenmiş parçaları damlatma yöntemiyle temizleyin. | Kullanıcı |
| | Temizlik bezleri temizlik sıvısı emiyor. | Temizlik için küçük temizlik bezleri kullanın. | Kullanıcı |
| | Cihaz sızdırıyor. | Depoya sızdırmazlık kontrolü yapın. | Kullanıcı |
| | Depo ve yıkama haznesi arasında boşluk. | Yıkama haznesini doğru şekilde depoya oturtun, gerekirse depo ve yıkama haznesi arasındaki contayı değiştirin. | Kullanıcı |
| Düşük temizlik maddesi akışı ya da temizlik maddesi akmıyor | Kesme vanası kapalı. | Kesme vanasını açın. | Kullanıcı |
| | Pompanın çalışma süresi doldu ("Puma" LED'i yanıp sönüyor). | "Pompa AÇIK/KAPALI" düğmesini "OFF/0" konumuna ve daha sonra tekrar "ON" konumuna getirin. | Kullanıcı |
| | Depoda çok az temizlik sıvısı. | "Temizlik sıvısı ekleme" kontrol lambası sönene kadar temizlik sıvısı ekleyin. | Kullanıcı |
| | Depodaki filtre tıkanı. | Yıkama haznesini çıkartın ve filtreyi temizleyin. | Kullanıcı |
| | Hortum tıkanı ya da sızdırıyor. | Pompadan yıkama fırçasına ve yıkama vanasına giden hortum hattına tıkanma ve sızdırmazlık kontrolü yapın. | Kullanıcı |
| | Pompa arızalı ("Pump" LED'i yanmasına rağmen pompa çalışmıyor). | Pompayı değiştirin. | Müşteri hizmeti |

| Arıza | Olası nedeni | Arızanın giderilmesi | Kimin tarafından |
|--|---|---|------------------|
| Temizlik sıvısı dışarı akıyor. | Küçük parça ve talaş süzgeci tıkanı. | Süzgeci temizleyin. | Kullanıcı |
| | Filtre kartuşu tıkanı. | Filtre kartuşunu yenileyin. Büyük kir miktarlarında çok katlı filtre kartuşu kullanın ve her hafta bir elyaf katmanını çıkartın. | Kullanıcı |
| | Yıkama tablasındaki taşma delikleri tıkanı. | Taşma deliklerini temizleyin. | Kullanıcı |
| Yeterli sıvı seviyesi olmasına rağmen "Temizlik sıvısı ekleme" kontrol lambası yanıyor | Doluluk seviyesi sensörü arızalı. | Arızalı doluluk seviyesi sensörü müşteri hizmetleri tarafından değiştirilmelidir. | Kullanıcı |
| Sistemde çok fazla yağ var | Tasfiye amaçlı yağ cihaza döküldü. | Yağı alın ve tasfiye edin. Gerekirse temizlik sıvısını değiştirin ve cihazı temizleyin (Bkz. "Temizlik ve Bakım / Her yıl" bölümü, fakat yeni temizlik çözeltisi kullanın). | Kullanıcı |
| | Gerilim beslemesi geceleri kapalı. | | |
| | Mikroorganizmalar zarar gördü. | Filtre kartuşunu yenileyin. Bir şişe RM mikroorganizma süspansiyonunu cihaza dökün. | Kullanıcı |
| | Depoda çok az temizlik sıvısı. Bunun sonucunda ısıtma elemanı devre dışı kaldı. | "Temizlik sıvısı ekleme" kontrol lambası sönene kadar temizlik sıvısı ekleyin. | Kullanıcı |
| | Isıtma elemanı arızalı. | Temizlik sıvısının sıcaklığını kontrol edin, gerekirse arızalı ısıtma elemanını müşteri hizmetlerine değiştirin. | Kullanıcı |
| Temizlik sıvısının sıcaklığı çok düşük | Depoda çok az temizlik sıvısı. Bunun sonucunda ısıtma elemanı devre dışı kaldı. | "Temizlik sıvısı ekleme" kontrol lambası sönene kadar temizlik sıvısı ekleyin. | Kullanıcı |

Teknik bilgiler

| | | PC 100 M1 BIO | PC 100 M2 BIO |
|---|-------------------|--------------------|------------------|
| Elektrik bağlantısı | | | |
| Elektrik türü | V/~/Hz | 220...240/1~/50/60 | |
| Bağlantı gücü | kW | 1,0 | |
| Elektrik sigortası | A | 16 | |
| Performans değerleri | | | |
| Isıtıcı performansı | kW | 1 | |
| Çalışma basıncı | MPa (bar) | 0,03 (0,3) | |
| Besleme miktarı | l/saat (l/dakika) | 900 (15) | |
| Temizleme sıcaklığı | °C | 38 | |
| Sıcaklık, maks. | °C | 46 | |
| Kap içeriği | l | 80 | |
| Taşıma kapasitesi | kg | 100 | |
| Ses emisyonu | | | |
| Ses şiddeti seviyesi (EN 60704-1) | dB(A) | <70 | |
| Ses şiddeti seviyesi (EN 60704-1) | dB(A) | 73 | |
| Cihaz titreşimleri (toplam titreşim değeri ISO 5349) | | | |
| Yıkama fırçası | m/s ² | 0,0 | |
| Ölçüler ve ağırlıklar | | | |
| Yükseklik | mm | 1003 | 1067 |
| Genişlik | mm | 978 | 1181 |
| Derinlik | mm | 737 | 952 |
| Çalışma yüzeyi | mm | 660 x 420 | 1041 x 660 |
| Boş ağırlık | kg | 33 | 44 |

Aksesuar

| Tanımlama | Parça No. | | |
|---|-------------|--------------------------------------|-------------|
| Temizlik sıvısı RM PC-BIO 10, 20 l, Standart | 6.295-260.0 | Yıkama fırçası, normal besleme hattı | 6.626-038.0 |
| Temizlik sıvısı RM PC-BIO 20, 20 l, Bakır, alüminyum... gibi hassas metaller için | 6.295-261.0 | Yıkama fırçası, uzun besleme hattı | 6.626-039.0 |
| RM Mikroorganizma süspansiyonu, tekrar çalıştırma için | 6.295-262.0 | Yıkama fırçası, açılı | 6.626-040.0 |
| Filtre kartuşu | 6.626-041.0 | Makaralı araba | 6.626-043.0 |
| Filtre kartuşu, çok katlı | 6.626-042.0 | | |

Yedek parçalar

- Sadece üretici tarafından onaylanmış aksesuar ve yedek parçalar kullanılmaktadır. Orijinal aksesuar ve orijinal yedek parçalar, cihazın güvenli ve arızasız bir biçimde çalışmasının güvencesidir.
- En sık kullanılan yedek parça çeşitlerini kullanım kılavuzunun sonunda bulabilirsiniz.
- Yedek parçalar hakkında diğer bilgileri, www.kaercher.com adresindeki Servis bölümünden alabilirsiniz.

Garanti

Her ülkede yetkili distribütörümüz tarafından verilmiş garanti şartları geçerlidir. Garanti süresi içinde cihazınızda oluşan muhtemel hasarları, arızanın kaynağı üretim veya malzeme hatası olduğu sürece ücretsiz olarak karşılıyoruz. Garanti hakkınızdan yararlanmanızı gerektiren bir durum olduğu zaman, ilgili faturanız ile birlikte satıcınıza veya size en yakın yetkili servisimize başvurunuz.

AB uygunluk bildirisi

İşbu belge ile aşağıda tanımlanan makinenin konsepti ve tasarımı ve tarafımızdan piyasaya sürülen modeliyle AB yönetmeliklerinin temel teşkil eden ilgili güvenlik ve sağlık yükümlülüklerine uygun olduğunu bildiririz. Onayımız olmadan cihazda herhangi bir değişiklik yapılması durumunda bu beyan geçerliliğini yitirir.

Ürün: Sulu çözeltilerle temizleme sistemi

Tip: 1.626-xxx

İlgili AB yönetmelikleri

2006/42/EG (+2009/127/EG)

2004/108/EG

Kullanılmış olan uyumlu standartlar

EN 55014-1: 2006+A1: 2009+A2: 2011

EN 55014-2: 1997+A1: 2001+A2: 2008

EN 12921-1

EN 12921-2

EN 60335-1

EN 61000-3-2: 2006+A1: 2009+A2: 2009

EN 61000-3-3: 2013

Kullanılmış ulusal standartlar

-

İmzası bulunanlar, işletme yönetimi adına ve işletme yönetimi tarafından verilen vekaletle dayanarak işlem yapar.

H. Jenner
CEO

S. Reiser
Head of Approbation

Dokümantasyon yetkilisi:

S. Reiser

Alfred Kärcher GmbH & Co. KG

Alfred-Kärcher-Str. 28 - 40

71364 Winnenden (Germany)

Tel.: +49 7195 14-0

Faks: +49 7195 14-2212

Winnenden, 2015/09/01



Перед первым применением вашего прибора прочитайте эту оригинальную инструкцию по эксплуатации, после этого действуйте соответственно и сохраните ее для дальнейшего пользования или для следующего владельца.

При повреждениях, полученных во время транспортировки, немедленно свяжитесь с продавцом.

Оглавление

| | | |
|---|----|----|
| Охрана окружающей среды . | RU | 1 |
| Использование по назначению | RU | 1 |
| Назначение | RU | 2 |
| Указания по технике безопасности. | RU | 2 |
| Элементы прибора | RU | 5 |
| Ввод в эксплуатацию. | RU | 6 |
| Управление | RU | 4 |
| Окончание работы. | RU | 7 |
| Транспортировка | RU | 7 |
| Хранение | RU | 7 |
| Повторный запуск | RU | 7 |
| Уход и техническое обслуживание | RU | 7 |
| Указания по утилизации. | RU | 8 |
| Помощь в случае неполадок | RU | 9 |
| Технические данные | RU | 11 |
| Принадлежности | RU | 11 |
| Запасные части | RU | 12 |
| Гарантия. | RU | 12 |
| Заявление о соответствии ЕС | RU | 12 |

Охрана окружающей среды



Упаковочные материалы пригодны для вторичной переработки. Пожалуйста, не выбрасывайте упаковку вместе с бытовыми отходами, а сдайте ее в один из пунктов приема вторичного сырья.



Старые приборы содержат ценные перерабатываемые материалы, подлежащие передаче в пункты приемки вторичного сырья. Аккумуляторы, масло и иные подобные материалы не должны попадать в окружающую среду. Поэтому утилизируйте старые приборы через соответствующие системы приемки отходов.

Пожалуйста, не допускайте попадания моторного масла, мазута, дизельного топлива и бензина в окружающую среду. Пожалуйста, охраняйте почву и утилизируйте отработанное масло, не нанося ущерба окружающей среде.

Пожалуйста, утилизируйте использованный фильтровальный холст и чистящую жидкость согласно местным предписаниям относительно особых отходов (см. "Указания по утилизации").

Инструкции по применению компонентов (REACH)

Актуальные сведения о компонентах приведены на веб-узле по следующему адресу:

www.kaercher.com/REACH

Использование по назначению

Эта установка предназначена для мойки вручную деталей весом максимум 100 кг на предприятиях металлообрабатывающей промышленности и ремонтных предприятиях.

- Для работы согласно предписаниям следует применять предложенную для данного устройства чистящую жидкость RM PC-BIO и относящиеся к нему микробные фильтровальные холсты.
- Применение других чистящих жидкостей отрицательно сказывается или препятствует биологическому разложению загрязнений в виде твердых жиров и жидких масел.

- Нельзя заливать растворители, горючие или взрывоопасные жидкости.
- Прибор должен устанавливаться на горизонтальной, устойчивой, водонепроницаемой поверхности.
- Прибор не предназначен для утилизации отработанного масла. Если в устройство попадет большое количество масла, бензина, трансмиссионного масла, антифриза или подобных веществ, то будет затруднено разложение микробами жира-/масел.
- Устройство не предусмотрено для очистки малярного инструмента.
- Прибор не пригоден для использования во взрывоопасной среде.

Пожалуйста, не допускайте попадания сточных вод, содержащих минеральные масла, в почву, водоемы или канализацию.

Пожалуйста, утилизируйте отработанный фильтровальный холст согласно местным предписаниям относительно отходов, содержащих минеральные масла.

Рабочее место

При эксплуатации прибора оператор должен находиться у передней стороны прибора.

Назначение

Чистящая жидкость в резервуаре нагревается с помощью нагревательного элемента и подается насосом к инструментам чистки. Они управляются соответствующими запорными кранами.

Твердые частицы загрязнений задерживаются в сите днища мойки или находящимся под ним фильтровальном холсте. Жировые и масляные загрязнения промываются в емкости и разлагаются там микробами до углекислого газа.

Микробы сначала содержатся в фильтровальном холсте и переносятся в емкость чистящей жидкостью. Чтобы микробы могли оптимально работать, чистящую жидкость в емкости нужно подогреть.

Указания по технике безопасности

- Перед вводом аппарата в эксплуатацию следует ознакомиться с руководством по эксплуатации данного аппарата и, в особенности, обратить внимание на указания по технике безопасности.
- Предупредительные и указательные таблички, прикрепленные к прибору, содержат важную информацию, необходимую для безопасной эксплуатации прибора.
- Наряду с указаниями по технике безопасности, содержащимися в руководстве по эксплуатации, необходимо также соблюдать общие положения законодательства по технике безопасности и предотвращению несчастных случаев.

Степень опасности

⚠ **ОПАСНОСТЬ**

Указание относительно непосредственно грозящей опасности, которая приводит к тяжелым увечьям или к смерти.

⚠ **ПРЕДУПРЕЖДЕНИЕ**

Указание относительно возможной потенциально опасной ситуации, которая может привести к тяжелым увечьям или к смерти.

⚠ **ОСТОРОЖНО**

Указание на потенциально опасную ситуацию, которая может привести к получению легких травм.

ВНИМАНИЕ

Указание относительно возможной потенциально опасной ситуации, которая может повлечь материальный ущерб.

Символы на приборе

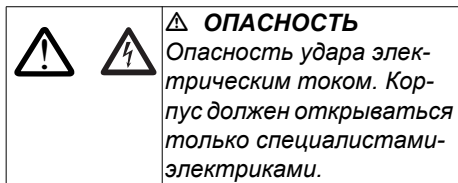

Подключение к источнику тока

⚠ ОПАСНОСТЬ

Опасность травмы при ударе электротоком.

Прибор следует включать только в сеть переменного тока.

Устройство можно подключать только к элементу электроподключения, исполненному электромонтером в соответствии со стандартом Международной электротехнической комиссии (МЭК) IEC 60364.

Напряжение, указанные в заводской табличке, должно соответствовать напряжению в розетке.

Устройство к электрической сети в обязательном порядке должно подключаться штекером. Неразъемное соединение с электрической сетью запрещено. Штекер служит для отсоединения от сети.

Перед началом работы с прибором проверять сетевой шнур и штепсельную вилку на наличие повреждений. Во избежание опасности поврежденный соединительный провод должен быть незамедлительно заменен уполномоченной службой сервисного обслуживания/специалистом-электриком.

- Рекомендуется подключать данное устройство только к штепсельной розетке, имеющей защитный выключатель, рассчитанный на аварийный ток 30 мА.
- Необходимо использовать кабель сетевого питания, рекомендованный изготовителем прибора, это также относится и к замене кабеля. Типы см. в списке запчастей.

- Никогда не прикасаться к штепсельной вилке влажными руками.
- Необходимо следить за тем, чтобы сетевой шнур и удлинители не были повреждены путем переезда через них, сдавливания, растяжения и т.п. Защитите кабель от перегрева, воздействия масла или повреждения острыми предметами.
- Кабель удлинителя должен иметь поперечное сечение, указанное в электрической схеме, и брызгозащитное исполнение. Место соединения не должно находиться в воде.
- При замене соединительных элементов на кабеле сетевого питания или удлинителе должна обеспечиваться брызгозащита и механическая прочность.

Параметры для подключения указаны на заводской табличке и в разделе "Технические данные".

Использование

- Перед началом работы аппарат и рабочие приспособления следует проверить на их надлежащее состояние и их соответствие требованиям безопасности. Если состояние прибора не является безупречным, использовать его не разрешается.
- При использовании устройства в опасных зонах (например, на автозаправочных станциях) следует соблюдать соответствующие правила техники безопасности. Эксплуатация устройства во взрывоопасных зонах запрещается.
- *Прибор необходимо размещать на устойчивом основании.*
- Все токопроводящие элементы в рабочей зоне должны быть защищены от попадания струи воды.
- Для защиты от струй воды следует надевать специальную защитную одежду, в частности, защитные очки и перчатки.

- Запрещается очищать асбестосодержащие и прочие материалы, которые содержат вредные для здоровья вещества.
- Разрешается использовать только те чистящие средства, которые получили одобрение со стороны производителя аппарата.
- При попадании чистящей жидкости в глаза их следует сразу же тщательно промыть водой, а при проглатывании необходимо незамедлительно обратиться к врачу.

Управление

- Обслуживающее лицо обязано использовать устройство в соответствии с назначением. Обслуживающее лицо должно учитывать местные особенности и при работе с устройством следить за третьими лицами, находящимися поблизости..
- Работать с устройством разрешается исключительно лицам, которые прошли инструктаж по эксплуатации или подтвердили свою квалификацию по обслуживанию и на которых возложено использование прибора. Эксплуатация устройства детьми или несовершеннолетними запрещается.
- Запрещается оставлять без присмотра устройство с работающим двигателем.

Транспортировка

При транспортировке устройство следует опорожнить и вывести из эксплуатации.

Техническое обслуживание

- Перед проведением очистки и ремонта устройства или заменой деталей устройство следует выключить. В устройствах, работающих от сети, следует вынуть из розетки сетевой штекерный разъем.
- Для защиты от чистящей жидкости следует надевать специальную защитную одежду, в частности, защитные очки и перчатки.
- Проведением ремонтных работ разрешается заниматься только авторизованным сервисным центрам, или специалистами в этой сфере, которые ознакомлены с соответствующими предписаниями правил техники безопасности.
- Передвижные устройства промышленного использования подлежат проверке безопасности эксплуатации согласно требованиям BGV A3.

Принадлежности и запасные детали

Разрешается использовать исключительно те принадлежности и запасные детали, использование которых было одобрено изготовителем. Использование оригинальных принадлежностей и оригинальных запасных деталей гарантирует Вам надежную работу прибора.

Элементы прибора

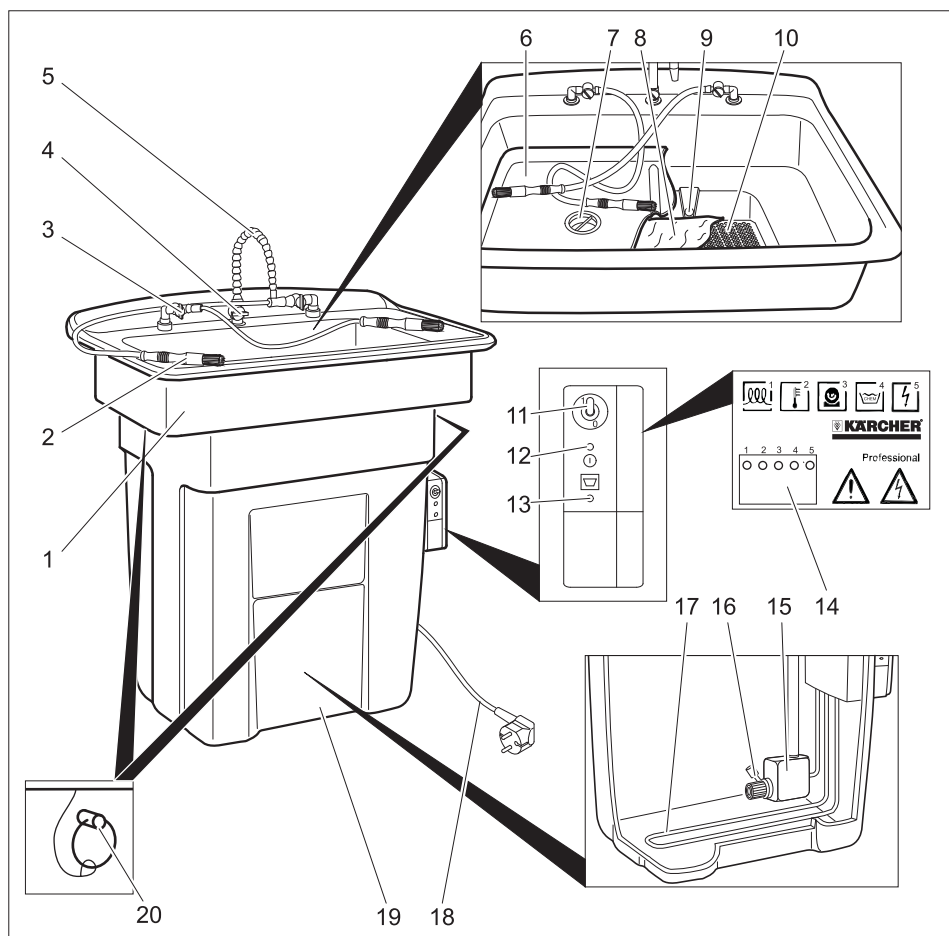

- | | | | |
|----|---|----|--|
| 1 | Мойка | 12 | Контрольный индикатор „Включено напряжение“ |
| 2 | Моечная кисть | 13 | Контрольный индикатор „Долить чистящую жидкость“ |
| 3 | Запорный кран для моечной кисти | 14 | Светодиоды |
| 4 | Запорный кран для промывочного устройства | 15 | Насос |
| 5 | Промывочное устройство | 16 | Фильтр |
| 6 | Промывочное днище | 17 | Нагревательный элемент |
| 7 | Сито для отбора мелких частиц и опилок | 18 | Сетевой шнур со штепсельной вилкой |
| 8 | Фильтровальный холст с микробами | 19 | Баки |
| 9 | Переливное отверстие | 20 | Предохранительный штифт (только PC 100 M2 BIO) |
| 10 | Сетчатое днище | | |
| 11 | Переключатель "Насос ВКЛ/ВЫКЛ" | | |

Светодиоды

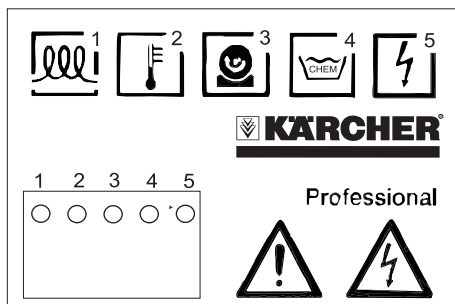

- 1 л Нагрев включен.
0: Нагрев выключен
- 2 Температура слишком высокая
- - - - Температура в пределах нормы
- - - - Температура слишком низкая
..... Измерение температуры неисправно
- 3 л Насос включен
0: Насос выключен
. . . . Время истекло, насос выключить и снова включить
- 4 л Уровень заполнения в пределах нормы
0: Уровень заполнения слишком низкий.
- 5 Напряжение в пределах нормы

Ввод в эксплуатацию

- ➔ На месте использования установить устройство горизонтально.
- ➔ Снимите промывочное днище и сетчатое днище, подняв его вверх.
- ➔ Распаковать сетчатое днище и установить на отверстие в мойке
- ➔ Распаковать фильтровальный холст и уложить его белой стороной на сетчатое днище.
- ➔ Вложить промывочное днище в мойку.
- ➔ Медленно влить 80 л чистящей жидкости RM PC-BIO в мойку.

ВНИМАНИЕ

Добавление других чистящих растворов, например, RM PC-BIO, приводит к удалению микробов, но нарушает удаление жирных и маслянистых загрязнений. Не добавлять в устройство воду, растворители, лигроин для химической чистки, керосин, отбеливатель или дезинфицирующее средство.

- ➔ Вставить сетевую штепсельную вилку в розетку.

Параметры подключения указаны на заводской табличке и в разделе "Технические данные".

Для того, чтобы температура воды достигла приблизительно 38 °С, устройству нужно приблизительно 1 час.

Управление

Мойка осуществляется вручную при помощи чистящих инструментов.

- ➔ Оденьте защитные перчатки и защитные очки.
- ➔ Детали, подлежащие очистке (максимально 100 кг), положить на промывочное днище.
- ➔ Переключатель "Насос ВКЛ/ВЫКЛ" установить на "1/ВКЛ".
- ➔ Открыть запорный кран необходимого мощного инструмента.

Указание:

Возможно одновременное использование нескольких инструментов.

- ➔ Очистить детали.

После завершения очистки:

- ➔ Переключатель "Насос ВКЛ/ВЫКЛ" установить на "ВЫКЛ/0".

Указание:

Насос выключается автоматически через 10 минут. Для возобновления работы кратко выключить и включить снова переключатель «Насос ВКЛ./ВЫКЛ.». После завершения работ по очистке выключить насос, чтобы предотвратить ненужную потерю чистящей жидкости из-за испарения.

⚠ ПРЕДУПРЕЖДЕНИЕ

Если во время сбоя напряжения устройство было включено, после восстановления электропитания насос продолжит работать. При сбое напряжения установить выключатель «Насос ВКЛ./ВЫКЛ.» в положение «Выкл./0».

Окончание работы

- Переключатель "Насос ВКЛ/ВЫКЛ" установить на "ВЫКЛ/0".

Указание:

Чтобы повысить эффективность уничтожения микробов в моющей жидкости, ее следует постоянно хранить при температуре 38°C. Поэтому, если это возможно, не следует отключать питание устройства в перерывах в работе (например, ночью, во время выходных дней или праздников).

Транспортировка

- При транспортировке устройство следует опорожнить и вывести из эксплуатации.
- При перевозке аппарата в транспортных средствах следует учитывать действующие местные государственные нормы, направленные на защиту от скользяния и опрокидывания.

⚠ ОСТОРОЖНО

Опасность травмы и повреждения!
Обратить внимание на вес устройства при транспортировке.

Хранение

⚠ ОСТОРОЖНО

Опасность травмы и повреждения!
Обратить внимание на вес устройства при хранении.

Повторный запуск

Если подача питания прерывается на длительное время, в чистящую жидкость необходимо добавить новые микробы.

- Заменить фильтровальный холст (см. главу "Уход и техническое обслуживание /ежемесячно")

- Если перерыв длился несколько недель, дополнительно влейте в устройство бутылку микробной суспензии RM .

Уход и техническое обслуживание

Ежедневно

- Проверьте, не горит ли индикатор "Долить чистящую жидкость". Если индикатор горит, влить 20 л чистящей жидкости RM PC-BIO в мойку.

Указание:

Резервуар не переполнять. Максимальный уровень заполнения достигнут тогда, когда контрольная лампа «Долить моющую жидкость» погасла.

Если контрольная лампа «Долить моющую жидкость» горит, следует выключить нагрев моющей жидкости. Эффективность уничтожения микробов уменьшается.

- Очистить сито для отбора мелких частиц и опилок.

Ежемесячно

- Вынуть промывочное днище.
- Вынуть фильтровальный холст.
- Вложить новый фильтровальный холст.
- Удерживать старый фильтровальный холст над новым и выжать его
- Утилизируйте использованный фильтровальный холст согласно местным предписаниям относительно особых отходов (см. "Указания по утилизации").
- Снова установите промывочное днище.

Указание:

Использованный фильтрующий коврик утилизировать в соответствии с местными правилами для отходов, содержащих минеральные масла.

Если фильтрующий коврик загрязнен не сильно, интервал замены может быть продлен до 2 месяцев.

Ежегодно

⚠ **ОПАСНОСТЬ**

Опасность поражения током.

Опасность ожога при прикосновении к нагревательному элементу!

Перед проведением каких-либо работ над прибором следует сначала вытащить штепсельную вилку из розетки.

- Только при PC 100 M2 BIO: Перед снятием раковины необходимо извлечь предохранительные штифты.
- Мойку приподнять и повернуть сторону.
- Снять плавающие на поверхности очистительной жидкости частицы.
- Откачать очистительную жидкость в соответствующую емкость.
- Если на поверхности очистительной жидкости плавает масло, закончить откачку, если из насоса идет масло. Масло убрать вручную и утилизировать в соответствии с местными предписаниями.
- Прополоскать емкость и насос водой.
- Проверить состояние шлангопроводов.
- Снова установите мойку.

Только при PC 100 M2 BIO:

ВНИМАНИЕ

Опасность повреждения шлангопровода в баке при контакте с нагревательным элементом. Установить раковину таким образом, чтобы насос в баке находился на той же стороне, что и запорные краны чистящих инструментов.

- Только при PC 100 M2 BIO: Снова установить предохранительные штифты.
- Вынуть промывочное днище..
- Вынуть фильтровальный холст.
- Вложить новый фильтровальный холст.
- Удерживать старый фильтровальный холст над новым и выжать его

- Утилизируйте использованный фильтровальный холст согласно местным предписаниям относительно особых отходов (см. "Указания по утилизации").
- Снова установите промывочное днище.
- Вылить чистящую жидкость назад в прибор.
- Если индикатор горит, влить 20 л чистящей жидкости RM PC-BIO в мойку.

Договор о техническом обслуживании

С отделом сбыта фирмы Karcher можно заключить договор на техническое обслуживание устройства.

Указания по утилизации.

Для фильтровального холста и чистящей жидкости имеют силу следующие коды отходов ЕС:

| | |
|------------------------------|--|
| Фильтровальный холст | 130899Ю, отходы масла a.n.g. |
| RM PC-BIO 10 RM PC-BIO 20 | 070601, водные моющие жидкости из сферы применения чистящих средств |
| Микробная суспензия RM | 161002, водные жидкие отходы, не введенные в другом месте в перечень |

Помощь в случае неполадок

**Если неисправность не удается устранить, прибор необходимо от-
править на проверку в сервисную
службу.**

| Неполадка | Возможная причина | Способ устранения | кем |
|--|---|---|------------------|
| Устройство не работает | На устройство не подано напряжение. | Проверить электрическую сеть. | Электрик |
| Результат очистки неудовлетворительный. | Микробы уничтожены. | Заменить фильтровальный холст. Влить бутылку микросуспензии RM в прибор. | Оператор |
| | Использована вся чистящая жидкость. | Заменить чистящую жидкость и фильтровальный холст. | Оператор |
| Высокое потребление чистящей жидкости (более 20 л в месяц) | К очищенным деталям липнет чистящий раствор. | Дать очищенным деталям стечь.. | Оператор |
| | Тряпки впитывают чистящую жидкость. | Не использовать для мойки тряпки. | Оператор |
| | Устройство негерметично. | Проверить емкость на герметичность. | Оператор |
| | Щель между емкостью и мойкой. | Правильно установить мойку на емкости, при необходимости заменить ууплотнение между емкостью и мойкой. | Оператор |
| Поток чистящего средства мал или отсутствует | Закрыт запорный кран. | Открыть запорный кран. | Оператор |
| | Закончился период эксплуатации насоса (мигает светодиодный индикатор "Pump/Насос"). | Переключатель "Насос ВКЛ/ВЫКЛ" установить на "ВЫКЛ", а затем снова на "ВКЛ". | Оператор |
| | Слишком мало чистящей жидкости в емкости. | Доливать чистящую жидкость, пока не погаснет индикатор "Долить чистящую жидкость". | Оператор |
| | Засорился фильтр в емкости. | Снять мойку и прочистить фильтр. | Оператор |
| | Забился или негерметичен шланг. | Проверить на предмет засорения и герметичность шлангопровод от насоса к моечной кисти или к крану промывки. | Оператор |
| | Неисправен насос (насос не работает несмотря на то, что горит светодиодный индикатор „Pump/Насос“). | Заменить насос. | Сервисная служба |

| Неполадка | Возможная причина | Способ устранения | кем |
|---|--|--|------------|
| Не стекает чистящая жидкость. | Засорилось сито для отбора мелких частиц и щепок. | Очистить ситечко. | Оператор |
| | Засорился фильтровальный холст. | Заменить фильтровальный холст. Если загрязнений много, применяйте многослойный фильтровальный холст и каждую неделю снимайте слой текстильного материала. | Оператор |
| | Забились переливные отверстия в промывочном столе. | Очистить переливные отверстия. | Оператор |
| Контрольный индикатор „Долить чистящую жидкость“ горит несмотря на достаточный уровень чистящей жидкости. | Датчик уровня заполнения неисправен. | Для замены неисправного датчика уровня заполнения обратиться в службу сервисного обслуживания. | Оператор |
| Много масла в системе | Масло для утилизации вылило в прибор. | Масло удалить и утилизировать. | Оператор |
| | Подача питающего напряжения ночью прекращается. | Возможно заменить чистящую жидкость и очистить устройство (см. "Уход и техническое обслуживание / ежегодно", но все же применять новую чистящую жидкость). | |
| | Микробы уничтожены. | Заменить фильтровальный холст. Влить бутылку микросуспензии RM в прибор. | Оператор |
| | Слишком мало чистящей жидкости в емкости. Вследствие этого деактивируется нагревательный элемент. | Доливать чистящую жидкость, пока не погаснет индикатор "Долить чистящую жидкость". | Оператор |
| | Неисправен нагревательный элемент. | Проверить температуру чистящей жидкости, возможно заменить в сервисной службе нагревательный элемент. | Оператор |
| Слишком низка температура чистящей жидкости. | Слишком мало чистящей жидкости. Вследствие этого деактивируется нагревательный элемент. | Доливать чистящую жидкость, пока не погаснет индикатор "Долить чистящую жидкость". | Оператор |

Технические данные

| | | PC 100 M1 BIO | PC 100 M2 BIO |
|---|------------------|--------------------|------------------|
| Электрические параметры | | | |
| Вид тока | В/~Гц | 220...240/1~/50/60 | |
| Потребляемая мощность | кВт | 1,0 | |
| Электрический предохранитель | А | 16 | |
| Данные о производительности | | | |
| Мощность нагрева | кВт | 1 | |
| Рабочее давление | МПа (бар) | 0,03 (0,3) | |
| Производительность | л/ч (л/мин) | 900 (15) | |
| Температура очистки | °С | 38 | |
| Температура, макс. | °С | 46 | |
| Емкость бака | л | 80 | |
| Допустимая нагрузка | кг | 100 | |
| Уровень шума | | | |
| Уровень шума (EN 60704-1) | дБ(А) | <70 | |
| Уровень силы шума (EN 60704-1) | дБ(А) | 73 | |
| Вибрация прибора (общее значение колебаний, согласно ISO 5349) | | | |
| Моечная кисть | м/с ² | 0,0 | |
| Размеры и массы | | | |
| высота | мм | 1003 | 1067 |
| Ширина | мм | 978 | 1181 |
| Глубина | мм | 737 | 952 |
| Рабочая поверхность | мм | 660 x 420 | 1041 x 660 |
| Вес в порожнем состоянии | кг | 33 | 44 |

Принадлежности

| Обозначение | № детали | | |
|--|-------------|--|-------------|
| Чистящая жидкость RM PC-BIO 10, 20 л, норма | 6.295-260.0 | фильтровальный холст, многослойный | 6.626-042.0 |
| Чистящая жидкость RM PC-BIO 20, 20 л, для восприимчивых метал- лов, таких, как медь, алюминий... | 6.295-261.0 | Моечная кисть, нор- мальный подводящий трубопровод | 6.626-038.0 |
| Микробная суспензия RM , для возобновления эксплуатации | 6.295-262.0 | Моечная кисть, длинный подводящий трубопро- вод | 6.626-039.0 |
| Фильтровальный холст | 6.626-041.0 | Моющая кисть, скошен- ная | 6.626-040.0 |
| | | Колесная тележка | 6.626-043.0 |

Запасные части

- Разрешается использовать только те принадлежности и запасные части, использование которых было одобрено изготовителем. Использование оригинальных принадлежностей и запчастей гарантирует Вам надежную и бесперебойную работу прибора.
- Выбор наиболее часто необходимых запчастей вы найдете в конце инструкции по эксплуатации.
- Дальнейшую информацию о запчастях вы найдете на сайте www.kaercher.com в разделе Service.

Гарантия

В каждой стране действуют соответственно гарантийные условия, изданные уполномоченной организацией сбыта нашей продукции в данной стране. Возможные неисправности прибора в течение гарантийного срока мы устраняем бесплатно, если причина заключается в дефектах материалов или ошибках при изготовлении. В случае возникновения претензий в течение гарантийного срока просьба обращаться, имея при себе чек о покупке, в торговую организацию, продавшую вам прибор или в ближайшую уполномоченную службу сервисного обслуживания.

Дата выпуска отображается на заводской табличке в закодированном виде. При этом отдельные цифры имеют следующее значение::

Пример: 30190

- 3 год выпуска
- 0 столетие выпуска
- 1 десятилетие выпуска
- 9 вторая цифра месяца выпуска
- 0 первая цифра месяца выпуска

Таким образом, в данном примере код 30190 означает дату выпуска 09 / (2) 013.

Заявление о соответствии ЕС

Настоящим мы заявляем, что нижеуказанный прибор по своей концепции и конструкции, а также в осуществленном и допущенном нами к продаже исполнении отвечает соответствующим основным требованиям по безопасности и здоровью согласно директивам ЕС. При внесении изменений, не согласованных с нами, данное заявление теряет свою силу.

Продукт Установка для очистки с помощью водных растворов
Тип: 1.626-xxx

Основные директивы ЕС
2006/42/ЕС (+2009/127/ЕС)
2004/108/ЕС

Примененные гармонизированные нормы

EN 55014–1: 2006+A1: 2009+A2: 2011
EN 55014–2: 1997+A1: 2001+A2: 2008
EN 12921-1
EN 12921-2
EN 60335–1
EN 61000–3–2: 2006+A1: 2009+A2: 2009
EN 61000–3–3: 2013

Примененные внутригосударственные нормы

Нижеподписавшиеся лица действуют по поручению и по доверенности руководства предприятия.

H. Jenner
CEO

S. Reiser
Head of Approbation

уполномоченный по документации:
S. Reiser

Alfred Kaercher GmbH & Co. KG
Alfred-Kaercher-Str. 28 - 40
71364 Winnenden (Germany)
Тел.: +49 7195 14-0
Факс: +49 7195 14-2212
Винненден, 01/09/2015



A készülék első használata előtt olvassa el ezt az eredeti használati utasítást, ez alapján járjon el és tartsa meg a későbbi használatra vagy a következő tulajdonos számára.

Szállítási sérülések esetén azonnal tájékoztassa a kereskedőt.

Tartalomjegyzék

| | | |
|----------------------------------|----|----|
| Környezetvédelem | HU | 1 |
| Rendeltetésszerű használat . . | HU | 1 |
| Funkció | HU | 2 |
| Biztonsági tanácsok | HU | 2 |
| Készülék elemek | HU | 4 |
| Üzembevétel | HU | 5 |
| Használat | HU | 3 |
| Üzemen kívül helyezés | HU | 6 |
| Szállítás | HU | 6 |
| A készülék tárolása | HU | 6 |
| Újbóli üzembe helyezés | HU | 6 |
| Ápolás és karbantartás | HU | 6 |
| Eltávolítási tanácsok | HU | 7 |
| Segítség üzemzavar esetén . . | HU | 8 |
| Műszaki adatok | HU | 10 |
| Tartozékok | HU | 10 |
| Alkatrészek | HU | 11 |
| Garancia | HU | 11 |
| EK konformitási nyilatkozat . . | HU | 11 |

Környezetvédelem



A csomagolási anyagok újrahasznosíthatók. Kérjük, ne dobja a csomagolást a házi szemétkosárba, hanem vigye el egy újrahasznosító helyre.



A használt készülékek értékes újrahasznosítható anyagokat tartalmaznak, amelyeket újrahasznosító helyen kell elhelyezni. Az elemeknek, olajnak és hasonló anyagoknak nem szabad a környezetbe kerülni. Ezért kérjük, a használt készülékeket megfelelő gyűjtőrendszeren keresztül távolítsa el.

Kérjük, a motorolajat, fűtőolajat és benzint ne hagyja a környezetbe jutni. Kérjük, óvja a padlózatot és a fáradt olajat környezetkímélő módon távolítsa el.

Kérem, a használt szűrőszivacsot és a tisztítószert a veszélyes hulladékokra vonatkozó helyi előírásoknak megfelelően távolítsa el (lásd „Eltávolítási tanácsok”).

Megjegyzések a tartalmazott anyagokkal kapcsolatban (REACH)

Aktuális információkat a tartalmazott anyagokkal kapcsolatban a következő címen talál:

www.kaercher.com/REACH

Rendeltetésszerű használat

A készülék fémmegmunkálási iparban használt maximum 100 kg-os súlyú alkatrészek manuális tisztítására és üzembe helyezésére szolgál.

- A rendeltetésszerű működés érdekében az ezen készülék számára ajánlott RM PC-BIO tisztítófolyadékot és a hozzátartozó mikroba-szűrőszivacsot kell használni.
- Más tisztítófolyadékok használata befolyásolja vagy megakadályozza a zsír- és olajszennyeződések biológiai lebontását.
- Oldószert, éghető vagy robbanékony folyadékot nem szabad betölteni.
- A készüléket vízszintes, szilárd, vízzáró alapon kell felállítani.
- A készülék nem alkalmas fáradt olaj eltávolítására. Amennyiben nagyobb mennyiségű olaj, benzin, hajtómű olaj, fagyállószert vagy hasonló anyag jut a készülékbe, akkor ez megakadályozza a zsír-/olaj mikrobák általi lebontását.
- A készülék festő szerszámok tisztítására nem alkalmas.
- A készülék nem alkalmas robbanásveszélyes környezetben való üzemeltetésre.

Kérem, ásványolajat tartalmazó szennyvizet ne engedjen a talajba, vizekbe vagy a csatornába.

Kérem, a használt szűrőszivacsot az ásványolaj tartalmú hulladékok helyi előírásainak megfelelően távolítsa el.

Munkahely

A készülék használata esetén a kezelő a készülék első oldalánál áll.

Funkció

A tisztítófolyadékot a tartályban a fűtőelem melegíti fel és a szivattyú szállítja a tisztító szerszámokhoz. Ezeket a megfelelő zárócsapok által lehet vezérelni.

A szilárd szennyeződés darabkát az öblítő betétben található szűrő vagy az alatta lévő szűrőszivacs fogja fel.

A zsír- és olajszennyeződések a tartályba öblíti és ott a mikrobák széndioxidá és vízzé bontják le.

A mikrobák az elején a szűrőszivacsban találhatóak és a tisztítófolyadék szállítja ezeket a tartályba. Azért, hogy a mikrobák optimálisan működjenek, a tartályban lévő tisztítófolyadéknak melegnek kell lennie.

Biztonsági tanácsok

- Az első használat előtt olvassa el a készülék üzemeltetési utasítását és legyen különös figyelemmel a biztonsági előírásokra.
- A készüléken elhelyezett figyelmeztető és tájékoztató táblák fontos tájékoztatást adnak a veszélytelen üzemeltetésről.
- Az üzemeltetési útmutatóban szereplő megjegyzések mellett a törvényhozó általános biztonsági- és baleset elhárítási előírásait is figyelembe kell venni.

Veszély fokozatok

⚠ **VESZÉLY**

Közvetlenül fenyegető veszélyre való figyelmeztetés, amely súlyos testi sérüléshez vagy halálhoz vezet.

⚠ **FIGYELMEZTETÉS**

Lehetséges veszélyes helyzetre való figyelmeztetés, amely súlyos testi sérüléshez vagy halálhoz vezethet.

⚠ **VIGYÁZAT**

Figyelmeztetés esetlegesen veszélyes helyzetre, amely könnyű sérüléshez vezethet.

FIGYELEM

Lehetséges veszélyes helyzetre való figyelmeztetés, amely anyagi kárhoz vezethet.

Szimbólumok a készüléken



⚠ **VESZÉLY**

Sérülésveszély áramütés által. A burkolatot csak villamos szakembernek szabad kinyitni.

Áram csatlakozás

⚠ **VESZÉLY**

Áramütés veszélye.

A készüléket csak váltóáramra kösse be. A készüléket csak olyan elektromos csatlakozóhoz szabad csatlakoztatni, amelyet egy elektromos szakember az IEC 60364 szerint kivitelezett.

A típustáblán megadott feszültségnek meg kell egyeznie az áramforrás feszültségével. A készüléket feltétlenül dugós kapcsolóval kell az áramhálózatra kapcsolni. Nem elválasztható összeköttetés az áramhálózattal tilos. A dugós kapcsoló a hálózati leválasztásra szolgál.

Használat előtt mindegy egyes alkalommal meg kell vizsgálni, hogy nem sérült-e a csatlakozóvezeték és a hálózati csatlakozódugó. A sérült csatlakozóvezeték, a veszély elkerülése érdekében, haladéktalanul ki kell cseréltetni a vevőszolgálattal/elektromos szakemberrel.

- A készülékhez csak 30 mA hibaáramvédőkapcsolóval biztosított csatlakozóaljzathoz ajánlatos csatlakoztatni.
- Kizárólag a gyártó által előírt hálózati csatlakozóvezeték szabad használni; vonatkozik ez a vezeték cseréjére is. A típust lásd a tartozékok listában.
- A hálózati dugót soha ne fogja meg nedves kézzel.

- Ügyelni kell arra, nehogy járművel való áthajtás, összenyomódás, rángatás vagy hasonlók miatt megrongálódjon a hálózati csatlakozóvezeték vagy a hosszabbítókábel. Biztosítani kell a kábel védelmét a hő, az olaj és élek éles szélék hatásával szemben.
- A hosszabbító kábelnek a kapcsolási tervben megadott keresztmetszettel kell rendelkeznie, és fröccsenővízzel szemben védettnek kell lennie. Az összeköttetés nem lehet vízben!
- A hálózati vagy hosszabbító kábel csatlakozóinak cseréjekor szavatolni kell a freccsenő víz elleni védelmet és a mechanikai szilárdságot.

A csatlakozási értékeket lásd a típus táblán/Műszaki adatoknál.

Alkalmazás

- A készülék és a munkaberendezés szabályszerű állapotát és üzembiztonságát használat előtt ellenőrizni kell. Ha a készülék állapota nem kifogástalan, akkor nem szabad használni.
- A készülék veszélyes területen (például benzinkútnál) történő használatakor figyelembe kell venni a megfelelő biztonsági előírásokat. Tilos a készüléket robbanásveszélyes helyiségekben működtetni.
- *A készüléket csak szilárd talajon szabad felállítani.*
- A munkazónában kizárólag vízsugárral szemben védett áramvezető alkatrészeket szabad használni.
- A fröccsenővízzel szembeni védelem érdekében megfelelő védőruházatot kell viselni, különösen is megfelelő védőszemüveget és védőkesztyűt.
- Azbeszt tartalmú és más olyan anyagokat, amelyek egészségkárosító anyagokat tartalmaznak nem szabad tisztítani.
- Csak olyan tisztítószeret szabad használni, amelyeket a készülék gyártója jóváhagy.
- A véletlenül a szembe került tisztítószert azonnal ki kell mosni bő vízzel, lenyelés esetén pedig orvoshoz kell fordulni.

Használat

- A kezelőszemélynek a készüléket rendeltetésszerűen kell használnia. Figyelembe kell vennie a helyi adottságokat, és a készülékkel való munka közben figyelnie kell harmadik személyekre.
- A készüléket csak olyan személyek használhatják, akiket betanítottak annak kezelésére vagy igazolták ebbéli képességeiket, illetve kifejezetten megbízták őket a készülék használatával. A készüléket nem használhatják gyermekek vagy fiatalok.
- A készüléket semmiképpen sem szabad felügyelet nélkül hagyni, ameddig az üzemel.

Szállítás

Szállítás esetén a készüléket ki kell üríteni és le kell állítani.

Karbantartás

- A készülék tisztítását és karbantartását, illetve az alkatrészek cseréjét megelőzően a készüléket ki kell kapcsolni, a hálózatról működő készülékek esetében pedig ki kell húzni a hálózati csatlakozódugót.
- A tisztítófolyadékkal szembeni védelem érdekében megfelelő védőruházatot kell viselni, különösen is megfelelő védőszemüveget és védőkesztyűt.
- A javításokat kizárólag olyan engedéllyel rendelkező vevőszolgálati központok vagy az adott szakterületen jártas szakemberek végezhetik, akik tisztában vannak az összes fontos vonatkozó biztonsági előírással.
- Az iparban használatos, helyváltoztatásra képes készülékekre a BGV A3 szabvány szerinti biztonsági felülvizsgálatok érvényesek.

Tartozékok és pótalkatrészek

Csak olyan tartozékokat és alkatrészeket szabad használni, amelyeket a gyártó jóváhagyott. Az eredeti tartozékok és az eredeti alkatrészek biztosítják azt, hogy a készüléket biztonságosan és zavartalanul lehessen üzemeltetni.

Készülék elemek

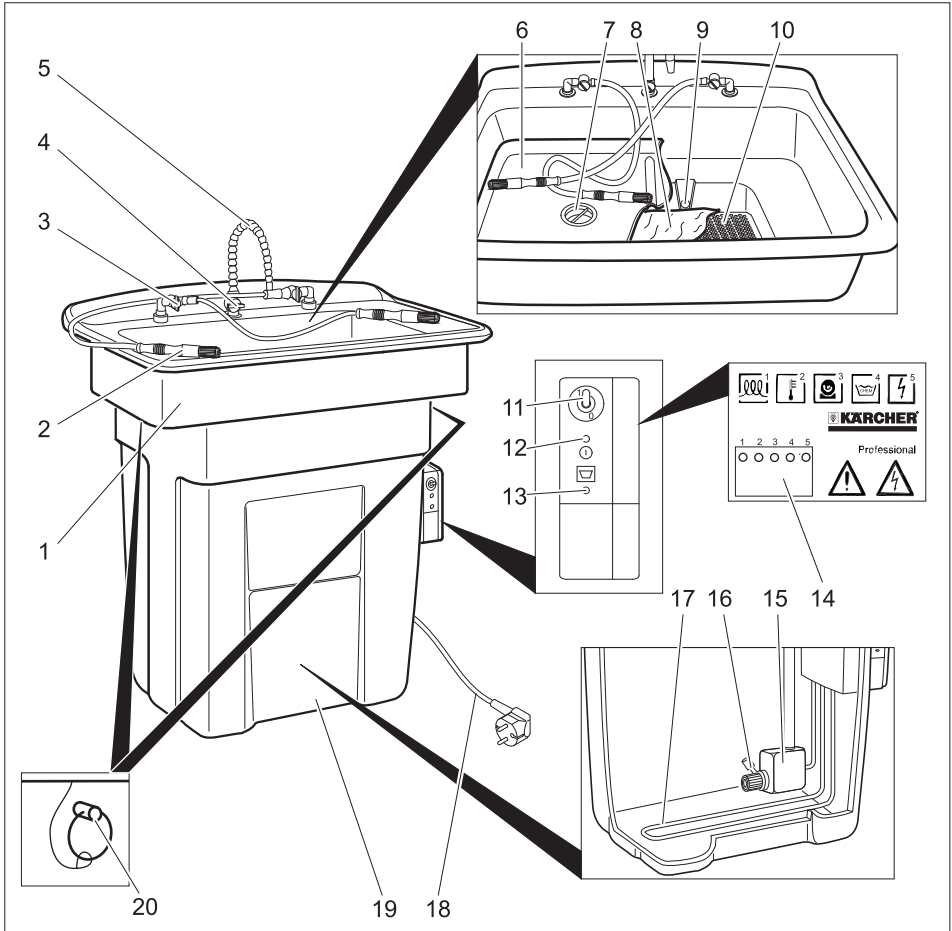

- | | |
|--|--|
| 1 Mosdó | 14 LED-ek |
| 2 Mosóecset | 15 Szivattyú |
| 3 Zárócsap a mosóecsethez | 16 Szűrő |
| 4 Zárócsap az öblítő csaphoz | 17 Fűtőelem |
| 5 Öblítő csap | 18 Hálózati kábel hálózati csatlakozóval |
| 6 Öblítő betét | 19 Tartály |
| 7 Kis alkatrész kosár és forgácsszűrő | 20 Biztosító pecsek (csak PC 100 M2 BIO) |
| 8 Szűrőszivacs mikrobakkkal | |
| 9 Túlfolyó furat | |
| 10 Szűrő alja | |
| 11 „Szivattyú ON/OFF“ kapcsoló | |
| 12 Jelzőlámpa: „Hálózati feszültség“ | |
| 13 „Tisztítófolyadékot utántölteni“ jelzőlámpa | |

LED-ek

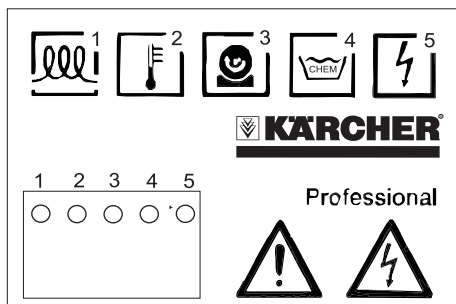

- 1 I: Fűtés be
0: Fűtés ki
- 2 A hőmérséklet túl magas
- - - - Hőmérséklet rendben
- - - - Hőmérséklet túl alacsony
..... A hőmérsékletmérés hibás
- 3 I: Szivattyú be van kapcsolva
0: Szivattyú ki van kapcsolva
. . . . Az idő lejárt, szivattyút ki- és ismét bekapcsolni
- 4 I: Feltöltési szint rendben
0: A feltöltési szint túl alacsony
- 5 Feszültség rendben

Üzembevétele

- ➔ A készüléket a felállítási helyen vízszintesen állítani.
- ➔ Az öblítő betétet és a szűrő alját felfelé levenni.
- ➔ A szűrő alját kicsomagolni és a mosdóban lévő nyílásba helyezni
- ➔ A szűrőszivacsot kicsomagolni és a fehér oldallal felfelé a szűrő aljába helyezni.
- ➔ Az öblítő betétet a mosdóba helyezni.
- ➔ 80 liter RM PC-BIO tisztítófolyadékot lassan a mosdóba önteni.

FIGYELEM

Az RM PC-BIO-tól eltérő tisztító folyadék hozzáadása a mikroorganizmusok deaktiválását okozza, és így megzavarja a zsír- és olajszennyeződések lebontását. Ne töltsön a készülékbe vizet, oldószert, tisztítóbenzint, petróleumot, fehérítőszeret vagy fertőtlenítőszeret.

- ➔ Dugja be a hálózati dugót a dugaljba. A csatlakozási értékeket lásd a Műszaki adatoknál és a Típus táblán. A készüléknek kb. 1 órára van szüksége, amíg a víz hőmérséklete eléri a kb. 38°C-ot.

Használat

A tisztítás a tisztítószerszámok segítségével manuálisan történik.

- ➔ Védőkesztyűt és védőszemüveget felvenni.
- ➔ A tisztítandó alkatrészeket (max. 100 kg) az öblítő betétre helyezni.
- ➔ A „Szivattyú ON/OFF” kapcsolót „1/ON” állásra kapcsolni.
- ➔ A kívánt tisztítószerszám zárócsapját kinyitni.

Megjegyzés:

Több tisztítószerszám együttes használata lehetséges.

- ➔ Alkatrész tisztítása.

A tisztítás befejezése után:

- ➔ A „Szivattyú ON/OFF” kapcsolót „OFF/0” állásra kapcsolni.

Megjegyzés:

A szivattyú 10 perc utánjárás után automatikusan lekapcsol. Ismételt üzembe helyezéshez a „Szivattyú ON/OFF” kapcsolóját röviden ki- és bekapcsolni.

A szivattyút a tisztítási munka befejezése után kikapcsolni, így megakadályozható a tisztítószert elpárolgása.

⚠ FIGYELMEZTETÉS

Amennyiben a készülék a tápfeszültség kiesése esetén bekapcsolva marad, akkor a tápfeszültség helyreállása esetén a szivattyú ismételt üzembe lép. A tápfeszültség kiesése esetén a „Szivattyú ON/OFF” kapcsolót „Off/0” állásra kapcsolni.

Üzemen kívül helyezés

→ A „Szivattyú ON/OFF” kapcsolót „OFF/0” állásra kapcsolni.

Megjegyzés:

Azért, hogy a tisztítófolyadékban a mikro-bák elérjék lebontási teljesítményüket, a tisztító folyadékot folyamatosan kb. 38 °C-on kell tartani. Ezért kell, amennyiben lehetséges, a készülék tápfeszültségét az üzemi szünetek alatt (pl. éjszaka, hétvégén vagy szabadság alatt) is fenntartani.

Szállítás

→ Szállítás esetén a készüléket ki kell üríteni és le kell állítani.

→ Járművel történő szállítás esetén a készüléket az adott irányelveknek megfelelően kell csúszás és borulás ellen biztosítani.

⚠ VIGYÁZAT

Sérülés- és rongálódásveszély! Szállítás esetén vegye figyelembe a készülék súlyát.

A készülék tárolása

⚠ VIGYÁZAT

Sérülés- és rongálódásveszély! Tárolás esetén vegye figyelembe a készülék súlyát.

Újbóli üzembe helyezés

Ha az áramellátást hosszabb ideig megszakítják, akkor a tisztítófolyadékhoz új mikrobaakat kell adni.

- Szűrőszivacs cseréje (lásd az „Ápolás és karbantartás/Havonta” részt)
- Amennyiben a megszakítás több hétig tartott, akkor továbbá egy üveg RM mikroba szuszpenziót kell a készülékbe önteni.

Ápolás és karbantartás

Naponta

- Ellenőrizze, hogy a „Tisztítófolyadék utántöltése” jelzőlámpa világít-e.
Ha a jelzőlámpa világít, akkor töltsön 20 liter RM PC-BIO tisztítófolyadékot a mosdóba.

Megjegyzés:

A tartályt ne töltsé túl. A maximális töltési szintet akkor érte el, ha a „Tisztítófolyadék utántöltése” jelzőlámpa kialszik.

Ha a „Tisztítófolyadék utántöltése” jelzőlámpa világít, akkor a tisztítófolyadék fűtése kikapcsol. A mikroba lebontási teljesítménye csökken.

- A kis alkatrész kosarat és a forgácsszűrőt tisztítani.

Havonta

- Az öblítő betétet kivenni.
- A szűrőszivacsot kivenni.
- Új szűrőszivacsot behelyezni.
- A használt szűrőszivacsot az új szűrőszivacs felett tartani és kicsavarni.
- A használt szűrőszivacsot a veszélyes hulladékokra vonatkozó helyi előírásoknak megfelelően távolítsa el (lásd „Eltávolítási tanácsok”).
- Az öblítő betétet ismét behelyezni.

Megjegyzés:

A használt szűrőszivacsot az ásványolaj tartalmú hulladék helyi előírásainak megfelelően távolítsa el.

Amennyiben a szűrőszivacs csak enyhén szennyezett, akkor a csere időközét 2 hónapra ki lehet bővíteni.

Évente

⚠ **VESZÉLY**

Sérülésveszély áramütés által.

Égési sérülésveszély a fűtőelemen.

A készüléken történő munka előtt mindig húzza ki a hálózati dugót.

- Csak PC 100 M2 BIO esetén: A mosdó levétele előtt vegye ki a biztosító peckeket.
- A mosdót felemelni és oldalra fordítani.
- A tisztítófolyadékban úszó részecskéket leszűrni.
- A tisztítófolyadékot egy erre alkalmas tartályba szivattyúzni.
- Ha a tisztítófolyadék tetején olaj úszik, fejezze be a leszívást, ha olaj jön ki a szivattyúból. Az olajat kézzel merje le, és a helyi előírásoknak megfelelően távolítsa el.
- A tartályt és a szivattyút vízzel öblítse ki.
- Ellenőrizze a tömlővezetékek állapotát.
- A mosdót ismét felhelyezni.

Csak PC 100 M1 BIO esetén:

FIGYELEM

A tömlővezeték rongálódásveszélye a tartályban a fűtőelemmel való érintkezés által.

A mosdót úgy helyezze fel, hogy a szivattyú a tartályban ugyanazon az oldalon legyen, mint a tisztítószerszámok elzárócsapjai.

- Csak PC 100 M2 BIO esetén: Tegye vissza a biztosító peckeket.
- Az öblítő betétet kivenni.
- A szűrőszivacsot kivenni.
- Új szűrőszivacsot behelyezni.
- A használt szűrőszivacsot az új szűrőszivacs felett tartani és kicsavarni.
- A használt szűrőszivacsot a veszélyes hulladékokra vonatkozó helyi előírásoknak megfelelően távolítsa el (lásd „Eltávolítási tanácsok”).
- Az öblítő betétet ismét behelyezni.
- Töltse vissza a tisztítófolyadékot a készülékbe.
- Ha a jelzőlámpa világít, akkor töltsön 20 liter RM PC-BIO tisztítófolyadékot a mosdóba.

Karbantartási szerződés

Az illetékes Kärcher-kereskedővel karbantartási szerződést köthet a készülékre.

Eltávolítási tanácsok

A szűrőszivacs és a tisztítófolyadék esetén a következő EC hulladék kódok érvényesek:

| | |
|------------------------------|---|
| Szűrőszivacs | 130899, olaj hulladékok, közelebbről nem meghatározott |
| RM PC-BIO 10 RM PC-BIO 20 | 070601, Tisztítószer használatából származó vizes mosófolyadékok |
| RM Mikroba szuszpenzió | 161002, vizes folyékony hulladékok, amelyek a jegyzékben máshol nem szerepelnek |

Segítség üzemzavar esetén

Ha a hibát nem lehet elhárítani, akkor a készüléket a szervizzel kell ellenőriztetni.

| Üzemzavar | Lehetséges ok | Elhárítás | ki végzi |
|---|--|---|----------------|
| A készülék nem működik | Nincs feszültség a készülékben. | Ellenőrizze az elektromos hálózatot. | Villanyszerelő |
| Rossz a tisztítási hatásfok | A mikrobák tönkrementek. | A szűrőszivacsot kicserélni. Töltsön egy üveg RM mikroba szuszpenziót a készülékbe. | Kezelő |
| | A tisztítófolyadék elhasználódott. | A tisztítófolyadékot és a szűrőszivacsot kicserélni. | Kezelő |
| Magas tisztítófolyadék felhasználás (több, mint 20 l havonta) | A megtisztított alkatrészekre tisztítófolyadék tápad. | A megtisztított alkatrészeket hagyja lecsöpögni. | Kezelő |
| | A rongy felszívja a tisztítófolyadékot. | A tisztításhoz ne használjon rongyot. | Kezelő |
| | A készülék szivárog. | Ellenőrizze, hogy a tartály nem szivárog-e. | Kezelő |
| | Hézag van a tartály és a mosdó között. | A mosdót helyesen rakja fel a tartályra, szükség esetén cserélje ki a tömítést a tartály és a mosdó között. | Kezelő |
| Nincs vagy kevés a tisztítószér-áramlás | A zárócsap el van zárva. | A zárócsapot kinyitni. | Kezelő |
| | A szivattyú üzemideje lejárt („Szivattyú“ LED világ). | A „Szivattyú ON/OFF“ kapcsolót „OFF“ állásra kapcsolni és utána ismét „ON“ állásra állítani. | Kezelő |
| | Túl kevés tisztítófolyadék van a tartályban. | Tisztítófolyadékot utántölteni, amíg a „Tisztítófolyadék utántöltése“ jelzőlámpa kialszik. | Kezelő |
| | A tartály szűrője eldugult. | A mosdót levenni és a szűrőt kicserélni. | Kezelő |
| | A tömlő el van dugulva vagy szivárog. | A tömlővezetékét a szivattyú és a mosóecset vagy a zárócsap között ellenőrizni, hogy nincs-e elzáródva vagy nem szivárog-e. | Kezelő |
| | A szivattyú meghibásodott (a szivattyú világító „Szivattyú“ LED ellenére sem működik). | Szivattyút kicserélni. | Szerviz |

| Üzemzavar | Lehetséges ok | Elhárítás | ki végzi |
|--|---|--|-----------------|
| A tisztítófolyadék nem folyik le | A kis alkatrész- és a forgácsszűrőt tisztítani. | Tisztítsa ki a szűrőt. | Kezelő |
| | A szűrőszivacs el van záródva. | A szűrőszivacsot kicserélni. Nagy szennyeződésmennyiség esetén többréteges szűrőszivacsot behelyezni és hetente egy szövetreteget lehúzni. | Kezelő |
| | A túlfolyófuratok az öblítőasztalon el vannak záródva. | A túlfolyó furatokat megtisztítani. | Kezelő |
| A „Tisztítófolyadék utántöltése“ jelzőlámpa világít annak ellenére, hogy a folyadékszint megfelelő | A folyadékszint érzékelő hibás. | A meghibásodott folyadékszint érzékelőt a szerviz szolgálattal cseréltesse ki. | Kezelő |
| Sok olaj van a rendszerben | Eltávolítandó olajat öntöttek a készülékbe. | Az olajat lemerni és eltávolítani. A tisztítófolyadékot esetlegesen kicserélni és a készüléket kitisztítani (lásd „Ápolás és karbantartás / Évente“, de új tisztítófolyadékot használjon). | Kezelő |
| | A tápfeszültséget éjszakra leállították. | | |
| | A mikrobák tönkrementek. | A szűrőszivacsot kicserélni. Töltsön egy üveg RM mikroba szuszpenziót a készülékbe. | Kezelő |
| | Túl kevés tisztítófolyadék van a tartályban. Ezáltal kikapcsolt a fűtőelem. | Tisztítófolyadékot utántölteni, amíg a „Tisztítófolyadék utántöltése“ jelzőlámpa kialszik. | Kezelő |
| | A fűtőelem hibás. | Ellenőrizze a tisztítófolyadék hőmérsékletét, az esetlegesen meghibásodott fűtőelemet cseréltesse ki a szerviz szolgálattal. | Kezelő |
| A tisztítófolyadék hőmérséklete túl alacsony | Túl kevés tisztítófolyadék van a tartályban. Ezáltal kikapcsolt a fűtőelem. | Tisztítófolyadékot utántölteni, amíg a „Tisztítófolyadék utántöltése“ jelzőlámpa kialszik. | Kezelő |

Műszaki adatok

| | | PC 100 M1 BIO | PC 100 M2 BIO |
|--|------------------|--------------------|------------------|
| Elektromos csatlakozás | | | |
| Aramfajta | V/~/Hz | 220...240/1~/50/60 | |
| Csatlakozási teljesítmény | kW | 1,0 | |
| Elektromos biztosíték | A | 16 | |
| Teljesítményre vonatkozó adatok | | | |
| Fűtőteliesség | kW | 1 | |
| Munkanyomás | MPa (bar) | 0,03 (0,3) | |
| Szállított mennyiség | l/h (l/min) | 900 (15) | |
| Tisztítási hőmérséklet | °C | 38 | |
| Hőmérséklet, max | °C | 46 | |
| Tartály űrtartalom | l | 80 | |
| Teherbíró képesség | kg | 100 | |
| Zaj kibocsátás | | | |
| Hangnyomás szint (EN 60704-1) | dB(A) | <70 | |
| Hangteljesítmény szint (EN 60704-1) | dB(A) | 73 | |
| Készülék-vibráció (Össz rezgésérték ISO 5349) | | | |
| Mosóecset | m/s ² | 0,0 | |
| Méreték és súly | | | |
| magasság | mm | 1003 | 1067 |
| szélesség | mm | 978 | 1181 |
| Mélység | mm | 737 | 952 |
| Munkafelület | mm | 660 x 420 | 1041 x 660 |
| Önsúly | kg | 33 | 44 |

Tartozékok

| Megnevezés | Alkatrész szám | Mosóecset, normál tápvezeték | 6.626-038.0 |
|---|----------------|------------------------------|-------------|
| Tisztítófolyadék RM PC-BIO 10, 20 l, standard | 6.295-260.0 | Mosóecset, hosszú tápvezeték | 6.626-039.0 |
| Tisztítófolyadék RM PC-BIO 20, 20 l, érzékeny fémekhez, mint vörösréz, alumínium... | 6.295-261.0 | Mosóecset, hajlított | 6.626-040.0 |
| RM Mikroba szuszpenzió, ismételt üzembe helyezéshez | 6.295-262.0 | Görgős kocsi | 6.626-043.0 |
| Szűrőszivacs | 6.626-041.0 | | |
| Szűrőszivacs, többréteges | 6.626-042.0 | | |

Alkatrészek

- Csak olyan tartozékokat és alkatrészeket szabad használni, amelyeket a gyártó jóváhagyott. Az eredeti tartozékok és az eredeti alkatrészek, biztosítják azt, hogy a készüléket biztonságosan és zavartalanul lehessen üzemeltetni.
- Az üzemeltetési útmutató végén talál egy válogatást a legtöbbször szükséges alkatrészekről.
- További információkat az alkatrészekről a www.kaercher.com címen talál a 'Service' oldalakon.

Garancia

Minden országban az illetékes forgalmazónk által kiadott garancia feltételek érvényesek. Az esetleges üzemzavarokat az Ön készülékén a garancia lejártáig költségmentesen elhárítjuk, amennyiben anyag- vagy gyártási hiba az oka. Garanciális esetben kérjük, forduljon a vásárlást igazoló bizonylattal kereskedőjéhez vagy a legközelebbi hivatalos szakszervizhez.

EK konformitási nyilatkozat

Ezennel tanúsítjuk, hogy az alábbiakban megnevezett gép tervezése és építési módja alapján az általunk forgalomba hozott kivitelben megfelel az EK irányelvek vonatkozó, alapvető biztonsági és egészségügyi követelményeinek. A gép jóváhagyásunk nélkül történő módosítása esetén ez a nyilatkozat elveszti érvényességét. A készülék megfelel az EU-ban és Magyarországon (HU) harmonizált szabványoknak.

Termék: Berendezés vizes oldatokkal való tisztításhoz

Típus: 1.626-xxx

Vonatkozó európai közösségi irányelvek:

2006/42/EK (+2009/127/EK)

2004/108/EK

Alkalmazott harmonizált szabványok:

EN 55014–1: 2006+A1: 2009+A2: 2011

EN 55014–2: 1997+A1: 2001+A2: 2008

EN 12921-1

EN 12921-2

EN 60335–1

EN 61000–3–2: 2006+A1: 2009+A2: 2009

EN 61000–3–3: 2013

Alkalmazott összehangolt normák:

-

Alulírottak az ügyvezetés megbízásából és felhatalmazásával lépnek fel.



H. Jenner
CEO



S. Reiser
Head of Approbation

A dokumentációért felelős személy:
S. Reiser

Alfred Kärcher GmbH & Co. KG

Alfred-Kärcher-Str. 28 - 40

71364 Winnenden (Germany)

Tel.: +49 7195 14-0

Fax: +49 7195 14-2212

Winnenden, 2015/09/01



Przed pierwszym użyciu urządzenia należy przeczytać oryginalną instrukcję obsługi, postępować według jej wskazań i zachować ją do późniejszego wykorzystania lub dla następnego użytkownika.

Ewentualne uszkodzenia transportowe należy niezwłocznie zgłosić sprzedawcy.

Spis treści

| | | |
|---|----|----|
| Ochrona środowiska | PL | 1 |
| Użytkowanie zgodne z przeznaczeniem | PL | 1 |
| Przeznaczenie | PL | 2 |
| Wskazówki bezpieczeństwa | PL | 2 |
| Elementy urządzenia | PL | 5 |
| Uruchomienie | PL | 6 |
| Obsługa | PL | 4 |
| Wyłączanie | PL | 7 |
| Transport | PL | 7 |
| Przechowywanie | PL | 7 |
| Ponowne uruchomienie | PL | 7 |
| Czyszczenie i konserwacja | PL | 7 |
| Wskazówki odnoszące się do utylizacji | PL | 8 |
| Usuwanie usterek | PL | 9 |
| Dane techniczne | PL | 11 |
| Akcesoria | PL | 11 |
| Części zamienne | PL | 12 |
| Gwarancja | PL | 12 |
| Deklaracja zgodności UE | PL | 12 |

Ochrona środowiska



Materiał, z którego wykonano opakowanie nadaje się do wtórnego przetworzenia. Prosimy nie wyrzucać opakowania do śmieci z gospodarstw domowych, lecz oddać do recyklingu.



Zużyte urządzenia zawierają cenne surowce wtórne, które powinny być oddawane do utylizacji. Akumulatory, olej i tym podobne substancje nie powinny przedostać się do środowiska naturalnego. Prosimy o utylizację starych urządzeń w odpowiednich placówkach zbierających surowce wtórne.

Prosimy o dopilnowanie, aby olej silnikowy, olej opałowy, olej napędowy i benzyna nie dostawały się do środowiska! Chronić należy podłoże, a stary olej usuwać zgodnie z przepisami o ochronie środowiska naturalnego.

Zużytą matę filtracyjną i płyn czyszczący należy poddać utylizacji zgodnie miejscowymi przepisami dotyczącymi odpadów specjalnych (patrz „Wskazówki dotyczące utylizacji“).

Wskazówki dotyczące składników (REACH)

Aktualne informacje dotyczące składników znajdują się pod:

www.kaercher.com/REACH

Użytkowanie zgodne z przeznaczeniem

Urządzenie przeznaczone jest do ręcznego czyszczenia części o ciężarze do maks. 100 kg w zakładach przetwarzających metale i przy naprawach.

- Do funkcjonowania urządzenia zgodnego z jego przeznaczeniem należy używać płynu czyszczącego RM PC-BIO oraz przynależnych mat filtrujących mikroby.
- Użycie innych płynów czyszczących zmniejsza albo uniemożliwia rozkład biologiczny zanieczyszczeń ze smarów i olejów.
- Nie wolno wlewać rozpuszczalników, cieczy łatwopalnych lub wybuchowych.
- Urządzenie należy ustawić na mocnym, stabilnym i szczelnym podłożu.

- Urządzenie nie jest przewidziane do utylizacji zużytego oleju. Jeżeli do urządzenia dostaną się większe ilości, oleju, benzyny, oleju przekładniowego, środka przeciwzamarzającego albo innego materiału, to rozkład smaru/oleju zostanie wstrzymany przez mikroby.
- Urządzenie nie jest przewidziane do czyszczenia narzędzi malarskich.
- Urządzenie nie nadaje się do użytku w otoczeniu zagrożonym wybuchem.

Ścieki zawierające oleje mineralne nie mogą dostać się do gleby, wód gruntowych i powierzchniowych ani do kanalizacji.

Zużytą matę filtracyjną należy poddać utylizacji zgodnie z miejscowymi przepisami dotyczącymi odpadów zawierających oleje mineralne.

Miejsce pracy

W trakcie używania przedniej strony urządzenia operator ustawia się przed urządzeniem.

Przeznaczenie

Płyn czyszczący w zbiorniku jest podgrzewany przez element grzewczy i tłoczony przez pompę do narzędzi czyszczących. Można nimi kierować przy użyciu odpowiednich zaworów odcinających. Cząsteczki brudu zatrzymywane są w sicie podłoża do płukania albo w znajdującej się poniżej macie filtracyjnej.

Zanieczyszczenia ze smarów i olejów płukane są w zbiornikach i tam poddawane rozkładowi przez mikroby na dwutlenek węgla i wodę.

Mikroby znajdują się na początku w macie filtracyjnej i przenoszone są przez płyn czyszczący w zbiornikach. Aby mikroby były w stanie optymalnie pracować, płyn czyszczący w zbiorniku musi być podgrzewany.

Wskazówki bezpieczeństwa

- Przed przystąpieniem do eksploatacji należy zapoznać się z instrukcją obsługi urządzenia i bezwzględnie przestrzegać zasad bezpieczeństwa.
- Umieszczone na urządzeniu tabliczki ostrzegawcze zawierają ważne wskazówki dotyczące bezpiecznej eksploatacji.
- Oprócz wskazówek zawartych w instrukcji obsługi należy przestrzegać ogólnych przepisów prawnych dotyczących bezpieczeństwa i zapobiegania wypadkom.

Stopnie zagrożenia

⚠ **NIEBEZPIECZEŃSTWO**

Wskazówka dot. bezpośredniego zagrożenia, prowadzącego do ciężkich obrażeń ciała lub do śmierci.

⚠ **OSTRZEŻENIE**

Wskazówka dot. możliwie niebezpiecznej sytuacji, mogącej prowadzić do ciężkich obrażeń ciała lub śmierci.

⚠ **OSTROŻNIE**

Wskazówka dot. możliwie niebezpiecznej sytuacji, która może prowadzić do lekkich zranień.

UWAGA

Wskazówka dot. możliwie niebezpiecznej sytuacji, która może prowadzić do szkód materialnych.

Symbole na urządzeniu



⚠ **NIEBEZPIECZEŃSTWO**

Niebezpieczeństwo porażenia prądem elektrycznym. Obudowę mogą otwierać jedynie fachowcy elektrycy.

Zasilanie elektryczne

⚠ NIEBEZPIECZEŃSTWO

Niebezpieczeństwo zranienia prądem elektrycznym.

Urządzenie podłączać jedynie do prądu zmiennego.

Urządzenie można podłączyć jedynie do przyłącza elektrycznego wykonanego przez elektromontażera zgodnie z normą IEC 60364.

Napięcie podane na tabliczce znamionowej musi się zgadzać z napięciem źródła prądu.

Urządzenie musi koniecznie być podłączone do sieci przy użyciu wtyczki. Zabrania się używania rozdzielnego połączenia z siecią.

Wtyczka służy do odłączenia od sieci.

Przed każdym zastosowaniem sprawdzać, czy przewód zasilający lub wtyczka nie są uszkodzone. W przypadku uszkodzenia przewodu przyłączeniowego niezwłocznie zlecić jego wymianę autoryzowanemu serwisowi lub elektrykowi, żeby uniknąć zagrożień.

- Zaleca się włączanie urządzenia tylko do gniazdek wyposażonych w wyłącznik ochronny 30 mA.
- Należy używać przewodu zasilającego przepisanego przez producenta. Odnosi się to również do wymiany przewodu. Typy, patrz Lista części zamiennych.
- Nigdy nie dotykać kabla sieciowego mokrą dłonią.
- Nie dopuścić do uszkodzenia kabla sieciowego lub przedłużacza w wyniku np. zgniecenia, złamania, szarpnięcia, przejechania po nim itp. Kabel chronić przed wysokimi temperaturami, olejem i ostrymi krawędziami.
- Przedłużacz musi posiadać przekrój poprzeczny wskazany na schemacie elektrycznym oraz ochronę przed wodą natryskową. Połączenie nie może leżeć w wodzie.
- Łączniki wtykowe na kablu zasilającym i przedłużaczu można wymieniać tylko na łączniki zabezpieczone przed wodą bryzgową i o odpowiedniej wytrzymałości mechanicznej.

Wartości przyłączenia patrz tabliczka znamionowa/dane techniczne.

Zastosowanie

- Przed rozpoczęciem pracy należy sprawdzić urządzenie z wyposażeniem roboczym pod kątem prawidłowego stanu i bezpieczeństwa eksploatacji. Jeżeli nie jest on poprawny, to sprzętu takiego nie wolno używać.
- Podczas użytkowania w obszarach zagrożonych (np. na stacjach benzynowych) należy przestrzegać stosownych przepisów bezpieczeństwa. Eksploatacja urządzenia w pomieszczeniach zagrożonych wybuchem jest zabroniona.
- *Urządzenie musi stać na stabilnym podłożu.*
- Wszystkie części przewodzące prąd w miejscu pracy urządzenia muszą być zabezpieczone przed tryskającą wodą.
- W celu ochrony przed wodą natryskową należy zakładać odzież ochronną, zwłaszcza właściwe okulary ochronne i rękawice.
- Nie wolno czyścić materiałów zawierających azbest oraz inne substancje szkodliwe dla zdrowia.
- Można stosować wyłącznie środki czyszczące dopuszczone przez producenta urządzenia.
- W przypadku dostania się środka czyszczącego do oczu, należy je natychmiast przepłukać dużą ilością wody, natomiast w przypadku spożycia natychmiast skonsultować się z lekarzem.

Obsługa

- Użytkownik ma obowiązek używania urządzenia zgodnie z jego przeznaczeniem. Podczas pracy urządzenia musi on uwzględniać warunki panujące w otoczeniu i uważać na inne osoby.
- Urządzenie może być obsługiwane tylko przez osoby, które zostały przeszkolone w zakresie obsługi lub przedstawiły dowód umiejętności obsługi i zostały wyraźnie do tego wyznaczone. Urządzenia nie wolno obsługiwać dzieciom ani młodzieży.
- Urządzenia nie wolno nigdy pozostawiać bez nadzoru dopóki jest włączone.

Transport

Podczas transportu urządzenie należy opróżnić i wyłączyć.

Konserwacja

- Przed czyszczeniem i konserwacją urządzenia oraz wymianą części urządzenie należy wyłączyć, a w przypadku urządzeń zasilanych z sieci, wyciągnąć wtyczkę z gniazdka.
- W celu ochrony przed płynem czyszczącym należy zakładać odpowiednią odzież ochronną, zwłaszcza właściwe okulary ochronne i rękawice.
- Naprawy mogą być wykonywane wyłącznie przez autoryzowane placówki serwisu lub osoby wykwalifikowane w tym zakresie, którym znane są wszystkie istotne przepisy bezpieczeństwa.
- Urządzenia przenośne stosowane do celów przemysłowych podlegają kontroli bezpieczeństwa zgodnie z BGV A3.

Wyposażenie dodatkowe i części zamienne

Stosować wyłącznie wyposażenie dodatkowe i części zamienne dopuszczone przez producenta. Oryginalne wyposażenie i oryginalne części zamienne gwarantują bezpieczną i bezusterkową pracę urządzenia.

Elementy urządzenia

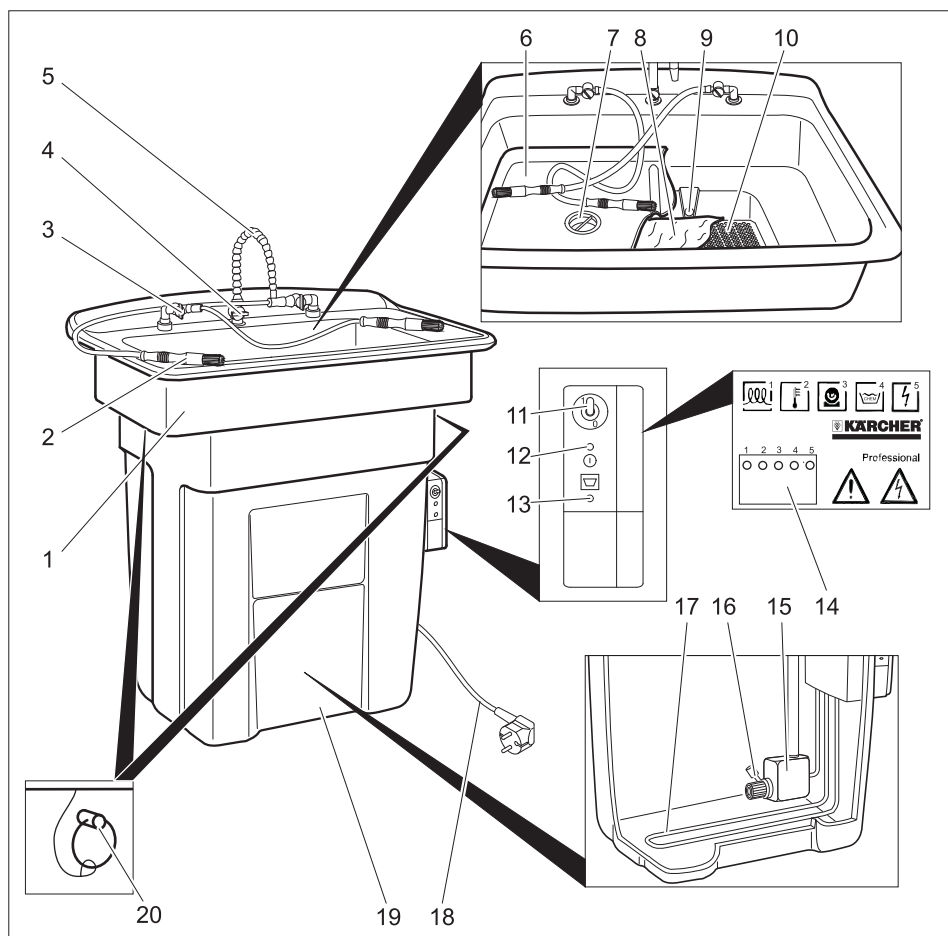

- | | |
|---|---|
| 1 Zlewozmywak | 12 Lampka kontrolna "Zasilanie sieciowe działa" |
| 2 Pędzel myjący | 13 Kontrolka „Dopełnić płynu czyszczącego“ |
| 3 Kurek odcinający na pędzel myjący | 14 Diody LED |
| 4 Kurek odcinający do zaworu spłukującego | 15 Pompa |
| 5 Zawór spłukujący | 16 Filtr |
| 6 Podłoże do płukania | 17 Element grzewczy |
| 7 Sito do drobnych elementów oraz wiórów | 18 Kabel sieciowy z wtyczką |
| 8 Mata filtracyjna z mikroorganizmami | 19 Zbiornik |
| 9 Otwór przelewowy | 20 Bolec zabezpieczający (tylko PC 100 M2 BIO) |
| 10 Dno sitowe | |
| 11 Wyłącznik „Pompa WŁ./WYŁ.“ | |

Diody LED

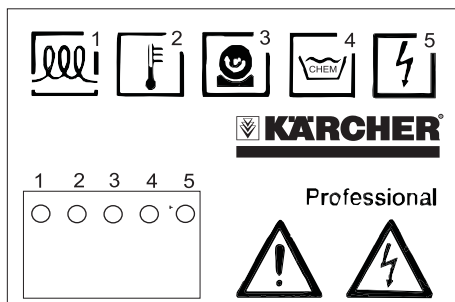

- 1 I: Ogrzewanie włączone
0: Ogrzewanie wyłączone
- 2 Zbyt wysoka temperatura
- - - - Właściwa temperatura
- - - - Temperatura za niska
..... Niewłaściwy pomiar temperatury
- 3 I: Pompa włączona
0: Pompa wyłączona
. . . . Czas upłynął, wyłączyć i ponownie włączyć pompę
- 4 I: Właściwy poziom napełnienia
0: Poziom napełnienia za niski
- 5 Napięcie prawidłowe

Uruchomienie

- ➔ Wypoziomować urządzenie w miejscu ustawienia.
- ➔ Zdjąć ku górze podłoże do płukania i dno sitowe.
- ➔ Wypakować dno sitowe i położyć na otwór w zlewie
- ➔ Wypakować matę filtracyjną i położyć białą stroną ku górze na dno sitowe.
- ➔ Włożyć podłoże do płukania do zlewu.
- ➔ Powoli wlać 80 litrów płynu czyszczącego RM PC-BIO do zlewu.

UWAGA

Dodanie innych roztworów czyszczących niż RM PC-BIO prowadzi do dezaktywacji mikrobów, a rozkład zanieczyszczeń ze smarów i olejów zostanie zakłócony. Nie dodawać do urządzenia żadnej wody, rozpuszczalników, benzyny do czyszczenia, nafty, środków wybielających ani dezynfekujących.

- ➔ Włożyć wtyczkę sieciową do gniazdka. Parametry przyłącza patrz tabliczka znamionowa i Dane techniczne. Urządzenie wymaga ok. 1 godziny, aż temperatura wody osiągnie ok. 38°C.

Obsługa

Czyszczenie odbywa się ręcznie przy użyciu narzędzi czyszczących.

- ➔ Założyć rękawice i okulary ochronne
- ➔ Położyć elementy, które mają zostać wyczyszczone (maks. 100 kg) na podłoże do płukania.
- ➔ Wyłącznik „Pompa WŁ./WYŁ.” ustawić na „1/WŁ.”.
- ➔ Otworzyć kurek odcinający żądanego narzędzia czyszczącego.

Wskazówka:

Możliwe jest równoczesne działanie wielu narzędzi czyszczących.

- ➔ Wyczyścić części.

Po zakończeniu czyszczenia:

- ➔ Wyłącznik „Pompa WŁ./WYŁ.” ustawić na „WYŁ./0”.

Wskazówka:

Pompa wyłącza się automatycznie po upływie 10 minut. Do ponownego włączenia wyłącznik „Pompa WŁ./WYŁ.” krótko wyłączyć i ponownie włączyć.

Wyłączyć pompę po zakończeniu prac czyszczących, co pozwoli na uniknięcie niepotrzebnej utraty płynu czyszczącego przez parowanie.

⚠ OSTRZEŻENIE

Jeżeli urządzenie pozostaje włączone w czasie awarii napięcia zasilania, to przy powrocie napięcia pompa ponownie się włączy. Przy awarii napięcia zasilającego wyłączyć „Pompa WŁ./WYŁ.” ustawić na „Wył./0”.

Wyłączanie

- Wyłącznik „Pompa WŁ./WYŁ.” ustawić na „WYŁ./0”.

Wskazówka:

Aby osiągnąć właściwy rozkład powodowany przez mikroby w płynie czyszczącym, należy płyn czyszczący stale utrzymywać w temperaturze ok. 38°C. Z tego względu, jeżeli to możliwe, należy zachować napięcie zasilania również w czasie przestojów (np. w nocy, na koniec tygodnia czy w czasie wakacji).

Transport

- Podczas transportu urządzenie należy opróżnić i wyłączyć.
- W trakcie transportu w pojazdach należy urządzenie zabezpieczyć przed poślizgiem i przechyleniem zgodnie z obowiązującymi przepisami.

⚠ OSTROŻNIE

Niebezpieczeństwo zranienia i uszkodzenia! Zwrócić uwagę na ciężar urządzenia w czasie transportu.

Przechowywanie

⚠ OSTROŻNIE

Niebezpieczeństwo zranienia i uszkodzenia! Zwrócić uwagę na ciężar urządzenia przy jego przechowywaniu.

Ponowne uruchomienie

Jeżeli nastąpiła dłuższa przerwa w dostawie prądu, to trzeba dostarczyć roztworowi czyszczącemu nowe mikroby.

- Odnowić matę filtrującą (patrz rozdział „Czyszczenie i konserwacja/co miesiąc“)
- Jeżeli przerwa trwała kilka tygodni, należy dodatkowo włączyć do urządzenia buktelkę zawiesiny mikrobów RM.

Czyszczenie i konserwacja

Codziennie

- Sprawdzić, czy świeci się kontrolka „Dopełnić płynu czyszczącego“.
Gdy świeci się kontrolka, włączyć 20 litrów płynu czyszczącego RM PC-BIO do zlewu.

Wskazówka:

Nie przepelniać zbiornika. Maksymalny poziom napełnienia osiąga się wtedy, gdy gaśnie kontrolka „Uzupełnić środek czyszczący“.

Jeżeli świeci się kontrolka „Dopełnić płynu czyszczącego“, to wyłącza się ogrzewanie płynu czyszczącego. Wydajność rozkładowa mikrobów spada.

- Oczyszczyć sito do drobnych elementów oraz wiórów.

Raz na miesiąc

- Wyjąć podłoże do płukania.
- Wyjąć matę filtracyjną.
- Włożyć nową matę filtracyjną.
- Przytrzymać starszą matę filtracyjną ponad nową matę filtracyjną i wyżywać.
- Zużyłą matę filtracyjną poddać utylizacji zgodnie miejscowymi przepisami dotyczącymi odpadów specjalnych (patrz „Wskazówki dotyczące utylizacji“).
- Ponownie założyć podłoże do płukania.

Wskazówka:

Zużyłą matę filtracyjną należy poddać utylizacji zgodnie z miejscowymi przepisami dotyczącymi odpadów zawierających oleje mineralne.

Jeżeli mata filtracyjna jest jedynie nieznacznie zanieczyszczona, można przedłużyć okres między wymianami maty na 2 miesiące.

Raz w roku

⚠ **NIEBEZPIECZEŃSTWO**

Niebezpieczeństwo porażenia prądem elektrycznym.

Niebezpieczeństwo poparzenia przy elemencie grzewczym.

Przed pracami na urządzeniu należy zawsze najpierw wyciągnąć wtyczkę z gniazdka.

- Tylko przy PC 100 M2 BIO: Wyjąć bolce zabezpieczające przed przed wyjęciem zlewu.
- Podnieść zlew i odchylić na bok.
- Zebrać cząsteczki pływające na powierzchni płynu czyszczącego.
- Wypompować płyn czyszczący do odpowiedniego zbiornika.
- Jeżeli olej znajduje się na powierzchni płynu czyszczącego, zakończyć pompowanie, gdy z pompy wydobędzie się olej. Olej wydobyć ręcznie i poddać utylizacji zgodnej z miejscowymi przepisami.
- Wypłukać zbiornik i pompę wodą.
- Skontrolować stan przewodów elastycznych.
- Ponownie założyć zlew.

Tylko przy PC 100 M1 BIO:

UWAGA

Niebezpieczeństwo uszkodzenia przewodu w zbiorniku przez dotknięcie gorącym elementem. Zlew nałożyć w taki sposób, by pompa w zbiorniku znajdowała się na tej samej stronie, jak kurki odcinające narzędzi czyszczących.

- Tylko przy PC 100 M2 BIO: Ponownie założyć bolce zabezpieczające.
- Wyjąć podłoże do płukania.
- Wyjąć matę filtracyjną.
- Włożyć nową matę filtracyjną.
- Przytrzymać starszą matę filtracyjną ponad nową matę filtracyjną i wyzmacić.
- Zużyta matę filtracyjną poddać utylizacji zgodnie miejscowymi przepisami dotyczącymi odpadów specjalnych (patrz „Wskazówki dotyczące utylizacji“).
- Ponownie założyć podłoże do płukania.

- Ponownie włączyć do urządzenia płyn czyszczący.
- Gdy świeci się kontrolka, włączyć 20 litrów płynu czyszczącego RM PC-BIO do zlewu.

Umowa serwisowa

Z właściwym biurem sprzedaży firmy Kärcher można podpisać umowę dotyczącą konserwacji urządzenia.

Wskazówki odnoszące się do utylizacji

W stosunku do maty filtracyjnej i płynu czyszczącego odnoszą się następujące kody odpadów UE:

| | |
|------------------------------|--|
| Mata filtracyjna | 130899, Odpady olejowe a.n.g. |
| RM PC-BIO 10 RM PC-BIO 20 | 070601, Rozcieńczone płyny czyszczące z użycia środków czyszczących |
| Zawieszina mikrobów RM | 161002, Rozcieńczone odpady płynów, nie umieszczone gdzie indziej w spisie |

Usuwanie usterek

Jeżeli usterka nie daje się usunąć, urządzenie musi być sprawdzone przez serwis.

| Usterka | Możliwa przyczyna | Usuwanie usterek | przez kogo |
|--|---|--|-------------------|
| Urządzenie nie działa | Brak napięcia w urządzeniu. | Sprawdzić sieć elektryczną. | Elektryk |
| Wynik czyszczenia jest zły | Zniszczone mikroby. | Odnowić matę filtracyjną. Włąć do urządzenia jedną butelkę zawiesiny mikrobów RM. | Obsługujący |
| | Zużyty płyn czyszczący. | Odnowić płyn czyszczący i matę filtracyjną. | Obsługujący |
| Wysokie zużycie płynu czyszczącego (ponad 20 l na miesiąc) | Na czyszczonych elementach znajduje się roztwór czyszczący. | Pozwolić na ocieknięcie wyczyszczonych elementów. | Obsługujący |
| | Ścierki wciągają płyn czyszczący. | Nie używać ścierek do czyszczenia. | Obsługujący |
| | Nieszczelne urządzenie. | Skontrolować zbiornik pod względem szczelności. | Obsługujący |
| | Szczelina między zbiornikiem a zlewem. | Właściwie umieścić zlew na zbiorniku, a w razie konieczności wymienić uszczelkę między zbiornikiem a zlewem. | Obsługujący |
| Nieznaczny albo brak przepływu środka czyszczącego | Zamknięty kurek odcinający. | Otworzyć kurek odcinający. | Obsługujący |
| | Upłynął czas eksploatacji pompy (miga dioda LED „Pompa“). | Wyłączyć „Pompa WŁ./WYŁ.“ ustawić na „WYŁ.“, a potem znowu ustawić na „WŁ.“. | Obsługujący |
| | Za mało płynu czyszczącego w zbiorniku. | Dopełnić płynu czyszczzonego, aż zgaśnie kontrolka „Uzupełnić środek czyszczący“. | Obsługujący |
| | Zatkany filtr w zbiorniku. | Zdjąć zlew i wyczyścić filtr. | Obsługujący |
| | Zatkany albo nieszczelny wąż. | Skontrolować wąż od pompy do pędzla myjącego albo do zaworu spłukującego pod kątem zatorów i szczelności. | Obsługujący |
| | Uszkodzona pompa (pompa nie działa pomimo świecącej się diody LED „Pompa“). | Wymienić pompę. | Serwis firmy |

| Usterka | Możliwa przyczyna | Usuwanie usterek | przez kogo |
|---|--|--|-------------------|
| Płyn czyszczący nie odpływa | Zatkane sito do drobnych elementów oraz wiórów. | Oczyszczyć sitko. | Obsługujący |
| | Zapchana mata filtracyjna. | Odnowić matę filtracyjną. Przy wielkich zanieczyszczeniach używać mat filtracyjnych wielowarstwowych, a co tydzień zdjąć warstwę włókniny. | Obsługujący |
| | Zapchane otwory przelewowe w stole do płukania. | Wyczyścić otwory przelewowe. | Obsługujący |
| Świeci się kontrolka „Uzupełnić środek czyszczący“ pomimo wystarczającego poziomu płynu | Uszkodzony czujnik poziomu napełnienia. | Zlecić serwisowi wymianę uszkodzonego czujnika poziomu. | Obsługujący |
| Dużo oleju w systemie | Olej do utylizacji włany do urządzenia. | Wydobyć olej i poddać utylizacji. Ewentualnie wymienić płyn czyszczący i wyczyścić urządzenie (patrz „Czyszczenie i konserwacja / Co roku“, ale używać nowych roztworów czyszczących). | Obsługujący |
| | Odłączony dopływ napięcia nocą. | | |
| | Zniszczone mikroby. | Odnowić matę filtracyjną. Włąć do urządzenia jedną butelkę zawiesiny mikrobów RM. | Obsługujący |
| | Za mało płynu czyszczącego w zbiorniku. Z tego względu nie jest aktywny element grzewczy. | Dopełnić płynu czyszczonego, aż zgaśnie kontrolka „Uzupełnić środek czyszczący“. | Obsługujący |
| | Uszkodzony element grzewczy. | Skontrolować temperaturę płynu czyszczącego i ewentualnie zlecić serwisowi wymianę elementu grzewczego. | Obsługujący |
| Zbyt niska temperatura płynu czyszczącego | Za mało płynu czyszczącego w zbiorniku. Z tego względu nie jest aktywny element grzewczy. | Dopełnić płynu czyszczonego, aż zgaśnie kontrolka „Uzupełnić środek czyszczący“. | Obsługujący |

Dane techniczne

| | | PC 100 M1 BIO | PC 100 M2 BIO |
|---|------------------|--------------------|------------------|
| Podłączenie do sieci | | | |
| Rodzaj prądu | V/~/Hz | 220...240/1~/50/60 | |
| Pobór mocy | kW | 1,0 | |
| Zabezpieczenie elektryczne | A | 16 | |
| Parametry robocze | | | |
| Moc grzewcza | kW | 1 | |
| Ciśnienie robocze | MPa (bar) | 0,03 (0,3) | |
| Przepływ | l/h (l/min) | 900 (15) | |
| Temperatura czyszczenia | °C | 38 | |
| Temperatura, maks. | °C | 46 | |
| Pojemność zbiornika | l | 80 | |
| nośność; obciążenie dopuszczalne | kg | 100 | |
| Emisja hałasu | | | |
| Poziom ciśnienia akustycznego (EN 60704-1) | dB(A) | <70 | |
| Poziom mocy akustycznej (EN 60704-1) | dB(A) | 73 | |
| Drgania urządzenia (łącznie wartość wibracji ISO 5349) | | | |
| Pędzel myjący | m/s ² | 0,0 | |
| Wymiary i ciężar | | | |
| wysokość | mm | 1003 | 1067 |
| szerokość | mm | 978 | 1181 |
| Głębokość | mm | 737 | 952 |
| Powierzchnia robocza | mm | 660 x 420 | 1041 x 660 |
| Ciężar własny | kg | 33 | 44 |

Akcesoria

| Nazwa | Nr części |
|---|-------------|
| Płyn czyszczący RM PC-BIO 10, 20 l, Standard | 6.295-260.0 |
| Płyn czyszczący RM PC-BIO 20, 20 l, na metale wrażliwe, takie jak miedź, aluminium... | 6.295-261.0 |
| Zawieszina mikrobów RM, do ponownego uruchomienia | 6.295-262.0 |
| Mata filtracyjna | 6.626-041.0 |
| Mata filtracyjna, wielowarstwowa | 6.626-042.0 |

| | |
|---------------------------------|-------------|
| Pędzel myjący, przewód normalny | 6.626-038.0 |
| Pędzel myjący, przewód długi | 6.626-039.0 |
| Pędzel myjący, zakrzywiony | 6.626-040.0 |
| Stolik na kółkach | 6.626-043.0 |

Części zamienne

- Stosować wyłącznie wyposażenie dodatkowe i części zamienne dopuszczone przez producenta. Oryginalne wyposażenie i oryginalne części zamienne gwarantują bezpieczną i bezusterkową pracę urządzenia.
- Wybór najczęściej potrzebnych części zamiennych znajduje się na końcu instrukcji obsługi.
- Dalsze informacje o częściach zamiennych dostępne na stronie internetowej www.kaercher.com w dziale Serwis.

Gwarancja

W każdym kraju obowiązują warunki gwarancji określone przez odpowiedniego lokalnego dystrybutora. Ewentualne usterki urządzenia usuwane są w okresie gwarancji bezpłatnie, o ile spowodowane są błędem materiałowym lub produkcyjnym. W sprawach napraw gwarancyjnych prosimy kierować się z dowodem zakupu do dystrybutora lub do autoryzowanego punktu serwisowego.

Deklaracja zgodności UE

Niniejszym oświadczamy, że określone poniżej urządzenie odpowiada pod względem koncepcji, konstrukcji oraz wprowadzonej przez nas do handlu wersji obowiązującym wymogom dyrektyw UE dotyczącym wymagań w zakresie bezpieczeństwa i zdrowia. Wszelkie nie uzgodnione z nami modyfikacje urządzenia powodują utratę ważności tego oświadczenia.

Produkt: Urządzenie do czyszczenia roztworami wodnymi

Typ: 1.626-xxx

Obowiązujące dyrektywy WE

2006/42/WE (+2009/127/WE)

2004/108/WE

Zastosowane normy zharmonizowane

EN 55014–1: 2006+A1: 2009+A2: 2011

EN 55014–2: 1997+A1: 2001+A2: 2008

EN 12921-1

EN 12921-2

EN 60335–1

EN 61000–3–2: 2006+A1: 2009+A2: 2009

EN 61000–3–3: 2013

Zastosowane normy krajowe

-

Z upoważnienia zarządu przedsiębiorstwa.



H. Jenner
CEO



S. Reiser
Head of Approval

Pełnomocnik dokumentacji:

S. Reiser

Alfred Kärcher GmbH & Co. KG

Alfred-Kärcher-Str. 28 - 40

71364 Winnenden (Germany)

tel.: +49 7195 14-0

faks: +49 7195 14-2212

Winnenden, 2015/09/01



Înainte de prima utilizare a aparatului dvs. citiți acest instrucțiunile original, respectați instrucțiunile cuprinse în acesta și păstrați-l pentru întrebuințarea ulterioară sau pentru următorii posesori.

În cazul în care aparatul a fost deteriorat în timpul transportului, informați imediat comerciantul.

Cuprins

| | | |
|------------------------------------|----|----|
| Protecția mediului înconjurător | RO | 1 |
| Utilizarea corectă | RO | 1 |
| Funcționarea | RO | 2 |
| Măsuri de siguranță | RO | 2 |
| Elementele aparatului | RO | 4 |
| Punerea în funcțiune | RO | 5 |
| Utilizarea | RO | 3 |
| Scoaterea din funcțiune | RO | 6 |
| Transportul | RO | 6 |
| Depozitarea aparatului | RO | 6 |
| Repunerea în funcțiune | RO | 6 |
| Îngrijirea și întreținerea | RO | 6 |
| Indicații referitoare la eliminare | RO | 7 |
| Remediarea defecțiunilor | RO | 8 |
| Date tehnice | RO | 10 |
| Accesorii | RO | 10 |
| Piese de schimb | RO | 11 |
| Garanție | RO | 11 |
| Declarație de conformitate CE | RO | 11 |

Protecția mediului înconjurător



Materialele de ambalare sunt reciclabile. Ambalajele nu trebuie aruncate în gunoiul menajer, ci trebuie duse la un centru de colectare și revalorificare a deșeurilor.



Aparatele vechi conțin materiale reciclabile valoroase, care pot fi supuse unui proces de revalorificare. Bateriile, uleiul și substanțele asemănătoare nu trebuie să ajungă în mediul înconjurător. Din acest motiv, vă rugăm să apelați la centrele de colectare abilitate pentru eliminarea aparatelor vechi.

Uleiul de motor, păcura, motorina și benzina nu trebuie să ajungă în mediul înconjurător. Protejați solul și eliminați uleiurile folosite într-un mod ecologic.

Vă rugăm să eliminați tampoanele de filtrare și soluția de curățat uzate conform prevederilor locale referitoare la deșeurile speciale (vezi la „Indicații referitoare la eliminare”).

Observații referitoare la materialele conținute (REACH)

Informații actuale referitoare la materialele conținute puteți găsi la adresa:

www.kaercher.com/REACH

Utilizarea corectă

Aparatul este destinat curățării manuale a pieselor de o greutate maximă de 100 kg în întreprinderi și ateliere de prelucrare a metalelor și de reparații.

- Pentru a asigura funcționarea fără deranjamente a aparatului utilizați soluție de curățat RM PC-BIO și tampoane de filtrare corespunzătoare.
- Utilizarea altor soluții de curățat afectează sau împiedică biodegradarea resturilor de ulei și unsoare.
- Însă nu poate fi utilizat cu solvenți, substanțe inflamabile sau explozive.
- Aparatul trebuie amplasat pe o suprafață orizontală, stabilă și impermeabilă.
- Aparatul nu este potrivit pentru eliminarea uleiului uzat. În cazul în care în aparat pătrund cantități mai mari de ulei, benzină, ulei de transmisie, antigel sau alte substanțe, degradarea uleiului și a unsorii prin microbi se întrerupe.

- Aparatul nu este potrivit pentru curățarea uneltelor de zugrăvit.
- Aparatul nu este prevăzut pentru utilizarea în mediile cu pericol de explozii.

Nu permiteți ca apele reziduale care conțin uleiuri minerale să ajungă în sol, în ape sau în canalizare.

Vă rugăm să eliminați tamponul de filtrare uzat conform prevederilor locale referitoare la deșeurile de ulei mineral.

Locul de muncă

În timpul utilizării operatorul aparatului trebuie să se afle pe partea frontală a acestuia.

Funcționarea

Soluția de curățat din rezervor se încălzește prin intermediul elementului de încălzire și este transportată apoi de pompă la unelte de curățat. Acestea pot fi operate prin intermediul robinetelor de închidere corespunzătoare.

Particulele de murdărie solide sunt reținute în sita bazei de spălare sau în tamponul de filtrare de dedesubtul acesteia.

Resturile de unsoare și ulei sunt spălate în rezervor și degradate de microbi la dioxid de carbon și apă.

Microbii se află la început în tamponul de filtrare și sunt transportate apoi de soluția de curățat în rezervor. Pentru a optimiza activitatea microbilor, soluția de curățat din rezervor trebuie încălzită.

Măsuri de siguranță

- Înainte de punerea în funcțiune, citiți cu atenție instrucțiunile de utilizare ale aparatului dvs. și luați în considerare, în special, indicațiile privind siguranța în exploatare.
- Plăcuțele de avertizare și cu indicații montate pe aparat conțin informații importante pentru utilizarea în condiții de siguranță.
- În afară de indicațiile din instrucțiunile de utilizare, este necesar să fie luate în considerație și prescripțiile generale privind protecția muncii și prevenirea accidentelor de muncă, emise de organele de reglementare.

Trepte de pericol

⚠ **PERICOL**

Indicație referitoare la un pericol iminent, care duce la vătămări corporale grave sau moarte.

⚠ **AVERTIZARE**

Indicație referitoare la o posibilă situație periculoasă, care ar putea duce la vătămări corporale grave sau moarte.



⚠ **PRECAUȚIE**

Indică o posibilă situație periculoasă, care ar putea duce la vătămări corporale ușoare.

ATENȚIE

Indicație referitoare la o posibilă situație periculoasă, care ar putea duce la pagube materiale.

Simboluri pe aparat

| | |
|---|--|
|   | <p>⚠ PERICOL Pericol de electrocutare. Carcasa aparatului poate fi deschisă doar de către un electrician specializat.</p> |
|---|--|

Alimentarea cu curent

⚠ **PERICOL**

Pericol de rănire prin electrocutare.

Aparatul se conectează numai la curent alternativ.

Aparatul poate fi conectat numai la o conexiune electrică realizată conform IEC 60364 de către un electrician de specialitate.

Tensiunea indicată pe plăcuța de tip trebuie să corespundă cu tensiunea sursei de curent.

Aparatul trebuie conectat la rețeaua de curent folosind neapărat un ștecher. Este interzisă realizarea unei legături fixe cu rețeaua de curent. Ștecherul servește pentru decuplarea de la rețea.

Înainte de fiecare utilizare verificați cablul de alimentare, să nu aibă defecțiuni. Cablul de alimentare deteriorat trebuie înlocuit neîntârziat într-un atelier electric / service pentru clienți autorizat pentru a evita pericolul.

- Se recomandă ca aparatul să fie racordat numai la o priză care este asigurată cu un întrerupător de protecție de cel puțin 30 mA.
- Folosiți cablul de alimentare prevăzut de producător, lucru valabil și în cazul înlocuirii cablului. Pentru tipuri vezi lista pieselor de schimb.
- Nu prindeți ștecherul cu mâinile ude.
- Atenție la cablul de alimentare sau la prelungitor, să nu fie distrus sau deteriorat prin trecerea peste el, strivire, întindere sau altele similare. Feriți cablul de căldură, uleiuri și muchii ascuțite.
- Prolungitorul trebuie să aibă secțiunea specificată în schema electrică și să fie protejat împotriva stropilor de apă. Îmbinarea nu trebuie să se afle în apă.
- La înlocuirea racordurilor de la cablul de alimentare sau prelungitor trebuie asigurate protecția la stropirea cu apă și rezistența mecanică.

Pentru valorile de racordare se vor consulta datele tehnice/plăcuța de tip.

Domenii de utilizare

- Aparatul și accesoriile trebuie verificate înainte de utilizare pentru a vedea dacă sunt în stare bună și permit utilizarea aparatului în condiții de siguranță. Dacă starea nu este ireproșabilă, acestea nu pot fi utilizate.
- La utilizarea aparatului în zone periculoase (de ex. benzinării) se vor respecta instrucțiunile de securitate corespunzătoare. Este interzisă utilizarea în încăperi unde există pericol de explozie.
- *Aparatul trebuie amplasat pe o suprafață de sprijin stabilă.*
- Toate piesele din zona de lucru prin care trece curent electric trebuie protejate de jetul de apă.
- Purtați îmbrăcăminte de protecție adecvată, mai ales ochelari de protecție și mănuși adecvate pentru a vă proteja de stropii de apă.
- Nu este permisă curățarea materialelor cu conținut de azbest sau a altor materiale care conțin substanțe nocive.

- Folosiți numai soluții de curățat aprobate de producătorul aparatului.
- În cazul în care soluțiile de curățat ajung în contact cu ochii, clătiți imediat cu apă, iar în cazul ingerării apălați imediat la un medic.

Utilizarea

- Operatorul trebuie să folosească aparatul conform specificațiilor acestuia. Acesta trebuie să respecte condițiile locale și în timpul utilizării să fie atent la terți.
- Aparatul poate fi folosit numai de persoane instruite în manipularea acestuia sau care și-au dovedit abilitatea de a opera aparatul și au fost însărcinate în mod expres cu utilizarea aparatului. Nu este permisă utilizarea aparatului de către minori.
- Nu lăsați aparatul nesupravegheat în timp ce acesta este în funcțiune.

Transportul

În cazul transportării aparatul trebuie golit și scos din funcțiune.

Întreținerea

- Înaintea curățării și întreținerii aparatului și a înlocuirii componentelor, aparatul trebuie oprit; la aparatele alimentate de la priză trebuie scos și ștecherul din priză.
- Purtați îmbrăcăminte de protecție adecvată, mai ales ochelari de protecție și mănuși adecvate pentru a vă proteja de soluția de curățat.
- Reparațiile vor fi efectuate numai de service-uri autorizate sau de specialiști în domeniu care cunosc normele de protecție relevante.
- Aparatele pentru uz comercial folosite în mai multe locuri trebuie supuse unei verificări de siguranță conform BGV A3.

Accesorii și piese de schimb

Vor fi utilizate numai accesorii și piese de schimb aprobate de către producător. Accesorii originale și piesele de schimb originale constituie o garanție a faptului că utilajul va putea fi exploatat în condiții de siguranță și fără defecțiuni.

Elementele aparatului

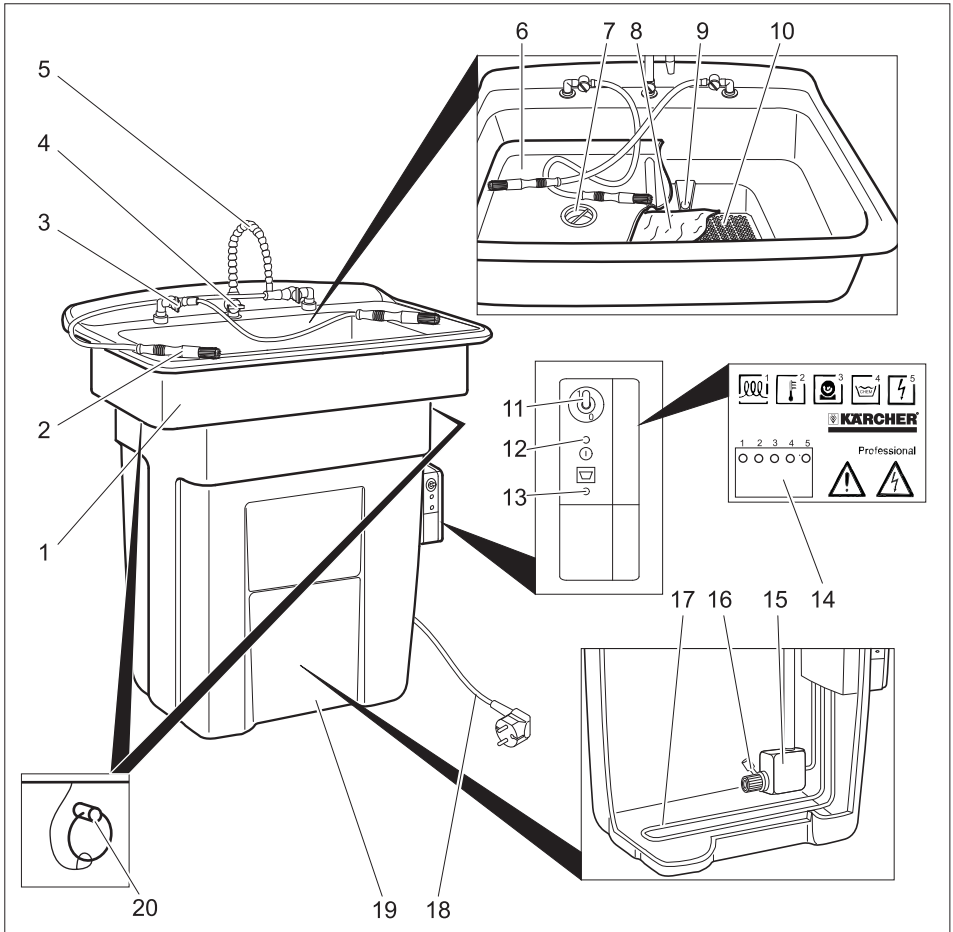

- | | |
|--|---|
| 1 Bazin de spălare | 13 Lampă de control „Adăugare soluție de curățat“ |
| 2 Pensulă pentru spălat piese | 14 LED-uri |
| 3 Robinet de închidere pensulă pentru spălat piese | 15 Pompă |
| 4 Robinet de închidere robinet de spălare | 16 Filtru |
| 5 Robinet de spălare | 17 Element de încălzire |
| 6 Bază de spălare | 18 Cablu de rețea cu ștecher |
| 7 Filtru de particule și sită de așchii | 19 Rezervoare |
| 8 Tampon de filtrare cu microbi | 20 Bolț de siguranță (numai la PC 100 M2 BIO) |
| 9 Deversor | |
| 10 Bază de sită | |
| 11 Comutator „Pornire/oprire pompă“ | |
| 12 Lampă de control „Tensiune de rețea“ | |

LED-uri

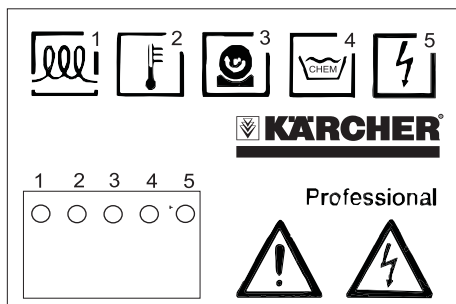

- 1 I: Încălzire pornită
0: Încălzire oprită
- 2 Temperatură prea mare
- - - - Temperatură corespunzătoare
- - - - Temperatură prea mică
..... Defect măsurare temperatură
- 3 I: Pompă pornită
0: Pompă oprită
. . . . Timp expirat, oprire și pornire pompă
- 4 I: Nivel de umplere corespunzător
0: Nivel de umplere prea scăzut
- 5 Tensiune corespunzătoare

Punerea în funcțiune

- ➔ Amplasați aparatul în plan orizontal.
- ➔ Ridicați în sus baza de spălare și baza de sită.
- ➔ Desfaceți baza de sită și așezați-o pe gaură în bazinul de spălare.
- ➔ Desfaceți tamponul de filtrare și așezați-l cu partea albă înspre sus pe baza de sită.
- ➔ Așezați baza de spălare în bazinul de spălare.
- ➔ Turnați încet 80 litri de soluție de curățat RM PC-BIO în bazinul de spălare.

ATENȚIE

Adăugarea unei alte soluții de curățat decât RM PC-BIO poate cauza dezactivarea microbilor, degradarea resturilor de unsoare și ulei poate fi astfel afectată. Nu introduceți în aparat apă, dizolvanți, benzină pentru curățare, petrol, soluție de înălbire sau dezinfectanți.

- ➔ Introduceți ștecherul în priză.
Valorile de racordare sunt specificate în datele tehnice și pe plăcuța de tip.
Se necesită cca. 1 oră până ce apa atinge temperatura de cca. 38 °C.

Utilizarea

Curățați piesele manual, cu ajutorul uneltelor de curățare.

- ➔ Purtați mănuși și ochelari de protecție.
- ➔ Așezați piesele care urmează a fi curățate (greutate max. 100 kg) pe baza de spălare.
- ➔ Reglați comutatorul „Pornire/oprire pompă” în poziția „1/ON”.
- ➔ Deschideți robinetul de închidere al unelei se curățare ales.

Indicație:

Este posibil și folosirea simultană a mai multor unelte de curățare.

- ➔ Curățați componentele.

După terminarea curățării:

- ➔ Reglați comutatorul „Pornire/oprire pompă” în poziția „0/OFF”.

Indicație:

Pompa se oprește automat după expirarea unui interval de 10 minute. Pentru a pune aparatul din nou în funcțiune opriți și reporniți pompa de la comutatorul „Pornire/oprire pompă”.

Opriți pompa după terminarea lucrărilor de curățare, astfel puteți evita pierderea inutilă de soluție de curățat prin evaporare.

⚠ AVERTIZARE

În cazul în care aparatul rămâne pornit în timpul unei pene de curent, pompa pornește automat la restabilirea alimentării cu curent electric. În cazul unei pene de curent reglați comutatorul „Pornire/oprire pompă” în poziția „0/OFF”.

Scoaterea din funcțiune

- Reglați comutatorul „Pornire/oprire pompă“ în poziția „0/OFF“.

Indicație:

Pentru a atinge performanța optimă de degradare a microbilor din soluția de curățat, temperatura acesteia trebuie menținută constant la cca. 38 °C. Asigurați de aceea alimentarea cu curent electric a aparatului constantă, pe cât posibil, chiar și în timpul pauzelor de funcționare (de ex. pe timpul nopții, la sfârșit de săptămână sau în timpul vacanțelor).

Transportul

- În cazul transportării aparatul trebuie golit și scos din funcțiune.
- În cazul transportării în vehicule asigurați aparatul contra derapării și răsturnării conform normelor în vigoare.

⚠ **PRECAUȚIE**

*Pericol de rănire și deteriorare a aparatului!
La transport țineți cont de greutatea aparatului.*

Depozitarea aparatului

⚠ **PRECAUȚIE**

*Pericol de rănire și deteriorare a aparatului!
La depozitare țineți cont de greutatea aparatului.*

Repunerea în funcțiune

Dacă alimentarea cu curent electric se întrerupe pentru mai mult timp, trebuie să adăugați noi microbi la soluția de curățat.

- Schimbați tamponul de filtrare (vezi capitolul „Îngrijire și întreținere/Lunar“)
- Dacă curentul se întrerupe timp de mai multe săptămâni, turnați suplimentar un flacon de suspensie de microbi RM în aparat.

Îngrijirea și întreținerea

Zilnic

- Verificați dacă lampa de control „Adăugare soluție de curățat“ luminează.
Dacă lampa este aprinsă, adăugați 20 litri de soluție de curățat RM PC-BIO în bazinul de spălare.

Indicație:

Nu umpleți rezervorul excesiv. Nivelul de umplere maxim este atins când lampa de control „Adăugare soluție de curățat“ se stinge.

Dacă lampa de control „Adăugare soluție de curățat“ se aprinde încălzirea soluției de curățat se întrerupe. Performanța de degradare a microbilor scade.

- Curățați filtrul de particule și sita de așchii.

Lunar

- Scoateți baza de spălare.
- Îndepărtați tamponul de filtrare.
- Introduceți tamponul de filtrare nou.
- Țineți tamponul de filtrare uzat deasupra tamponului nou și stoarceți-l.
- Eliminați tampoanele de filtrare uzate conform prevederilor locale referitoare la deșeurile speciale (vezi la „Indicații referitoare la eliminare“).
- Introduceți la loc baza de spălare.

Indicație:

Eliminați tamponul de filtrare uzat conform prevederilor locale referitoare la deșeurile de ulei mineral.

Dacă tamponul de filtrare nu este foarte murdar, intervalul de schimbare poate fi prelungit la 2 luni.

Anual

⚠ **PERICOL**

Pericol de electrocutare.

Pericol de arsuri la elementul de încălzire.

Înainte a lucrărilor la aparat scoateți întotdeauna ștecherul din priză.

- Numai la PC 100 M2 BIO: scoateți bolțurile de asigurare înainte de a scoate bazinul de spălare.
- Scoateți bazinul de spălare și înclinați-l într-o parte.
- Îndepărtați particulele flotante de pe soluția de curățat.
- Pompați soluția de curățat într-un recipient adecvat.
- Dacă soluția de curățat conține ulei, opriți pomparea când din pompă iese ulei. Îndepărtați uleiul manual și eliminați-l conform prevederilor locale.
- Spălați rezervorul și pompa cu apă.
- Verificați starea furtunurilor.
- Puneți bazinul de spălare la loc.

Numai la PC 100 M1 BIO:

ATENȚIE

Pericol de deteriorare a furtunurilor din rezervor prin contactul cu elementul de încălzire. Aplicați bazinul de spălare în așa fel, ca pompa din rezervor să se aplece pe aceeași parte ca și robinetele de închidere a uneltelor de curățare.

- Numai la PC 100 M2 BIO: montați bolțurile de asigurare la loc.
- Scoateți baza de spălare.
- Îndepărtați tamponul de filtrare.
- Introduceți tamponul de filtrare nou.
- Țineți tamponul de filtrare uzat deasupra tamponului nou și stoarceți-l.
- Eliminați tamponul de filtrare uzat conform prevederilor locale referitoare la deșeurile speciale (vezi la „Indicații referitoare la eliminare”).
- Introduceți la loc baza de spălare.
- Turnați soluția de curățat înapoi în aparat.
- Dacă lampa este aprinsă, adăugați 20 litri de soluție de curățat RM PC-BIO în bazinul de spălare.

Contractul de întreținere

Puteți încheia un contract de întreținere a aparatului cu biroul local de vânzare a produselor Kärcher.

Indicații referitoare la eliminare

Pentru tamponul de filtrare sunt valabile următoarele coduri de deșeu CE:

| | |
|------------------------------|--|
| Tampon de filtrare | 130899, ulei uzat |
| RM PC-BIO 10 RM PC-BIO 20 | 070601, lichide apoase de spălare și substanțe mamă |
| Suspensie de microbi RM | 161002, deșeuri lichide apoase, altele decât cele specificate în listă |

Remedierea defecțiunilor

Dacă defecțiunea nu poate fi remediată, aparatul trebuie dus la service pentru a fi verificat.

| Defecțiunea | Cauza posibilă | Remedierea | de către |
|---|--|--|----------------------|
| Aparatul nu funcționează | S-a întrerupt alimentarea cu curent electric a aparatului. | Verificați rețeaua electrică. | Electricienii |
| Efectul de curățare nu este corespunzătoare | Microbii sunt distruși. | Schimbați tamponul de filtrare. Turnați un flacon de suspensie de microbi în aparat. | Utilizatorul |
| | Soluția de curățăat este uzată. | Schimbați soluția de curățăat și tamponul de filtrare. | Utilizatorul |
| Consum prea ridicat de soluție de curățăat (peste 20 l pe lună) | Soluția de curățăat se depune pe piesele curățate. | Lăsați soluția de curățăat să se pi-cure de pe piesele curățate. | Utilizatorul |
| | Cârpele de curățare absorb soluția de curățăat. | Nu folosiți cârpe la curățarea aparatului. | Utilizatorul |
| | Aparatul nu este etanș. | Verificați rezervorul în privința etanșeității. | Utilizatorul |
| | Între rezervor și bazinul de spălare se află un spațiu liber. | Așezați bazinul pe rezervor în mod corespunzător, schimbați garnitura dintre rezervor și bazinul de spălare, dacă este nevoie. | Utilizatorul |
| Soluția de curățăat nu curge de loc sau curge foarte slab | Robinetul de închidere este închis. | Deschideți robinetul. | Utilizatorul |
| | Timpul de funcționare a pompei a expirat (LED-ul „Pump“ pâlpâie). | Reglați comutatorul „Pornire/ oprire pompă“ în poziția „OFF“ și apoi în poziția „ON“. | Utilizatorul |
| | În rezervor există prea puțină soluție de curățăat. | Completați soluția de curățăat, până ce lampa de control „Adăugare soluție de curățăat“ se stinge. | Utilizatorul |
| | Filtrul din rezervor este înfundat. | Scoateți bazinul de spălare și curățați filtrul. | Utilizatorul |
| | Furtunul este înfundat sau neetanș. | Verificați dacă furtunul dintre pompă și pensula pentru spălat sau robinetul de spălare este înfundat sau neetanș. | Utilizatorul |
| | Pompa este defectă (nu funcționează chiar dacă LED-ul „Pump“ este aprins). | Schimbați pompa. | Service-ul autorizat |

| Defecțiunea | Cauza posibilă | Remedierea | de către |
|---|---|--|-----------------|
| Soluția de curățat nu se scurge | Filtrul de particule și sita de așchii sunt înfundate. | Curățați sita. | Utilizatorul |
| | Tamponul de filtrare este înfundat. | Schimbați tamponul de filtrare. În cazul în care spălați cantități mai mari de murdărie utilizați un tampon de filtrare cu mai multe straturi și îndepărtați câte un strat în fiecare săptămână. | Utilizatorul |
| | Deversoarele de la masa de spălare sunt înfundate. | Curățați deversoarele. | Utilizatorul |
| Lampa de control „Adăugare soluție de curățat” luminează chiar dacă nivelul de umplere a soluție este corespunzător | Senzorul de nivel este defect. | Comandați schimbarea senzorului de nivel de către serviciul pentru clienți. | Utilizatorul |
| În sistem de aflare prea mult ulei | În aparat a fost introdus ulei uzat. | Îndepărtați uleiul și eliminați-l. Eventual schimbați soluția de curățat și curățați aparatul (vezi la „Îngrijire și întreținere / Anual”, utilizați soluție de curățat proaspătă). | Utilizatorul |
| | Alimentarea cu energie electrică a fost întreruptă peste noapte. | | |
| | Microbii sunt distruși. | Schimbați tamponul de filtrare. Turnați un flacon de suspensie de microbi în aparat. | Utilizatorul |
| | În rezervor există prea puțină soluție de curățat. Astfel elementul de încălzire a fost dezactivat. | Completați soluția de curățat, până ce lampa de control „Adăugare soluție de curățat” se stinge. | Utilizatorul |
| | Elementul de încălzire este defect. | Verificați temperatura soluției de curățat, eventual comandați înlocuirea elementului de încălzire de către serviciul pentru clienți. | Utilizatorul |
| Temperatura soluției de curățat este prea scăzută. | În rezervor există prea puțină soluție de curățat. Astfel elementul de încălzire a fost dezactivat. | Completați soluția de curățat, până ce lampa de control „Adăugare soluție de curățat” se stinge. | Utilizatorul |

Date tehnice

| | | PC 100 M1 BIO | PC 100 M2 BIO |
|--|------------------|--------------------|------------------|
| Racordul electric | | | |
| Tipul curentului | V/~ /Hz | 220...240/1~/50/60 | |
| Puterea absorbită | kW | 1,0 | |
| Siguranță electrică | A | 16 | |
| Caracteristicile de performanță | | | |
| Puterea de încălzire | kW | 1 | |
| Presiunea de lucru | MPa (bar) | 0,03 (0,3) | |
| Debit | l/h (l/min) | 900 (15) | |
| Temperatură de curățare | °C | 38 | |
| Temperatură maximă | °C | 46 | |
| Capacitatea rezervorului | l | 80 | |
| Capacitate portantă | kg | 100 | |
| Emisia de zgomote | | | |
| Nivelul de presiune acustică (EN 60704-1) | dB(A) | <70 | |
| Nivelul puterii acustice (EN 60704-1) | dB(A) | 73 | |
| Vibrații aparat (valoare totală oscilații ISO 5349) | | | |
| Pensulă pentru spălat piese | m/s ² | 0,0 | |
| Dimensiuni și masa | | | |
| Înălțime | mm | 1003 | 1067 |
| Lățime | mm | 978 | 1181 |
| Adâncimea | mm | 737 | 952 |
| Suprafață de lucru | mm | 660 x 420 | 1041 x 660 |
| Masa în stare goală | kg | 33 | 44 |

Accesorii

| Denumire | Nr. piesă | | |
|--|-------------|--|-------------|
| Soluție de curățat RM PC-BIO 10, 20 l, standard | 6.295-260.0 | Pensulă pentru spălat piese, furtun alimentare normal | 6.626-038.0 |
| Soluție de curățat RM PC-BIO 20, 20 l, pentru metale sensibile cum ar fi cuprul, alumiul ... | 6.295-261.0 | Pensulă pentru spălat piese, furtun de alimentare lung | 6.626-039.0 |
| Suspensie de microbi RM, pentru repunere în funcțiune | 6.295-262.0 | Pensulă pentru spălat piese, curbată | 6.626-040.0 |
| Tampon de filtrare | 6.626-041.0 | Cărucior cu role | 6.626-043.0 |
| Tampon de filtrare, cu mai multe straturi | 6.626-042.0 | | |

Piese de schimb

- Vor fi utilizate numai accesoriile și piesele de schimb aprobate de către producător. Accesoriile originale și piesele de schimb originale constituie o garanție a faptului că utilajul va putea fi exploatat în condiții de siguranță și fără defecțiuni.
- O selecție a pieselor de schimb utilizate cel mai de se găsește la sfârșitul instrucțiunilor de utilizare.
- Informații suplimentare despre piesele de schimb găsiți la www.kaercher.com, în secțiunea Service.

Garanție

În fiecare țară sunt valabile condițiile de garanție publicate de distribuitorul nostru din țara respectivă. Eventuale defecțiuni ale acestui aparat, care survin în perioada de garanție și care sunt rezultatul unor defecte de fabricație sau de material, vor fi remediate gratuit. Pentru a putea beneficia de garanție, prezentați-vă cu chitanța de cumpărare la magazin sau la cea mai apropiată unitate de service autorizată.

Declarație de conformitate CE

Prin prezenta declarăm că aparatul desemnat mai jos corespunde cerințelor fundamentale privind siguranța în exploatare și sănătatea incluse în directivele CE aplicabile, datorită conceptului și a modului de construcție pe care se bazează, în varianta comercializată de noi. În cazul efectuării unei modificări a aparatului care nu a fost convenită cu noi, această declarație își pierde valabilitatea.

Produs: Aparat de curățat cu soluții amestecate cu apă

Tip: 1.626-xxx

Directive EG respectate:

2006/42/CE (+2009/127/CE)

2004/108/CE

Norme armonizate utilizate:

EN 55014-1: 2006+A1: 2009+A2: 2011

EN 55014-2: 1997+A1: 2001+A2: 2008

EN 12921-1

EN 12921-2

EN 60335-1

EN 61000-3-2: 2006+A1: 2009+A2: 2009

EN 61000-3-3: 2013

Norme de aplicare naționale:

-

Semnatarii acționează în numele și prin împuternicirea conducerii societății.



H. Jenner
CEO



S. Reiser
Head of Approval

Însărcinat cu elaborarea documentației:
S. Reiser

Alfred Kärcher GmbH & Co. KG

Alfred-Kärcher-Str. 28 - 40

71364 Winnenden (Germany)

Tel.: +49 7195 14-0

Fax: +49 7195 14-2212

Winnenden, 2015/09/01



Enne sesadme esmakordset kasutuselevõttu lugege läbi alupärane kasutusjuhend, toimige sellele vastavalt ja hoidke see hilisema kasutamise või uue omaniku tarbeks alles.

Transpordil tekkinud vigastuste puhul teavitage toote müüjat.

Sisukord

| | | |
|--------------------------------------|----|----|
| Keskkonnakaitse | ET | 1 |
| Sihipärane kasutamine | ET | 1 |
| Funktsioon | ET | 2 |
| Ohutusalsed märkused | ET | 2 |
| Seadme elemendid | ET | 4 |
| Kasutuselevõtt | ET | 5 |
| Käsitsemine | ET | 3 |
| Kasutuselt võtmine | ET | 5 |
| Transport | ET | 6 |
| Hoiustamine | ET | 6 |
| Uuesti kasutuselevõtmine | ET | 6 |
| Korrashoid ja tehnohooldus | ET | 6 |
| Utiliseerimisnõuded | ET | 7 |
| Abi häirete korral | ET | 8 |
| Tehnilised andmed | ET | 10 |
| Tarvikud | ET | 10 |
| Varuosad | ET | 11 |
| Garantii | ET | 11 |
| EÜ vastavusdeklaratsioon | ET | 11 |

Keskkonnakaitse



Pakendmaterjalid on taaskasutatavad. Palun ärge visake pakendeid majapidamisprahi hulka, vaid suunake need taaskasutusse.



Vanad seadmed sisaldavad taaskasutatavaid materjale, mis tuleks suunata taaskasutusse. Patareid, õli ja muud sarnased ained ei tohi jõuda keskkonda. Seetõttu palume vanad seadmed likvideerida vastavate kogumissüsteemide kaudu.

Palun jälgige, et mootoriõli, kütteõli, diiseliaga bensiin ei satuks loodusesse. Palun kaitske pinnast ja kõrvaldage kasutatud õli keskkonaaeskirju järgides.

Palun utiliseerige kasutatud filtermatt ja puhastusvedelik vastavalt kohalikele erijäätmeid puudutavatele eeskirjadele (vt "Utiliseerimisnõuded").

Märkusi koostisainete kohta (REACH)

Aktuaalse info koostisainete kohta leiate aadressilt:

www.kaercher.com/REACH

Sihipärane kasutamine

Seade on ette nähtud maksimaalselt 100 kg kaaluvate detailide käsitsi puhastamiseks metallitöötleva tööstuse ning remondi-ettevõtetes.

- Nõuetekohaseks toimimiseks tuleb kasutada selle seadme jaoks ettenähtud puhastusvedelikku RM PC BIO ja juurdekuuluvat mikroobide-filtermatti.
- Muude puhastusvedelike kasutamine takistab rasva- ja õliplekkide bioloogilist lagundamist või ei lase sellel toimuda.
- Seadmesse ei tohi valada lahusteid, kergestisüttivaid või plahvatusohtlikke vedelikke.
- Seade tuleb paigutada horisontaalsele, tugevale, veekindlale aluspinnale.
- Seade ei ole ette nähtud vana õli kõrvaldamiseks. Kui seadmesse satub suuremaid koguseid õli, bensiini, käigukastiõli, antifriisi või muid sarnaseid aineid, ei saa mikroobid rasva-/õliplekke lagundada.
- Seade ei ole ette nähtud maalritööriistade puhastamiseks.
- Seade ei sobi kasutamiseks plahvatusohtlikus keskkonnas.

Palun vältige mineraalõli sisaldava heitvee sattumist pinnasesse, veekogudesse või kanalisatsiooni.

Palun kasutatud filtermatt utiliseerida vastavalt kohapeal mineraalõli sisaldavate jäätmete kohta kehtivatele eeskirjadele.

Töökoht

Seadet kasutades seisab operaator seadme ees.

Funktsioon

Paagis olevat puhastusvedelikku soojendab kütteelement ning pumba abil toimetakse see puhastamisinstrumentide juurde. Neid saab juhtida vastavate kraanide abil. Tahked mustuseosakesed peab kinni pesupõhja sõel või selle all olev filtermatt.

Rasva- ja õliplekid uhutakse paaki, kus mikroobid need süsinikdoksiidiks ja veeks lagundavad.

Mikroobid peituvad alguses filtermatis, kust puhastusvedelik need paaki kannab. Et mikroobid saaksid optimaalselt töötada, tuleb paagis olevat puhastusvedelikku soojendada.

Ohutusalsed märkused

- Enne seadme esmakordset kasutamist tuleb lugeda seadme kasutusjuhendit ja järgida eriti ohutusnõudeid.
- Seadmele paigaldatud hoiatus- ja teavitussildid edastavad tähtsat infot seadmega ohutuks töötamiseks.
- Lisaks käesolevas kasutusjuhendis toodud märkustele tuleb järgida ka seadusandja üldisi ohutusalsaseid ja õnnesuhtumite vältimise eeskirju.

Ohuastmed

⚠ OHT

Osutab vahetult ähvardavale ohule, mis võib põhjustada tõsiseid kehavigastusi või lõppeda surmaga.

⚠ HOIATUS

Osutab võimalikule ohtlikule olukorrale, mis võib põhjustada tõsiseid kehavigastusi või lõppeda surmaga.



⚠ ETTEVAATUS

Viide võimalikule ohtlikule olukorrale, mis võib põhjustada kergeid vigastusi.

TÄHELEPANU

Viide võimalikule ohtlikule olukorrale, mis võib põhjustada materiaalsset kahju.

Seadmel olevad sümbolid

| | | |
|---|---|--|
|  |  | ⚠ OHT <i>Elektrilöögist lähtuv oht. Korpusi tohivad avada ainult elektrikud.</i> |
|---|---|--|

Elektriühendus

⚠ OHT

Elektrilöögist lähtuv vigastusoht.

Seadet tohib ühendada ainult vahelduvvoolutoitega.

Seadet tohib ühendada ainult pistikupessa, mis on elektrimontööri poolt paigaldatud vastavalt standardile IEC 60364.

Tüübisildil märgitud pinge peab vastama vooluahela pingele.

Seade tuleb tingimata elektrivõrguga ühendada. Mitte lahutatav ühendusvooluvõrguga on keelatud. Pistikut kasutatakse seadme võrgust eraldamiseks.

Enne igakordset kasutamist tuleb kontrollida, et võrgupistikuga toitejuhe oleks kahjustusteta. Laske kahjustatud toitejuhe volitatud hooldestöökojas/elektrikul viivitamatult välja vahetada. Nii vältite ohtlikke olukordi.

- Soovitatakse ühendada seade ainult sellisesse pistikupessa, mis on kaitstud 30 mA rikkevoolu-kaitseüliliga.
- Tuleb kasutada tootja poolt ettenähtud toitekaablit, see kehtib ka kaabli vahetamise korral. Tüüpi vt varuosade nimekirjast.
- Ärge kunagi puudutage võrgupistikut märgade kätega.
- Jälgige, et toitejuhet või pikendusjuhet ei kahjustataks sellest ülesõitmisega, muljumisega, rebimisega ega muul viisil. Kaitske kaablit kuumuse, õli ja teravate servade eest.
- Pikenduskaabli peab olema elektriskeemis toodud ristlõige ja kaabel peab olema kaitstud veepritsmete eest. Ühenduskoht ei tohi olla vees.
- Võrgu- või pikenduskaabli konnektorite väljavahetamise korral peab olema tagatud kaitse veepritsmete vastu ning mehhaaniline stabiilsus.

Ühendamiseks vajalikke andmeid vt tüübisildilt/tehnilisest dokumentatsioonist.

Kasutamine

- Enne kasutamist tuleb kontrollida seadme ja selle tööks vajalikke seadiste seisundit ja töökindlust. Juhul kui seisund ei ole laitmatu, ei tohi seadet või tarvikut kasutada.
- Seadme kasutamisel ohtlikes piirkondades (nt tanklates) tuleb järgida asjakohaseid ohutuseeskirju. On keelatud kasutada seadet ruumides, kus võib esineda plahvatusohtu.
- *Seade peab olema stabiilsel alusel.*
- Kõik töötamispiirkonnas asuvad pingestatud detailid peavad olema veejuga eest kaitstud.
- Kaitseks veepritsmete eest tuleb kanda sobivat kaitseriietust, eriti sobivaid kaitseprille ja -kindaid.
- Asbesti ja muid tervistkahjustavaid aineid sisaldavaid materjale ei tohi puhastada.
- Kasutada tohib ainult selliseid puhastusvahendeid, mille puhul on olemas seadme tootja nõusolek.
- Kui puhastusvahendit sattub silma, tuleb silmi kohe põhjalikult veega loputada ja allaneelamise korral pöörduda arsti poole.

Käsitsemine

- Käitaja peab seadet kasutama sihipäraselt. Arvestama peab kohapealsete oludega ning seadmega töötamisel tuleb jälgida kolmandaid isikuid, eriti lapsi.
- Seadet tohivad kasutada ainult isikud, keda on seadme käsitsemise osas instrueeritud või kes on tõestanud oma võimeid masina käsitsemiseks ning kellele on kasutamine otseselt ülesandeks tehtud. Seadet ei tohi kasutada lapsed ega noorukid.
- Ärge kunagi jätke seadet järelvalveta, kui see töötab.

Transport

Transpordil tuleb seade tühjendada ja seista.

Tehnohooldus

- Enne seadme puhastamist ja hooldamist ning detailide vahetamist tuleb seade välja lülitada ja võrgutoitel seadmete puhul võrgupistik välja tõmmata.
- Kaitseks puhastusvedeliku eest tuleb kanda sobivat kaitseriietust, eriti sobivaid kaitseprille ja -kindaid.
- Remonttöid tohivad teha ainult volitatud klienditeenindused või vastava ala spetsialistid, kes tunnevad kõiki asjaomaseid ohutuseeskirju.
- Mobiilsed tööstuslikult kasutatavad seadmed peavad läbima ohutusalase kontrollimise vastavalt määrusele BGV A3.

Lisavarustus ja varuosad

Kasutada tohib ainult tarvikuid ja varuosi, mida tootja aktsepteerib. Originaaltarvikud ja -varuosad annavad teile garantii, et seadmega on võimalik töötada turvaliselt ja tõrgeteta.

Seadme elemendid

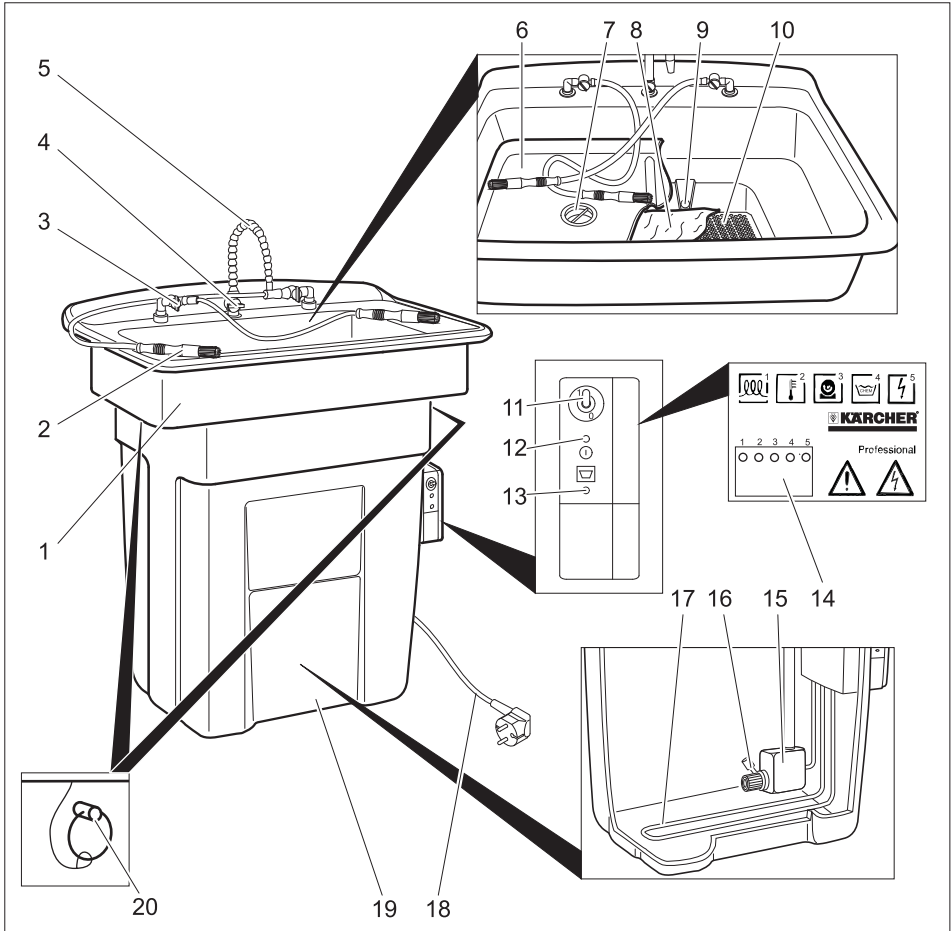

- | | |
|---|---|
| 1 Kraanikauss | 15 Pump |
| 2 Pesupintsel | 16 Filter |
| 3 Pesupintsl kraan | 17 Kütteelement |
| 4 Lopetuskraani lukustus | 18 Pistikuga toitekaabel |
| 5 Lopetuskraan | 19 Paak |
| 6 Pesupõhi | 20 Kinnitustihvt (ainult PC 100 M2 BIO) |
| 7 Väikedetailide- ja laastusõel | |
| 8 Mikroobidega filtermatt | |
| 9 Ülevoolu suurava | |
| 10 Sõelapõhi | |
| 11 Lüliti "Pump SISSE/VÄLJA" | |
| 12 Märkutuli „Võrgupinge olemas“ | |
| 13 Märkutuli "Lisada puhastusvedelikku" | |
| 14 LEDid | |

LEDid

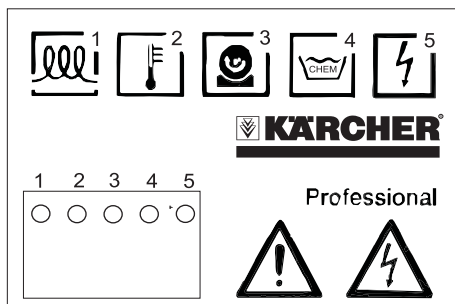

- 1 I: Küte sees
0: Küte väljas
- 2 Temperatuur liiga kõrge
- - - - Temperatuur korras
- - - - Temperatuur liiga madal
..... Temperatuuri mõõtmise defektne
- 3 I: Pump on sees
0: Pump on väljas
. . . . Aeg läbi, lülitage pump välja ja uuesti sisse
- 4 I: Täituvustase korras
0: Täituvustase liiga madal
- 5 Pinge korras

Kasutuselevõtt

- ➔ Pange seade paigalduskohas horisontaalsesse asendisse.
- ➔ Võtke pesupõhi ja sõelapõhi suunaga üles ära.
- ➔ Pakkige sõelapõhi välja ja asetage kraanikausi avale
- ➔ Pakkige filtermatt välja ja asetage valge külg üles sõelapõhjale.
- ➔ Pesupõhi kraanikaussi panna.
- ➔ Valage 80 l puhastusvedelikku RM PC-BIO aeglaselt kraanikaussi.

TÄHELEPANU

Muude puhastuslahuste, nagu RM PC-BIO, lisamise tagajärjel deaktiveeritakse mikroobid, lõhutakse rasva- ja õlimustuse eemaldamine. Seadmesse ei tohi lisada vett, lahusteid, puhastusbensiini, petrooleumi, pleegitusvahendit ega desinfitseerimisvahendit.

- ➔ Torgake võrgupistik seinakontakti. Ühendamiseks vajalikke andmeid Tehnilistest andmetest ja tüübisildilt. Seadmel kulub ca. 38 °C veetemperatuuri saavutamiseks ca. 1 tund..

Käsitsemine

Puhastamine toimub puhastusinstrumentidega käsi.

- ➔ Pange kaitsekindad kätte ja kaitseprillid ette.
- ➔ Asetage puhastatavad detailid (maks. 100 kg) pesupõrandale.
- ➔ Seadke lüliti "Pump SISSE/VÄLJA" asendisse "1/SISSE".
- ➔ Avage soovitud puhastusinstrumendi lukustuskraan.

Märkus:

Mitme puhastusinstrumendi samaaegne kasutamine ei ole võimalik.

➔ Puhastage detailid.

Pärast puhastamise lõppu:

- ➔ Seadke lüliti "Pump SISSE/VÄLJA" asendisse "VÄLJA/0".

Märkus:

Pump lülitub automaatselt pärast 10 minuti möödumist välja. Uuesti kasutuselevõtmiseks lülitage lüliti „Pump ON/OFF“ korraks välja ja uuesti sisse.

Lülitage pump pärast puhastustööde lõppu välja, et vältida puhastusvedelike ebavajalikku kulu aurustumise teel.

⚠ HOIATUS

Kui seade jääb toitepinge katkestamisel sisse, hakkab pump toitepinge taastamisel uuesti tööle. Toitepinge katkemisel seada lüliti „Pumpe ON/OFF“ asendisse „Off/0“.

Kasutuselt võtmine

- ➔ Seadke lüliti "Pump SISSE/VÄLJA" asendisse "VÄLJA/0".

Märkus:

Et saavutada puhastusvedelikus mikroobi lagunemine, tuleb puhastusvedelikku hoida püsivalt u 38 °C peal. Seetõttu tuleb võimalusel tagada seadme toitepinge ka tööpauaside ajal (nt öösel, nädalavahetusel või puhkuse ajal).

Transport

- Transpordil tuleb seade tühjendada ja seisata.
- Sõidukites transportimisel fikseerige seade vastavalt kehtivatele määrustele libisemise ja ümbermineku vastu.

⚠ **ETTEVAATUS**

Traumade ja kahjustuste oht! Transportimisel pidage silmas masina kaalu.

Hoiustamine

⚠ **ETTEVAATUS**

Traumade ja kahjustuste oht! Ladustamisel jälgige seadme kaalu.

Uuesti kasutuselevõtmine

Kui vooluvarustus katkes pikemaks ajaks, tuleb puhastuslahusele lisada uusi mikroobe.

- Filtermatt välja vahetada (vt alalõik "Hooldus ja jooksevremont/igakuine")
- Kui katkestus kestis mitu nädalat, tuleb seadmesse puistada lisaks pudelitäis vahendit RM Mikrobensuspension (mikroobide suspensioon).

Korrashoid ja tehnohooldus

Iga päev

- Kontrollige, kas põleb märgutuli "Lisada puhastusvahendit". Kui märgutuli põleb, valage kraanikaussi 20 l puhastusvedelikku RM PC-BIO.

Märkus:

Ärge valage paaki liiga täis. Maksimaalne täituvus on saavutatud, kui kustub märgutuli „Lisada puhastusvedelikku“.

Kui helendab märgutuli „Lisada puhastusvedelikku“, lülitatakse puhastusvedeliku soojendamise välja. Mikroobide lagundamisvõime langeb.

- Väikedetailide- ja laastusõela puhastamine.

Kord kuus

- Võtke pesupõhi välja.
- Võtke filtermatt välja.
- Pange uus filtermatt kohale.
- Hoidke vana filtermatti uue kohal ja väänake välja.
- Utiliseerige vana filtermatt vastavalt kohalikele erijäätmeid puudutavatele eeskirjadele (vt "Utiliseerimisnõuded").
- Pange pesupõrand uuesti kohale.

Märkus:

Kõrvaldada kasutatud filtrimatt vastavalt kohalikele eeskirjadele, mis kehtivad mineeraalõli sisaldavate jäätmete kohta.

Kui filtrimatt on vaid kergelt määrduud, saab vahetusintervalli pikendada kuni 2 kuu peale.

Kord aastas

⚠ **OHT**

Elektrilöögist lähtuv oht.

Kütteelemendil esineb põlemisoht.

Seadme juures läbiviidavate tööde ajaks tõmmake alati kõigepealt võrgupistik välja.

- Ainult PC 100 M2 BIO: Enne kraanikausi äravõtmist tõmmake kinnitustihvtid välja.
- Tõstke kraanikauss ära ja keerake kõrvale.
- Korjake puhastusvedelikul ujuvad osakesed kokku.
- Pumbake puhastusvedelikku sobilikku mahutitesse.
- Kui õli ujub puhastusvedelikul, tuleb pumpamine lõpetada, kui õli pumbast välja tuleb. Koguge õli käega kokku ja utiliseerige vastavalt kohalikele eeskirjadele.
- Loputage paaki ja pumpa veega.
- Kontrollige voolikute seisundit.
- Pange kraanikauss uuesti peale.

Ainult PC 100 M1 BIO:

TÄHELEPANU

Voolikühenduse kahjustamise oht mahutis kütteelemendiga kokkupuute tõttu. Asetage loputuspaak nii, et pump oleks mahutil samal küljel, nagu on puhastusinstrumendi sulgekraanid.

- Ainult PC 100 M2 BIO: Pange kinnitustihvtid uuesti tagasi.
- Võtke pesupõhi välja.
- Võtke filtermatt välja.
- Pange uus filtermatt kohale.
- Hoidke vana filtermatti uue kohal ja väänake välja.
- Utiliseerige vana filtermatt vastavalt kohalikele erijäätmeid puudutavatele eeskirjadele (vt "Utiliseerimisinõuded").
- Pange pesupõrand uuesti kohale.
- Valage puhastusvedelik seadmesse tagasi.
- Kui märgutuli põleb, valage kraanikaussi 20 l puhastusvedelikku RM PC-BIO.

Hooldusleping

Pädeva Kärcheri müügikontoriga on võimalik sõlmida seadme jaoks hooldusleping.

Utiliseerimisinõuded

Filtermati ja puhastusvedeliku kohta kehtivad järgmised EC-jäätmekoodid:

| | |
|------------------------------|---|
| Filtermatt | 130899, õlijäätmed, mujal nimetamata |
| RM PC-BIO 10 RM PC-BIO 20 | 070601, veelised pesuvedelikud puhastusvahenditega kasutamisest |
| RM Mikrobeansuspensioon | 161002, veelised vedelad jäätmed, mujal nimekirjas mainimata |

Abi häirete korral

Kui riket ei ole võimalik kõrvaldada, tuleb lasta klienditeenindusel seadet kontrollida.

| Rike | Võimalik põhjus | Kõrvaldamine | kelle poolt |
|---|--|--|------------------|
| Seade ei tööta | Seadmel puudub pinge. | Kontrollige elektrivõrku. | Elektrik |
| Halb puhastuse tulemus | Mikroobid hävitatud. | Filtermatt välja vahetada. Valada üks pudel vahendit RM Mikrobensuspension (mikroobide suspensioon) seadmesse. | Käitaja |
| | Puhastusvedelik ära tarvitatud. | Uuendada puhastusvedelikku ja filtermatti. | Käitaja |
| Puhastusvedeliku suur kulu (rohkem kui 20 l kuus) | Puhastatud detailidel on puhastuslahus. | Laske puhastatud detaile nõrguda. | Käitaja |
| | Puhastuslapid imevad puhastusvedeliku sisse. | Ärge kasutage puhastamiseks puhastuslappe. | Käitaja |
| | Seade lekib. | Kontrollige paagi tihedust. | Käitaja |
| | Pragu paagi ja kraanikausi vahel. | Asetage kraanikauss õigesti paagile, vajadusel vahetage välja tihend paagi ja kraanikausi vahel. | Käitaja |
| Puhastusvahendit voolab vähe või üldse mitte | Kraan on kinni. | Avage kraan. | Käitaja |
| | Pumba tööaeg on möödunud (LED "Pump" vilgub). | Seadke lüliti "Pump SISSE/VÄLJA" asendisse "VÄLJA" ja seejärel uuesti asendisse "SISSE". | Käitaja |
| | Paagis on liiga vähe puhastusvedelikku. | Lisage puhastusvedelikku, kuni kustub märgutuli "Lisada puhastusvahendit". | Käitaja |
| | Paagis olev filter ummistunud. | Võtke kraanikauss ära ja puhastage filtrit. | Käitaja |
| | Voolik ummistunud või lekib. | Kontrollige pumba juurest pesupintli või lopuskraani juurde viivat voolikut ummistuse ja tiheduse osas. | Käitaja |
| | Pump defektne (pump ei tööta, kuigi LED "Pump" põleb). | Vahetage pump välja. | Klienditeenindus |

| Rike | Võimalik põhjus | Kõrvaldamine | kelle poolt |
|---|---|---|--------------------|
| Puhastusvedelik ei voola ära. | Väikedetailide- ja laastusõel ummistunud. | Puhastage sõela. | Käitaja |
| | Filtermatt ummistunud. | Filtermatt välja vahetada. Kui mustust on palju, kasutage mitmekihilist filtermatti ja eemaldage sellest iga nädal üks kiht. | Käitaja |
| | Pesulaua ülevooluavad on ummistunud. | Puhastage ülevoolavasid. | Käitaja |
| Põleb märgutuli "Lisada puhastusvedelikku", kuigi vedelikutase on küllaldane. | Täituvustaseme sensor defektne. | Laske klienditeenindusel defektne täituvustaseme sensor välja vahetada. | Käitaja |
| Süsteemis on palju õli | Seadmesse valti kõrvaldamiseks õli. | Koguge õli kokku ja utiliseerige. Vajadusel vahetada puhastusvedelik ja seade puhastada (vt "Hooldus ja jooksevremont / igaaastane", kuid kasutada uut puhastuslahust). | Käitaja |
| | Vooluvarustus on õõseks välja lülitatud. | | |
| | Mikroobid hävitatud. | Filtermatt välja vahetada. Valada üks pudel vahendit RM Mikrobensuspension (mikroobide suspensioon) seadmesse. | Käitaja |
| | Paagis on liiga vähe puhastusvedelikku. Seeläbi on kütteelement deaktiveeritud. | Lisage puhastusvedelikku, kuni kustub märgutuli "Lisada puhastusvahendit". | Käitaja |
| | Kütteelement defektne. | Kontrollige puhastusvedeliku temperatuuri, vajadusel laske klienditeenindusel defektne kütteelement välja vahetada. | Käitaja |
| Puhastusvedeliku temperatuur liiga madal | Paagis on liiga vähe puhastusvedelikku. Seeläbi on kütteelement deaktiveeritud. | Lisage puhastusvedelikku, kuni kustub märgutuli "Lisada puhastusvahendit". | Käitaja |

Tehnilised andmed

| | | PC 100 M1 BIO | PC 100 M2 BIO |
|---|------------------|--------------------|------------------|
| Elektriühendus | | | |
| Voolu liik | V/~/Hz | 220...240/1~/50/60 | |
| Tarbitav võimsus | kW | 1,0 | |
| Elektriline kaitse | A | 16 | |
| Jõudluse andmed | | | |
| Küttevõimsus | kW | 1 | |
| Töörõhk | MPa (baar) | 0,03 (0,3) | |
| Juurdevoolu kogus | l/h (l/min) | 900 (15) | |
| Puhastustemperatuur | °C | 38 | |
| Maks. temperatuur | °C | 46 | |
| Paagi maht | l | 80 | |
| Kandevõime | kg | 100 | |
| Müraemissioon | | | |
| Helirõhupeel (EN 60704-1) | dB (A) | <70 | |
| Helivõimsuse tase (EN 60704-1) | dB (A) | 73 | |
| Seadmevibratsioonid (võnkumiskoguväärtus ISO 5349) | | | |
| Pesupintsel | m/s ² | 0,0 | |
| Mõõtmed ja kaalud | | | |
| Kõrgus | mm | 1003 | 1067 |
| Laius | mm | 978 | 1181 |
| Sügavus | mm | 737 | 952 |
| Tööpind | mm | 660 x 420 | 1041 x 660 |
| Tühikaal | kg | 33 | 44 |

Tarvikud

| Nimetus | Detaili nr.: |
|---|--------------|
| Puhastusvedelik RM PC-BIO 10, 20 l, standard | 6.295-260.0 |
| Puhastusvedelik RM PC-BIO 20, 20 l, tundlikele metallidele nagu vask, alumiinium... | 6.295-261.0 |
| RM Mikrobensuspension (mikroobide suspensioon), uuesti kasutuselevõtuks | 6.295-262.0 |
| Filtermatt | 6.626-041.0 |
| Filtermatt, mitmekihiline | 6.626-042.0 |

| | |
|------------------------------|-------------|
| Pesupintsel, normaalne toide | 6.626-038.0 |
| Pesupintsel, pikk toide | 6.626-039.0 |
| Pesupintsel, nurga all | 6.626-040.0 |
| Rullikutel käru | 6.626-043.0 |

Varuosad

- Kasutada tohib ainult tarvikuid ja varuosi, mida tootja aktsepteerib. Originaal-tarvikud ja -varuosad annavad teile garantii, et seadmega on võimalik töötada turvaliselt ja tõrgeteta.
- Valiku kõige sagedamini vajamineva- test varuosadest leiate te kasutusjuhendi lõpust.
- Täiendavat infot varuosade kohta leiate aadressilt www.kaercher.com lõigust Service.

Garantii

Igas riigis kehtivad meie volitatud müügiesindaja antud garantiitingimused. Seadmel esinevad rikked kõrvaldame garantiiajal tasuta, kui põhjuseks on materjali- või valmistusviga. Garantiijuhtumi korral palume pöörduda müüja või lähima volitatud klienditeenistuse poole, esitades ostu tõendava dokumendi.

EÜ vastavusdeklaratsioon

Käesolevaga kinnitame, et allpool kirjeldatud seade vastab meie poolt turule toodud mudelina oma kontseptsioonilt ja konstruktsioonilt EÜ direktiivide asjakohastele põhilistele ohutus- ja tervisekaitseõetetele. Meiega kooskõlastamata muudatuste tege- mise korral seadme juures kaotab käesolev deklaratsioon kehtivuse.

Toode: Seade puhastamiseks vesi- lahustega

Tüüp: 1.626-xxx

Asjakohased EÜ direktiivid:

2006/42/EU (+2009/127/EU)

2004/108/EÜ

Kohaldatud ühtlustatud standardid:

EN 55014–1: 2006+A1: 2009+A2: 2011

EN 55014–2: 1997+A1: 2001+A2: 2008

EN 12921-1

EN 12921-2

EN 60335–1

EN 61000–3–2: 2006+A1: 2009+A2: 2009

EN 61000–3–3: 2013

Kohaldatud riiklikud standardid

-

Allakirjutanud toimivad juhatuse korraldu- sel ja volitusel.



H. Jenner
CEO



S. Reiser
Head of Approval

dokumentatsiooni eest vastutav isik:

S. Reiser

Alfred Kärcher GmbH & Co. KG

Alfred-Kärcher-Str. 28 - 40

71364 Winnenden (Germany)

Tel: +49 7195 14-0

Faks: +49 7195 14-2212

Winnenden, 2015/09/01



Pirms ierīces pirmās lietošanas izlasiet instrukcijas oriģinālvalodā, rīkojieties saskaņā ar norādījumiem tajā un uzglabājiet to vēlākai izmantošanai vai turpmākiem lietotājiem.

Par transportēšanas bojājumiem nekavējoties ziņojiet tirgotājam.

Satura rādītājs

| | | |
|--|----|----|
| Vides aizsardzība | LV | 1 |
| Mērķizmantošana | LV | 1 |
| Iekārtas funkcionēšana | LV | 2 |
| Drošības norādījumi | LV | 2 |
| Ierīces elementi | LV | 4 |
| Ekspluatācijas sākums | LV | 5 |
| Iekārtas lietošana | LV | 3 |
| Ekspluatācijas pārtraukšana | LV | 5 |
| Aparāta pārvietošana | LV | 6 |
| Glabāšana | LV | 6 |
| Darba atsākšana | LV | 6 |
| Kopšana un tehniskā apkope | LV | 6 |
| Norādījumi par utilizāciju | LV | 7 |
| Palīdzība darbības traucējumu gadījumā | LV | 8 |
| Tehniskie parametri | LV | 10 |
| Piederumi | LV | 10 |
| Rezerves daļas | LV | 11 |
| Garantija | LV | 11 |
| EK Atbilstības deklarācija | LV | 11 |

Vides aizsardzība



Iepakojuma materiāli ir atkārtoti pārstrādājami. Lūdzu, neizmetiet iepakojumu kopā ar mājsaimniecības atkritumiem, bet nogādājiet to vietā, kur tiek veikta atkritumu otrreizējā pārstrāde.



Nolietotās ierīces satur noderīgus materiālus, kurus iespējams pārstrādāt un izmantot atkārtoti. Baterijas, eļļa un tamlīdzīgas vielas nedrīkst nokļūt apkārtējā vidē. Tādēļ lūdzam izmantot vecās ierīces ar atbilstošu atkritumu savākšanas sistēmu starpniecību.

Neļaujiet motoreļļai, kurināmai degvielai, dīzeļdegvielai un benzīnam nonākt apkārtējā vidē. Saudzējiet augsni un nolietoto eļļu likvidējiet videi nekaitīgā veidā.

Nolietoto filtra sietu un tīrīšanas šķidrumu utilizējiet atbilstoši attiecīgajiem vietējiem noteikumiem par speciālajiem atkritumiem (skat. "Norādījumi par utilizāciju").

Informācija par sastāvdaļām (REACH)

Aktuālo informāciju par sastāvdaļām atradīsiet:

www.kaercher.com/REACH

Mērķizmantošana

Aparāts paredzēts, lai metālapstrādes un remonta uzņēmumos tīrītu daļas, kuru maksimālais svars ir 100 kg.

- Lai aparātu lietotu atbilstoši noteikumiem, jāizmanto tam piedāvātais tīrīšanas šķidrums RM PC-BIO un tam pievienotais mikrobu filtra siets.
- Citu tīrīšanas šķidrumu izmantošana kaitē vai traucē smērvielu un eļļas piesārņojuma bioloģisko sadalīšanos.
- Ierīcē nedrīkst iepildīt šķīdinātājus, degošus vai sprādzienbīstamus šķidrumus.
- Aparāts ir jānovieto uz horizontālas, stingras, pret šķidrumiem izturīgas pamatnes.
- Aparāts nav paredzēts vecās eļļas utilizēšanai. Ja aparātā iekļūst lielāks daudzums eļļas, benzīna, transmisijas eļļas, antifrīza vai tml. vielu, smērvielu/eļļas sadalīšanos nobloķē mikrobi.
- Aparāts nav paredzēts krāsotāju darbā rīku tīrīšanai.
- Aparāts nav paredzēts izmantošanai sprādzienbīstamās vidēs.

Lūdzu nepieļaujiet minerāleļļas saturošu notekūdeņu iekļūšanu augsnē, ūdenskrātuvēs vai kanalizācijā.

Lūdzu, utilizējiet nolietoto filtra sietu atbilstoši vietējiem noteikumiem par minerāleļļu saturošiem atkritumiem.

Darba vieta

Izmantojot aparātu, lietotājs stāv aparāta priekšpusē.

Iekārtas funkcionēšana

Tīrīšanas šķidrums rezervuārā tiek sasildīts ar sildelementu un ar sūkni sūknēts uz tīrīšanas instrumentiem. Tos var kontrolēt, izmantojot attiecīgos slēgvārstus.

Cietās netīrumu daļiņas tiek uzkrātas skalošanas pamatnes sietā vai zem tā esošajā filtra sietā.

Smērvielu un eļļas atkritumi rezervuārā tiek skaloti un ar mikrobiem pārveidoti par oglekļa dioksīdu un ūdeni.

Mikrobi sākotnēji atrodas filtra sietā un tīrīšanas šķidrums tos no šejienes ieskalo rezervuārā. Lai mikrobiem būtu optimāla efektivitāte, tīrīšanas šķidrums rezervuārā ir jāuzsilda.

Drošības norādījumi

- Pirms nodošanas ekspluatācijā, izlasiet jūsu aparāta lietošanas instrukciju un obligāti ievērojiet drošības norādījumus.
- Aparātam piestiprinātās brīdinājuma un norādījumu plāksnītes sniedz svarīgas norādes par tā drošu ekspluatāciju.
- Kopā ar lietošanas instrukcijā ietvertajiem norādījumiem ir jāņem vērā likumdevēja vispārīgie drošības tehnikas noteikumi un nelaimes gadījumu novēršanas noteikumi.

Riska pakāpes

⚠ BĪSTAMI

Norāde par tieši draudošām briesmām, kuras izraisa smagas traumas vai nāvi.

⚠ BRĪDINĀJUMS

Norāde par iespējami draudošām briesmām, kuras var izraisīt smagas traumas vai nāvi.



⚠ UZMANĪBU

Norāda uz iespējami bīstamu situāciju, kura var radīt vieglus ievainojumus.

IEVĒRĪBAI

Norāde par iespējami bīstamu situāciju, kura var radīt materiālos zaudējumus.

Simboli uz aparāta

| | | |
|---|---|--|
|  |  | ⚠ BĪSTAMI <i>Elektriskās strāvas trieciena risks. Korpusu drīkst atvērt tikai profesionāls elektriķis.</i> |
|---|---|--|

Strāvas pieslēgums

⚠ BĪSTAMI

Elektriskās strāvas trieciena risks.

Ierīci pieslēdziet tikai maiņstrāvai.

Ierīci var pieslēgt tikai tādām elektropieslēgumam, kuru saskaņā ar IEC 60364 ir izveidojis elektromontieris.

Datu plāksnītē norādītajam barošanas spriegumam jāatbilst strāvas avota spriegumam.

Aparāts ir obligāti jāpieslēdz barošanas tīklam, izmantojot kontaktdakšu. Ir aizliegts izmantot neatvienojamu savienojumu ar barošanas tīklu. Kontaktdakša nodrošina atvienošanu no tīkla.

Pirms katras lietošanas reizes pārbaudiet, vai nav bojāts pieslēgšanas kabelis ar tīkla spraudni. Lai novērstu apdraudējumu, bojāta pieslēguma vada nomaļu nekavējoties uzticiet veikt autorizētā klientu apkalpošanas dienestā/elektriķim.

- Ražotājfirma rekomendē pieslēgt šo ierīci tikai kontaktligzdai, kas ir aizsargāta ar 30 mA noplūdes strāvas aizsargslēdzi.
- Ir jāizmanto ražotājfirmas noteiktais tīkla pieslēguma kabelis, tas attiecas arī uz kabeļa nomaļu. Veidus skatiet rezerves daļu sarakstā.
- Nekad neaizskariet tīkla kontaktdakšu ar slāpām rokām.
- Pievērsiet uzmanību tam, lai tīkla pieslēgšanas kabelis vai pagarinātāja kabelis netiktu bojāts, pārbraucot tam pāri, iespiežot, saraujot to vai tamlīdzīgi. Sargājiet kabeli no karstuma, eļļas un asām malām.
- Pagarinātāja kabelim ir jābūt šķērsgrīzumam, kāds norādīts komutācijas shēmā, un tam ir jābūt aizsargātam pret ūdens šļakatām. Savienojums nedrīkst atrasties ūdenī.

- Nomainot tīkla kabeļa vai pagarinātāja savienojumus, jānodrošina, lai tiktu saglabāta kabeļa mehāniskā izturība un aizsardzība pret šļaksoša ūdens iedarbību.

Pieslēgumu lielumus skatīt uz ražotāja datu plāksnītes/tehniskajos datos.

Lietošana

- Pirms lietošanas ir jāpārbauda aparāta un tā darba aprīkojuma pienācīgais stāvoklis un ekspluatācijas drošība. Ja to stāvoklis nav apmierinošs, tad ierīci izmantot nav atļauts.
- Strādājot ar ierīci paaugstināta riska zonās (piemēram, degvielas uzpildes stacijās), jāievēro atbilstošie drošības noteikumi. Ierīces izmantošana sprādzienbīstamās telpās ir aizliegta.
- *Ierīcei jābūt novietotai uz stabilas un cietas pamatnes.*
- Visām darba zonā esošajām strāvu vadītajām daļām jābūt aizsargātām pret ūdens strūklām.
- Lai pasargātu sevi no ūdens šļakatām, ierīces lietotājam jānēsā piemērots aizsargtērps, īpaši atbilstošas aizsargbrilles un aizsargcimdi.
- Nedrīkst mazgāt azbestu saturošus un citus materiālus, kas satur veselībai kaitīgas vielas.
- Drīkst izmantot tikai tādas tīrīšanas līdzekļus, kuru lietošanu ir akceptējusi ierīces ražotājfirma.
- Tīrīšanas šķīdrumam nokļūstot acīs, skalojiet tās nekavējoties ar lielu daudzumu ūdens, un šķīdruma norīšanas gadījumā nekavējoties konsultējieties ar ārstu.

Iekārtas lietošana

- Lietotājam jāizmanto ierīce tikai atbilstoši noteikumiem. Viņam ir jāņem vērā apkārtējie apstākļi, un strādājot ar ierīci, jāuzmanās, lai tuvumā neatrastos trešās personas.
- Ierīci drīkst lietot tikai personas, kuras ir iepazīstinātas ar tās lietošanas principiem vai kuras ir pierādījušas savas spējas to apkalpot, un viņas ir pilnvarotas lietot šo ierīci Ierīci aizliegts lietot bērniem vai jauniešiem.
- Ierīcei darbojoties, to nekad nedrīkst atstāt bez uzraudzības.

Aparāta pārvietošana

Transportējot ierīci, tajā nedrīkst atrasties šķīdums un tai ir jābūt izslēgtai.

Tehniskā apkope

- Pirms ierīces tīrīšanas un tehniskās apkopes, kā arī detaļu nomaiņas, tā ir jāizslēdz un ierīcēm, kas darbojas ar tīkla strāvu, ir jāatvieno tīkla kontaktdakša.
- Lai aizsargātos pret tīrīšanas šķīdrumu, valkājiet aizsargapģērbu, jo īpaši - piemērotas aizsargbrilles un cimdus.
- Ierīces labošanu drīkst izpildīt tikai autorizēti klientu apkalpošanas dienesti vai šās nozares speciālisti, kas ir iepazīnušies ar visiem svarīgajiem drošības noteikumiem.
- Pārvietojamām profesionāli lietojamām ierīcēm ir jāveic drošības pārbaude saskaņā ar profesiju arodbiedrības izstrādātajiem darba drošības un veselības aizsardzības noteikumiem A3.

Piederumi un rezerves daļas

Drīkst izmantot tikai ražotājfirmas atļautos piederumus un rezerves daļas. Oriģinālie piederumi un oriģinālās rezerves daļas garantē to, ka aparātu var ekspluatēt droši un bez traucējumiem.

Ierīces elementi

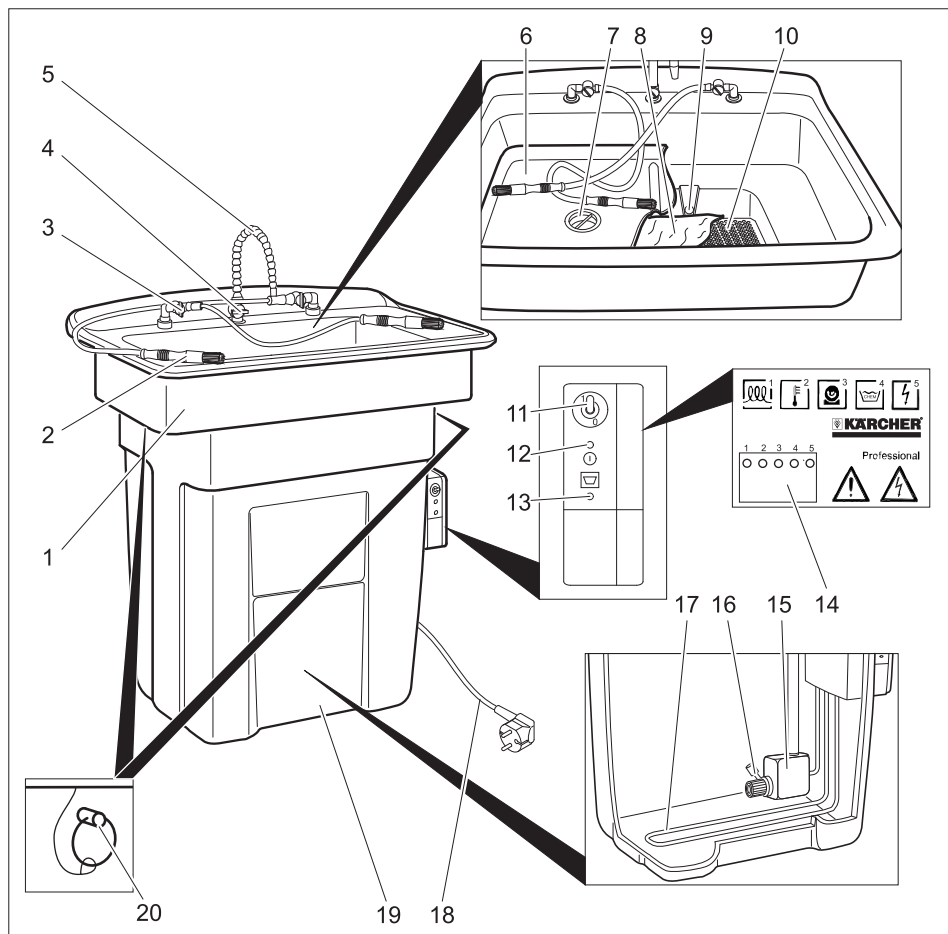

- | | |
|---|---|
| 1 Mazgāšanas tvertne | 13 Kontrollampīņa "Uzpildīt tīrīšanas šķidrumu" |
| 2 Mazgāšanas ota | 14 Gaismas diodes |
| 3 Mazgāšanas otas slēgvārsts | 15 Sūknis |
| 4 Slēgkrāns ūdens caurplūdes krānam | 16 Filtrs |
| 5 Ūdens caurplūdes krāns | 17 Sildītājs |
| 6 Skalošanas pamatne | 18 Elektrotīkla kabelis ar kontaktdakšu |
| 7 Sīko grūzu un drazu siets | 19 Tvertne |
| 8 Filtra siets ar mikrobiem | 20 Drošības tapa (tikai PC 100 M2 BIO) |
| 9 Pārplūdes urbums | |
| 10 Sietas pamatne | |
| 11 Sūkņa ON/OFF (ieslēgšanas/izslēgšanas) slēdzis | |
| 12 Kontrolindikators „Spriegums ieslēgts“ | |

Gaismas diodes

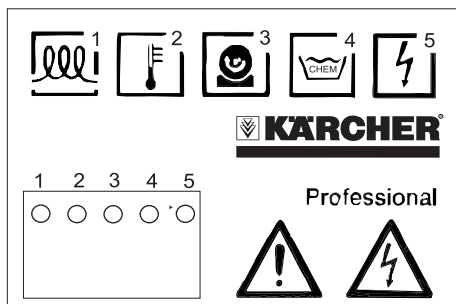

- 1 I: apsilde ieslēgta
0: apsilde izslēgta
- 2 Pārāk augsta temperatūra
- - - - Normāla temperatūra
- - - - Pārāk zema temperatūra
..... Bojāts temperatūras mērītājs
- 3 I: sūknis ieslēgts
0: sūknis izslēgts
. . . . Beidzies laiks, izslēdziet un no jauna ieslēdziet sūkni
- 4 I: Normāls uzpildes līmenis
0: Pārāk zems uzpildes līmenis
- 5 Normāls spriegums

Ekspluatācijas sākums

- ➔ Uzstādīšanas vietā ierīci novietojiet horizontāli.
- ➔ Izņemiet skalošanas pamatni un sieta pamatni virzienā uz augšu.
- ➔ Izņemiet no iepakojuma sieta pamatni un uzlieciet uz mazgāšanas tvertnes atveres.
- ➔ Izņemiet no iepakojuma filtra sietu un ar balto pusi uz augšu uzlieciet sieta pamatnei.
- ➔ Ielieciet skalošanas pamatni mazgāšanas tvertnē.
- ➔ Lēnām ielejiet 80 litrus tīrīšanas šķidruma RM PC-BIO mazgāšanas tvertnē.

IEVĒRĪBAI

Citu tīrīšanas šķidrumu (nevis RM PCBIO) izmantošana izraisa mikrobu iedarbības mazināšanos, traucē smērvielu un eļļas netīrumu sadalīšanos. Nelejiet aparātā ūdeni, šķīdinātājus, benzīnu, petroleju, balinātājus vai dezinfekcijas līdzekļus.

- ➔ Iespraudiet kontaktdakšu kontakligzdā. Pieslēgumu lielumus skatīt tehniskajos datos un ražotājfirmas datu plāksnītē. Aparātam nepieciešama apm. 1 stunda, līdz tas sasniedz apm. 38 °C temperatūru.

Iekārtas lietošana

Tīrīšana notiek manuāli, izmantojot tīrīšanas instrumentus.

- ➔ Uzvelciet aizsargcimdus un uzlieciet aizsargbrilles.
- ➔ Tīrāmās detaļas (max. 100 kg) novietojiet uz skalošanas pamatnes.
- ➔ Pārlēdziet sūkņa ON/OFF slēdzi pozīcijā „1/ON“.
- ➔ Atveriet vajadzīgā tīrīšanas instrumenta slēgkrānu.

Norādījums:

Ir iespējams vienlaicīgi izmantot vairākus tīrīšanas instrumentus.

- ➔ Veikt detaļu tīrīšanu.

Pēc tīrīšanas beigšanas:

- ➔ Pārlēdziet sūkņa ON/OFF slēdzi pozīcijā „OFF/0“.

Norādījums:

Pēc 10 minūtēm sūknis automātiski izslēdzas. Lai atsāktu darbību, sūkņa slēdzi ON/OFF uz īsu brīdi izslēdziet un atkal ieslēdziet. Pēc tīrīšanas darbu beigšanas sūkni izslēdziet, tādējādi novēršot lieku tīrīšanas šķidruma zudumu iztvaikošanas rezultātā.

⚠ BRĪDINĀJUMS

Ja aparāts ir ieslēgts strāvas padeves pārtraukuma laikā, atjaunojoties strāvas padevei, sūknis atsāk darboties. Ja pārtrūkst strāvas padeve, pārlēdziet sūkņa ON/OFF slēdzi pozīcijā „OFF/0“.

Ekspluatācijas pārtraukšana

- ➔ Pārlēdziet sūkņa ON/OFF slēdzi pozīcijā „OFF/0“.

Norādījums:

Lai nodrošinātu mikrobu sadalīšanās spēju tīrīšanas šķidrumā, šķidrumam pastāvīgi jābūt 38 °C siltam. Tādēļ, ja iespējams, atstājiet strāvas padevi aparātam ieslēgtu arī darba pārtraukumos (piem., pa nakti, nedēļas nogalēs vai brīvdienās).

Aparāta pārvietošana

- Transportējot ierīci, tajā nedrīkst atrasties šķidrums un tai ir jābūt izslēgtai.
- Transportējot automašīnā, saskaņā ar spēkā esošajām direktīvām nodrošiniet aparātu pret izslīdēšanu un apgāšanos.

⚠ **UZMANĪBU**

Savainošanās un bojājumu risks! Transportējot ņemiet vērā aparāta svaru.

Glabāšana

⚠ **UZMANĪBU**

Savainošanās un bojājumu risks! Uzglabājot ņemiet vērā aparāta svaru.

Darba atsākšana

Ja ilgāku laiku bijusi pārtraukta strāvas padeve, tīrīšanas šķidrumam jāpievieno jauni mikrobi.

- Filtra sieta atjaunošana (skat. nodaļu "Tīrīšana un apkope/reizi mēnesī")
- Ja pārtraukums bijis vairāku nedēļu ilgs, ieberiet aparātā pudeli ar RM mikrobu suspensiju.

Kopšana un tehniskā apkope

Reizi dienā

- Pārbaudiet, vai nedeg kontrollampīņa "Uzpildīt tīrīšanas šķidrumu".
Ja kontrollampīņa deg, ielejiet mazgāšanas tvertnē 20 litrus tīrīšanas šķidruma RM PC-BIO.

Norādījums:

Nepielejiet tvertni pārāk pilnu. Maksimālais uzpildes līmenis ir sasniegts, kad nodziest kontrollampīņa "Uzpildīt tīrīšanas šķidrumu".

Ja deg kontrollampīņa "Uzpildīt tīrīšanas šķidrumu", ir atslēgta tīrīšanas šķidruma uzsilde. Samazinās mikrobu sadalīšanās spēja.

- Iztīriet sīkās detaļas un skaidu sietu.

Reizi mēnesī

- Izņemiet skalošanas pamatni.
- Izņemiet filtra sietu.
- Ievietojiet jaunu filtra sietu.
- Turiet veco filtra sietu virs jaunā un izgrieziet.
- Nolietoto filtra sietu utilizējiet atbilstoši attiecīgajiem vietējiem noteikumiem par speciālajiem atkritumiem (skat. "Norādījumi par utilizāciju").
- Ielieciet atpakaļ skalošanas tvertni.

Norādījums:

Utilizējiet nolietoto filtra sietu atbilstoši vietējiem noteikumiem par minerālūļļu saturošiem atkritumiem.

Ja filtra siets ir tikai nedaudz netīrs, nomaiņas intervālu var pagarināt līdz 2 mēnešiem.

Ik gadu

⚠ **BĪSTAMI**

Elektriskās strāvas trieciena risks.

Pie sildelementa pastāv apdedzināšanās risks.

Pirms aparāta apkopes darbu veikšanas atvienojiet kontaktdakšu.

- Tikai PC 100 M2 BIO: Pirms mazgāšanas tvertnes noņemšanas izvelciet drošības tapas.
- Paceliet mazgāšanas tvertni un sagāziet uz sāniem.
- Nosmeliet tīrīšanas šķidruma virspusē peldošās daļiņas.
- Iesūknējiet tīrīšanas šķidrumu piemērotā tvertnē.
- Ja tīrīšanas šķidrumā peld eļļa, beidziet sūkņēšanu, kad no sūkņa sāk plūst eļļa. Nosmeliet eļļu ar rokām un utilizējiet atbilstoši vietējiem noteikumiem.
- Izskalojiet rezervuāru un sūkni ar ūdeni.
- Pārbaudiet šļūteņu stāvokli.
- Uzlieciet atpakaļ mazgāšanas tvertni.

Tikai PC 100 M1 BIO:

IEVĒRĪBAI

Šļūtenēm rezervuārā saskaroties ar sildelementu, pastāv risks tās sabojāt. Uzlieciet mazgāšanas tvertni tā, lai sūknis rezervuārā atrastos tajā pašā pusē kā tīrīšanas instrumentu slēgvārsti.

- Tikai PC 100 M2 BIO: levietojiet drošības tapas atpakaļ.
- Izņemiet skalošanas pamatni.
- Izņemiet filtra sietu.
- Ievietojiet jaunu filtra sietu.
- Turiet veco filtra sietu virs jaunā un izgrieziet.
- Nolieciet filtra sietu uz atbilstošiem atbilstošiem noteikumiem par speciālajiem atkritumiem (skat. "Norādījumi par utilizāciju").
- Ielieciet atpakaļ skalošanas tvertni.
- Ielejiet tīrīšanas šķidrumu atpakaļ aparātā.
- Ja kontrollampīna deg, ielejiet mazgāšanas tvertnē 20 litrus tīrīšanas šķidruma RM PC-BIO.

Apkopes līgums

Ir iespējams noslēgt līgumu ar firmas Kärcher realizācijas daļu par tehniskās apkopes veikšanu ierīcei.

Norādījumi par utilizāciju

Uz filtra sietu un tīrīšanas šķidrumu attiecas šādi EC atkritumu kodi:

| | |
|------------------------------|--|
| filtra siets | 130899, eļļas atkritumi bez precīzākas norādes |
| RM PC-BIO 10 RM PC-BIO 20 | 070601, ūdeņaini mazgāšanas šķidrumi, kas radušies, izmantojot tīrīšanas līdzekļus |
| RM mikrobu suspensija | 161002, ūdeņaini šķidrie atkritumi, kas nav minēti citur sarakstā |

Palīdzība darbības traucējumu gadījumā

**Ja traucējumu nav iespējams novērst,
ierīce jāpārbauda klientu servisam.**

| Darbības traucējums | Iespējamais cēlonis | Traucējuma novēršana | Kam jāveic |
|---|---|---|-------------------------------|
| Aparāts nedarbojas | Ierīcē nav sprieguma. | Pārbaudīt elektrotīklu. | Elektriķis |
| Neapmierinoša tīrīšanas kvalitāte | Iznīcināti mikrobi. | Atjaunojiet filtra sietu. Ieberiet aparātā pudeli ar RM mikrobu suspensiju. | Operators |
| | Izlietots tīrīšanas šķidrums. | Atjaunojiet tīrīšanas šķidrumu un filtra sietu. | Operators |
| Liels tīrīšanas šķidrums patēriņš (vairāk kā 20 l mēnesī) | Uz nomazgātajām daļām paliek tīrīšanas šķidrums. | Ļaujiet no nomazgātajām daļām nopilēt šķidrumam. | Operators |
| | Lupatas uzsūc tīrīšanas šķidrumu. | Tīrīšanai neizmantojiet lupatas. | Operators |
| | Nebļīvs aparāts. | Pārbaudiet rezervuāra blīvumu. | Operators |
| | Sprauga starp rezervuāru un mazgāšanas tvertni. | Uzlieciet mazgāšanas tvertni pareizi uz rezervuāra, vajadzības gadījumā nomainiet blīvi starp rezervuāru un mazgāšanas tvertni. | Operators |
| Maza tīrīšanas šķidrums plūsma vai tās nav vispār | Aizvērts slēgvārsts. | Atveriet slēgvārstu. | Operators |
| | Beidzies sūkņa darbības laiks (mirgo sūkņa kontrol-lampīņa). | Pārslēdziet sūkņa ON/OFF slēdzi pozīcijā „OFF“ un tad atkal "ON". | Operators |
| | Reservuārā nav pietiekami daudz tīrīšanas šķidrums. | Uzpildiet tīrīšanas šķidrumu, līdz izdziest kontrollampīņa "Uzpildīt tīrīšanas šķidrumu". | Operators |
| | Aizsprostots rezervuāra filtrs. | Noņemiet mazgāšanas tvertni un iztīriet filtru. | Operators |
| | Aizsprostota vai neblīva šļūtene. | Pārbaudiet, vai šļūtenē no sūkņa līdz mazgāšanas otai vai līdz skalošanas vārstam nav aizsprostojumu vai sūces. | Operators |
| | Bojāts sūknis (sūknis nedarbojas, neskatoties uz to, ka deg sūkņa kontrol-lampīņa). | Nomainiet sūkni. | Klientu apkalpošanas dienests |

| Darbības trau- cējums | Iespējamais cēlonis | Traucējuma novēršana | Kam jā- veic |
|--|---|---|-------------------------|
| Tīrīšanas šķid- rums neiztek | Nosprostotas sūkās deta- ļas un skaidu siets. | Notīrīt sietu. | Operators |
| | Nosprostots filtra siets. | Atjaunojiet filtra sietu. Ja ir daudz netīrumu, ievietojiet daudzkārtainu filtra sietu un reizi nedēļā noņemiet vienu filsa kār- tu. | Operators |
| | Aizsprostoti mazgāšanas mašīnas pārplūdes urbu- mi. | Iztīriet pārplūdes urbumus. | Operators |
| Neskatoties uz to, ka ir pietie- kams uzpildes lī- menis, deg kon- trollampīņa "Uz- pildīt tīrīšanas šķidrumu" | Bojāts uzpildes līmeņa sensors. | Bojātā uzpildes līmeņa sensora nomaīņu uzticiet veikt klientu ser- visam. | Operators |
| Sistēmā ir daudz eļļas | Aparātā utilizēšanai ielieta eļļa. | Nosmeliet eļļu un utilizējiet to. Iespējams, jānomaina tīrīšanas šķidrumu un jāiztīra aparāts (skat. "Tīrīšana un apkope/reizi gadā", tomēr izmantojiet jaunu tī- rīšanas šķidrumu). | Operators |
| | Naktīs tiek atslēgta strāvas padeve. | | |
| | Iznīcināti mikrobi. | Atjaunojiet filtra sietu. Ieberiet aparātā pudeli ar RM mikrobu suspensiju. | Operators |
| | Rezervuārā nav pietiekami daudz tīrīšanas šķidruma. Līdz ar to tiek atslēgts sild- elements. | Uzpildiet tīrīšanas šķidrumu, līdz izdziest kontrollampīņa "Uzpildīt tīrīšanas šķidrumu". | Operators |
| | Bojāts sildelements. | Pārbaudiet tīrīšanas šķidruma temperatūru, ja sildelements bo- jāts, uzticiet tā nomaīņu klientu dienestam. | Operators |
| Pārāk zema tīrī- šanas šķidruma temperatūra | Rezervuārā nav pietiekami daudz tīrīšanas šķidruma. Līdz ar to tiek atslēgts sild- elements. | Uzpildiet tīrīšanas šķidrumu, līdz izdziest kontrollampīņa "Uzpildīt tīrīšanas šķidrumu". | Operators |

Tehniskie parametri

| | | PC 100 M1 BIO | PC 100 M2 BIO |
|---|------------------|--------------------|------------------|
| Elektropadeve | | | |
| Strāvas veids | V/~/Hz | 220...240/1~/50/60 | |
| Pieslēguma jauda | kW | 1,0 | |
| Elektriskie drošinātāji | A | 16 | |
| Tehniskie dati attiecībā uz jaudu | | | |
| Karsēšanas jauda | kW | 1 | |
| Darba spiediens | MPa (bar) | 0,03 (0,3) | |
| Sūkņejamā šķidrums daudzums | l/h (l/min.) | 900 (15) | |
| Tīrīšanas temperatūra | °C | 38 | |
| maks. temperatūra | °C | 46 | |
| Tvertnes tilpums | l | 80 | |
| Nestspēja | kg | 100 | |
| Trokšņu emisija | | | |
| Trokšņu līmenis (EN 60704-1) | dB(A) | <70 | |
| Skaņas jaudas līmenis (EN 60704-1) | dB(A) | 73 | |
| Ierīces vibrācija (svārstību kopējā vērtība saskaņā ar ISO 5349) | | | |
| Mazgāšanas ota | m/s ² | 0,0 | |
| Izmēri un svars | | | |
| Augstums | mm | 1003 | 1067 |
| Platums | mm | 978 | 1181 |
| Dzīļums | mm | 737 | 952 |
| Darba vietas platība | mm | 660 x 420 | 660 x 420 |
| Pašsvars | kg | 33 | 44 |

Piederumi

| Apzīmējums | Daļas Nr. |
|---|-------------|
| Tīrīšanas šķidrums RM PC-BIO 10, 20 l, standarta | 6.295-260.0 |
| Tīrīšanas šķidrums RM PC-BIO 20, 20 l, jutīgiem materiāliem, piem., varam, alumīnijam... | 6.295-261.0 |
| RM mikrobu suspensija, darba atsākšanai | 6.295-262.0 |
| filtra siets | 6.626-041.0 |
| Filtra siets, daudzkārtains | 6.626-042.0 |
| Mazgāšanas ota, standarta pievads | 6.626-038.0 |

| | |
|------------------------------|-------------|
| Mazgāšanas ota, garš pievads | 6.626-039.0 |
| Mazgāšanas ota, leņķīt | 6.626-040.0 |
| Ratiņi | 6.626-043.0 |

Rezerves daļas

- Drīkst izmantot tikai ražotājfirmas atļautos piederumus un rezerves daļas. Oriģinālie piederumu un oriģinālās rezerves daļas garantē to, ka aparātu var ekspluatēt droši un bez traucējumiem.
- Visbiežāk pieprasīto rezerves daļu klāstu Jūs atradīsiet lietošanas rokasgrāmatas galā.
- Turpmāko informāciju par rezerves daļām Jūs saņemsiet saitā www.kaercher.com, sadaļā Service.

Garantija

Katrā valstī ir spēkā mūsu uzņēmuma atbildīgās sabiedrības izdotie garantijas nosacījumi. Garantijas termiņa ietvaros iespējamos Jūsu iekārtas darbības traucējumus mēs novērsīsim bez maksas, ja to cēlonis ir materiāla vai ražošanas defekts. Garantijas remonta nepieciešamības gadījumā ar pirkumu apliecināšanu dokumentu griezieties pie tirgotāja vai tuvākajā pilnvarotajā klientu apkalpošanas dienestā.

EK Atbilstības deklarācija

Ar šo mēs paziņojam, ka turpmāk minētā iekārta, pamatojoties uz tās konstrukciju un izgatavošanas veidu, kā arī mūsu apgrozībā laistajā izpildījumā atbilst ES direktīvu attiecīgajām galvenajām drošības un veselības aizsardzības prasībām. Iekārtā izdarot ar mums nesaskaņotas izmaiņas, šis paziņojums zaudē savu spēku.

Produkts: Iekārta tīrīšanai ar ūdeni saturošiem šķidrumiem

Tips: 1.626-xxx

Attiecīgās ES direktīvas:

2006/42/EK (+2009/127/EK)

2004/108/EK

Piemērotās harmonizētās normas:

EN 55014–1: 2006+A1: 2009+A2: 2011

EN 55014–2: 1997+A1: 2001+A2: 2008

EN 12921-1

EN 12921-2

EN 60335–1

EN 61000–3–2: 2006+A1: 2009+A2: 2009

EN 61000–3–3: 2013

Izmantotie valsts standarti:

-

Apakšā parakstījušās personas rīkojas uzņēmuma vadības uzdevumā un pēc tās pilnvarojuma.

H. Jenner
CEO

S. Reiser
Head of Approbation

Par dokumentāciju sastādīšanu atbildīgā persona:
S. Reiser

Alfred Kärcher GmbH & Co. KG
Alfred-Kärcher-Str. 28 - 40
71364 Winnenden (Germany)
Tālr.: +49 7195 14-0
Fakss: +49 7195 14-2212

Winnenden, 2015/09/01



Prieš pirmą kartą pradėdant naudotis prietaisu, būtina atidžiai perskaityti originalią instrukciją, ja vadovautis ir saugoti, kad ja galima būtų naudotis vėliau arba perduoti naujam savininkui.

Pastebėję transportavimo metu apgadintas detales, informuokite tiekėją.

Turinys

| | | |
|-------------------------------------|----|----|
| Aplinkos apsauga | LT | 1 |
| Naudojimas pagal paskirtį | LT | 1 |
| Veikimas | LT | 2 |
| Saugos reikalavimai | LT | 2 |
| Prietaiso dalys | LT | 4 |
| Naudojimo pradžia | LT | 5 |
| Naudojimas | LT | 3 |
| Naudojimo nutraukimas | LT | 5 |
| Transportavimas | LT | 6 |
| Laikymas | LT | 6 |
| Pakartotinio naudojimo pradžia | LT | 6 |
| Techninė priežiūra ir aptarnavi- | | |
| mas | LT | 6 |
| Atliekų tvarkymo reikalavimai . | LT | 7 |
| Pagalba gedimų atveju | LT | 8 |
| Techniniai duomenys | LT | 10 |
| Dalys | LT | 10 |
| Atsarginės dalys | LT | 11 |
| Garantija | LT | 11 |
| EB atitikties deklaracija | LT | 11 |

Aplinkos apsauga



Pakuotės medžiagos gali būti perdirbamos. Neišmeskite pakuočių kartu su buitinėmis atliekomis, bet atiduokite jas perdirbti.



Naudotų prietaisų sudėtyje yra vertingų, antriniam žaliavų perdirbimui tinkamų medžiagų, todėl jie turėtų būti atiduoti perdirbimo įmonėms. Akumulatoriai, alyvos ir panašios medžiagos neturėtų patekti į aplinką. Todėl naudotus prietaisus šalinkite pagal atitinkamą antrinių žaliavų surinkimo sistemą.

Neišleiskite variklio alyvos, mazuto, dyzelino ir benzino į aplinką. Saugokite gruntą ir naudotos alyvos atliekas sutvarkykite laikydamiesi aplinkos apsaugos reikalavimų.

Naudotus filtrų įdėklus ir valomąjį skystį sutvarkykite laikydamiesi vietos reikalavimų dėl specialiųjų atliekų (žr. „Atliekų tvarkymo reikalavimai“).

Nurodymai apie sudedamąsias medžiagas (REACH)

Aktualią informaciją apie sudedamąsias dalis rasite adresu:

www.kaercher.com/REACH

Naudojimas pagal paskirtį

Prietaisas skirtas valyti dalis, kurių masė neviršija 100 kg, metalo apdirbimo ir techninės priežiūros įmonėse.

- Norėdami naudoti prietaisą pagal paskirtį, naudokite siūlomą valomąjį skystį RM PC-BIO ir prieš mikrobinį filtro įdėklą.
- Naudojant kitokius valomuosius skysčius, blogiau biologiškai skaidomi riebalų ir alyvos teršalai.
- Nepildykite prietaiso tirpikliais bei degiais ar sprogiais skysčiais.
- Įrenginį pastatykite ant horizontalaus, stabilaus ir sandaraus pagrindo.
- Prietaisas netinkamas naudotos alyvos atliekų tvarkymui. Į prietaisą patekus dideliame kiekiui alyvos, benzino, variklio alyvos, antifrizo ar panašios medžiagos, mikrobai trikdo riebalų ir alyvos skaidymą.
- Prietaisas netinkamas dažytojų įrankiams valyti.
- Prietaiso negalima naudoti patalpose, kuriose yra sprogimų pavojus.

Neišleiskite mineralinės alyvos turinčių nuotekų į dirvožemį, vandens telkinius ar kanalizaciją.

Naudotą filtro įdėklą sutvarkykite laikydamiesi vietos reikalavimų dėl mineralinės alyvos sudėtyje turinčių atliekų tvarkymo.

Darbo vieta

Naudodamas įrenginį, operatorius turi stovėti jo priekinėje pusėje.

Veikimas

Valomasis skystis įkaitinamas kaitinamuoju elementu ir siurbliu pumpuojamas į valymo įrankius. Juos galite valdyti blokuojamaisiais čiaupais.

Kieti nešvarumai sulaikomi skalavimo dugno sietė arba po juo esančiu filtro įdėklų. Riebalų ir alyvos nešvarumai pumpuojami į rezervuarą ir ten pašalinami anglies dioksido mikrobu ir vanduo.

Iš pradžių mikrobai laikomi filtro įdėkle ir valomuoju skysčiu pernešami į rezervuarą. Siekiant, kad mikrobai ypač veiksmingi, valomasis skystis rezervuare turi būti pakaitintas.

Saugos reikalavimai

- Prieš pradėdami naudoti įrenginį perskaitykite jo naudojimo instrukciją ir laikykitės jos, o ypač saugos nurodymų.
- Ant įrenginio pritvirtintuose įspėjamuosiuose ženkluose ir nurodymų lentelėse pateikiama svarbi informacija, reikalinga, norint saugiai naudoti prietaisą.
- Be naudojimo instrukcijoje pateikiamų nurodymų taip pat reikia laikytis bendrųjų įstatymus leidžiančiųjų institucijų nurodymų dėl nelaimingų atsitikimų prevencijos ir saugos.

Rizikos lygiai

⚠ **PAVOJUS**

Nuoroda dėl tiesioginio pavojaus, galinčio sukelti sunkius kūno sužalojimus ar mirtį.

⚠ **ĮSPĖJIMAS**

Nuoroda dėl galimo pavojaus, galinčio sukelti sunkius kūno sužalojimus ar mirtį.

⚠ **ATSARGIAI**

Nurodo galimą pavojų, galintį sukelti lengvus sužalojimus.

DĖMESIO

Nuoroda dėl galimo pavojaus, galinčio sukelti materialinius nuostolius.

Simboliai ant prietaiso



⚠ **PAVOJUS**

Srovės smūgio pavojus.
Įrenginio korpusą atidaryti gali tik elektrikas.

Elektros srovė

⚠ **PAVOJUS**

Pavojus susižaloti dėl srovės smūgio.

Prietaisą galima jungti tik į kintamosios srovės tinklą.

Prietaisas gali būti jungiamas tik į elektriko pagal IEC 60364 reikalavimus įrengtą elektros tinklo lizdą.

Įtampa, nurodyta prietaiso modelio lentelėje, turi sutapti su elektros srovės šaltinio įtampa.

Įrenginys prie elektros tinklo būtinai turi būti prijungtas kištukine jungtimi. Draudžiama naudoti nuolatinę jungtį su elektros tinklu.

Ištraukus kištuką nutraukiamas maitinimas.

Kiekvieną kartą prieš pradėdami naudoti prietaisą patikrinkite, ar nepažeisti elektros laidas ir tinklo kištukas. Pažeistą elektros laidą nedelsdami pakeiskite oficialioje klientų aptarnavimo tarnyboje ar elektros prietaisų remonto įmonėje, kad apsisaugotumėte nuo galimų pavojų.

- Šį prietaisą rekomenduojama jungti tik į kištukinį lizdą su 30 mA apsauginiu automatinio srovės pertraukikliu.
- Reikia naudoti gamintojo tiekiamą maitinimo laidą, taip pat ir keičiant laidą. Tipą rasite nurodytą atsarginių dalių sąrašė.
- Niekada nelieskite kištuko šlapiomis rankomis.
- Patikrinkite, ar maitinimo tinklo arba ilgintuvo laidas nėra pervaziuotas, suspaustas, išstamptas ar kitaip pažeistas. Saugokite laidą nuo karščio, alyvos ir aštrių briaunų.
- Ilgintuvo laidas turi būti elektros schemeje nurodyto skersmens ir apsaugotas nuo drėgmės. Jungties negalima laikyti vandenyje.

- Jei keičiate elektros tinklo ar ilginimo kabelių movas, reikia užtikrinti, kad kabeliai bus apsaugoti nuo vandens purslų ir atsparūs mechaniniam poveikiui. Jungties dydžius rasite ant prietaiso skydelio/techninėje specifikacijoje.

Naudojimas

- Prieš pradėdami darbą įsitinkinkite, kad prietaisas ir jo darbinės dalys yra geros būklės ir saugūs naudoti. Jei jų būklė nėra nepriekaištinga, prietaiso negalima naudoti.
- Jei naudojate prietaisą pavojingoje aplinkoje (pvz., degalinėje), paisykite atitinkamų nurodymų dėl saugos. Draudžiama naudoti prietaisą sprogoje aplinkoje.
- *Prietaisas turi stovėti ant tvirtu pagrindo.*
- Visos dalys, kuriomis teka elektros srovė, dirbant turi būti apsaugotos nuo vandens.
- Siekdami apsisaugoti nuo purškiamo vandens, dėvėkite apsauginius drabužius, o ypač apsauginius akinius ir pirštines.
- Negalima valyti medžiagų, savo sudėtyje turinčių asbesto ir kitų sveikatai kenksmingų sudėtinių dalių.
- Galima naudoti tik prietaiso gamintojo patvirtintas valymo priemones.
- Valikliui patekus į akis, nedelsdami gerai išplaukite vandens srove, prariję vaškio, nedelsdami kreipkitės į gydytoją.

Naudojimas

- Operatorius prietaisą privalo naudoti pagal paskirtį. Jis turi paisyti aplinkos sąlygų, o dirbdamas su prietaisu – netoliese esančių žmonių.
- Prietaisą gali naudoti tik įgalioti asmenys, įrodę ir pademonstravę savo sugebėjimus dirbti su prietaisu. Prietaisą draudžiama naudoti vaikams arba jaunuoliams.
- Jei įjungtas variklis, jokia būdu nepalikite prietaiso be priežiūros.

Transportavimas

Transportuodami prietaisą, jį ištuštinkite ir išjunkite.

Techninė priežiūra

- Prieš valant ir aptarnaujant prietaisą bei keičiant jo detales, prietaisą reikia išjungti, ir, jei prietaisas naudoja maitinimo tinklo energiją, ištraukti maitinimo tinklo kištuką.
- Siekdami apsisaugoti nuo valomojo skysčio, dėvėkite apsauginius drabužius, o ypač apsauginius akinius ir pirštines.
- Remonto darbus gali atlikti tik įgaliota klientų aptarnavimo tarnyba arba šios srities kvalifikuotas, su atitinkamais saugos nurodymais susipažinęs personalas.
- Mobilijų pramoniniam naudojimui skirtų prietaisų sauga turi būti tikrinama pagal BGV A3.

Priedai ir atsarginės dalys

Leidžiama naudoti tik gamintojo patvirtintus priedus ir atsargines dalis. Originalių priedų ir atsarginių dalių naudojimas užtikrina saugų, be gedimų prietaiso funkcionavimą.

Prietaiso dalys

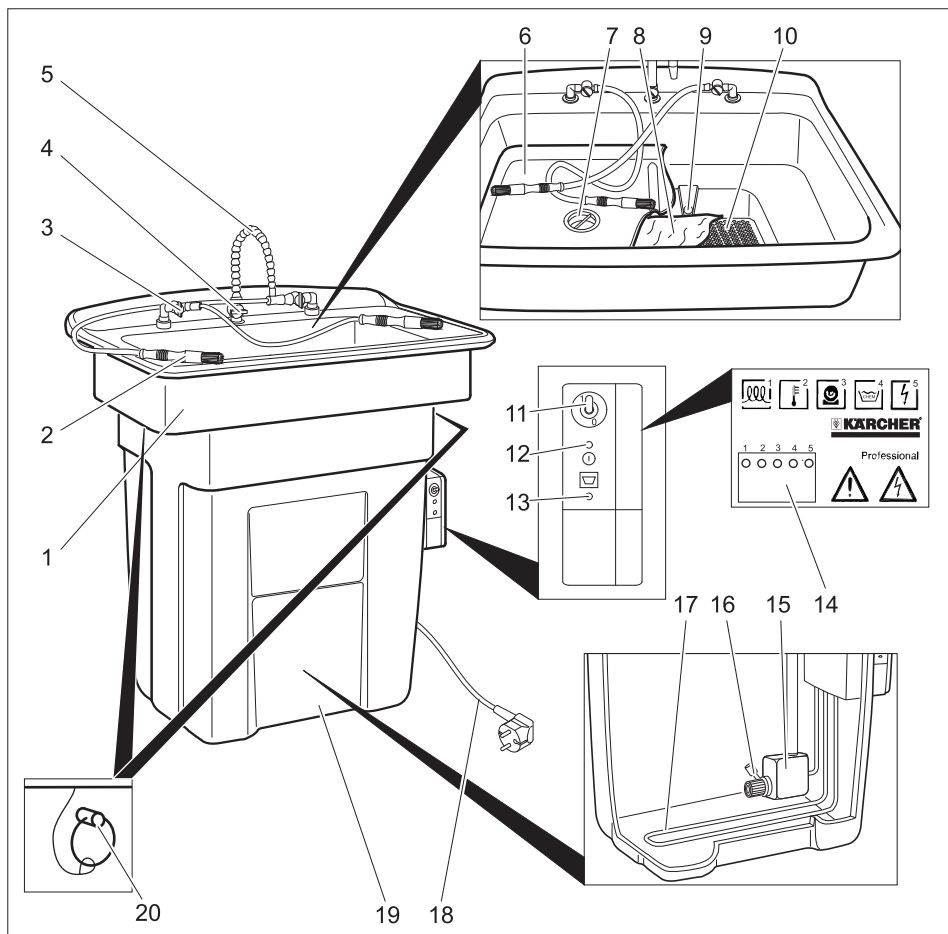

- | | | |
|--|---|---|
| 1 Plautuvė | 5 Skalaujamasis čiupas | 11 Jungiklis „Įjungti/išjungti siurbį“ |
| 2 Plovimo šepetėlis | 6 Plovimo dugnas | 12 Kontrolinis indikatorius „Pripildyti valomojo skysčio“ |
| 3 Plovimo šepetėlio blokuojamasis čiupas | 7 Mažų dalių ir drožlių sietas | 13 Šviesos diodai |
| 4 Skalaujamojo čiupo uždaromasis čiupas | 8 Filtro įdėklas su mikrobais | 14 Siurblys |
| 5 Skalaujamasis čiupas | 9 Anga | 15 Filtras |
| 6 Plovimo dugnas | 10 Sieto dugnas | 16 Kaitinamasis elementas |
| 7 Mažų dalių ir drožlių sietas | 11 Jungiklis „Įjungti/išjungti siurbį“ | 17 Maitinimo kabelis su kištuku |
| 8 Filtro įdėklas su mikrobais | 12 Kontrolinis indikatorius „Pripildyti valomojo skysčio“ | 18 Rezervuaras |
| 9 Anga | 13 Šviesos diodai | 19 Apsauginis kaištis (tik PC 100 M2 BIO) |
| 10 Sieto dugnas | 14 Siurblys | |
| 11 Jungiklis „Įjungti/išjungti siurbį“ | 15 Filtras | |
| | 16 Kaitinamasis elementas | |
| | 17 Maitinimo kabelis su kištuku | |
| | 18 Rezervuaras | |
| | 19 Apsauginis kaištis (tik PC 100 M2 BIO) | |

Šviesos diodai

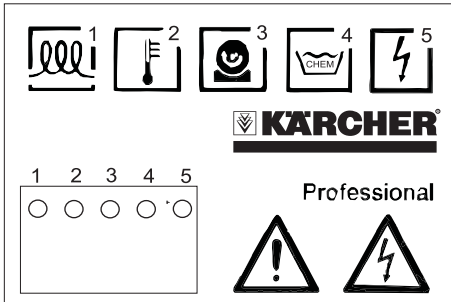

- 1 I: šildymas įjungtas
O: šildymas išjungtas
- 2 Per aukšta temperatūra
- - - - Tinkama temperatūra
- - - - Per žema temperatūra
..... Sugedęs termometras
- 3 I: siurblys įjungtas
O: siurblys išjungtas
. . . . Pasibaigęs laikas, išjunkite ir vėl įjunkite siurblį.
- 4 I: tinkamas pripildymo lygis
O: per žemas pripildymo lygis
- 5 tinkamas slėgis

Naudojimo pradžia

- ➔ Pastatykite prietaisą naudojimo vietoje į horizontalią padėtį.
- ➔ Į viršų išimkite plovimo ir sietos dugną.
- ➔ Sieto dugno išpakavimas ir uždėjimas ant plautuvės angos
- ➔ Išpakuokite sieto dugną ir uždėkite ant sieto dugno angos balta puse į viršų.
- ➔ Įdėkite plovimo dugną į plautuvę.
- ➔ Iš lėto įpilkite į plautuvę 80 litrų RM PC-BIO valomojo skysčio.

DĖMESIO

Kitokios valomosios priemonės nei RM PC-BIO paveikia mikrobus ir neskaidomi riebalų ir alyvos nešvarumai. Nepilkite į prietaisą vandens, skiediklių, valomojo benzino, žibalo, blukinamųjų ar dezinfekuojamųjų priemonių.

- ➔ Įkiškite prietaiso kištuką į rozetę. Elektros įrangos charakteristikos pateiktos techninėje specifikacijoje ir duomenų lentelėje. Prietaisui reikia maždaug 1 valandos, kol vanduo įkaista iki 38 °C.

Naudojimas

Valoma rankiniais valymo prietaisais.

- ➔ Naudokite apsaugines pirštines ir apsauginius akinius.
- ➔ Valomas dalis (iki 100 kg) padėkite ant valymo dugno.
- ➔ Jungiklį „Įjungti/išjungti siurblį“ nustatykite į padėtį „1/ON“.
- ➔ Atverkite norimo valymo prietaiso uždaromąjį vožtuvą.

Pastaba:

Vienu metu galima naudoti kelis valymo prietaisus.

- ➔ Išvalykite dalis.

Baigę valyti:

- ➔ Jungiklį „Įjungti/išjungti siurblį“ nustatykite į padėtį „OFF/O“.

Pastaba:

Praėjus 10 minučių, siurblys automatiškai išsijungia. Norėdami įjungti iš naujo, jungiklį Įjungti/išjungti siurblį trumpa išjunkite ir vėl įjunkite.

Baigę valyti, išjunkite siurblį, kad negaruotų valomasis skystis.

⚠ ĮSPĖJIMAS

Jei nutrūkus maitinimo įtampos tiekimui prietaisas lieka įjungtas, vėl pradėjus tiekti maitinimo įtampą, siurblys įsijungia automatiškai. Jungiklį „Įjungti/išjungti siurblį“ nustatykite į padėtį „OFF/O“.

Naudojimo nutraukimas

- ➔ Jungiklį „Įjungti/išjungti siurblį“ nustatykite į padėtį „OFF/O“.

Pastaba:

Siekiant užtikrinti mikrobu veiksmingumą valomajame skystyje, turi būti išlaikoma pastovi valomojo skysčio temperatūra 38 °C. Todėl, jei įmanoma, neišjunkite prietaiso maitinimo įtampos darbo pertraukų metu (pvz., per naktį, savaitgalį arba atostogų metu).

Transportavimas

- Transportuodami prietaisą, jį ištuštinkite ir išjunkite.
- Transportuojant įrenginį transporto priemonėse, jį reikia užfiksuoti pagal galiojančius reglamentus, kad neslystų ir neapvirstų.

⚠ **ATSARGIAI**

Sužalojimų ir pažeidimų pavojus! Transportuodami įrenginį, atsižvelkite į jo masę.

Laikymas

⚠ **ATSARGIAI**

Sužalojimų ir pažeidimų pavojus! Statydami įrenginį laikyti, atsižvelkite į jo masę.

Pakartotinio naudojimo pradžia

Jei ilgesnį laiką buvo išjungtas elektros energijos teikimas, valomasis skystis turi būti praturtintas naujais mikrobais.

- Filtrų įdėklo keitimas (žr. skyrių „Priežiūra ir mėnesinė techninė priežiūra“)
- Jei darbo pertrauka truko kelias savaites, papildomai įberkite butelį RM mikrobojų suspensijos.

Techninė priežiūra ir aptarnavimas

Kasdien

- Patikrinkite, ar žiba kontrolinis indikatorius „Pripildyti valomojo skysčio“.
- Jei kontrolinis indikatorius žiba, įpilkite į plautuvę 20 litrų valomojo skysčio.

Pastaba:

Bako neperpildykite. Maksimalus pripildymo lygis pasiekiamas, kai užgęsta kontrolinė lemputė „papildyti valomojo skysčio“. Jei žiba kontrolinis indikatorius „Pripildyti valomojo skysčio“, valomojo skysčio šildymas išjungtas. Sumažėja mikrobojų skaidomosios savybės.

- Išvalyti mažų dalių ir drožlių sietą

Kas mėnesį

- Išimkite plovimo dugną.
- Išimkite filtro įdėklą.
- Įdėkite naują filtro įdėklą.
- Laikykite naudotą filtro įdėklą virš naujo filtro įdėklo ir išspauskite.
- Naudotus filtrų įdėklus sutvarkykite laikydami vietos reikalavimų dėl specialiųjų atliekų tvarkymo (žr. „Atliekų tvarkymo reikalavimai“).
- Įdėkite atgal plovimo dugną.

Pastaba:

Naudotą filtro įdėklą sutvarkykite laikydami vietos reikalavimų dėl mineralinės alyvos sudėtyje turinčių atliekų tvarkymo. Jei filtro įdėklas užterštas nestipriai, keitimo intervalą galite padidinti iki 2 mėnesių.

Kasmet

⚠ **PAVOJUS**

Srovės smūgio pavojus.

Kaitinamasis elementas gali nudeginti. Ruošdamiesi tvarkyti siurbį, visuomet prieš tai ištraukite kištuką iš maitinimo tinklo.

- Tik PC 100 M2 BIO: Prieš nuimdami plautuvę, ištraukite apsauginius kaiščius.
- Iškelkite plautuvę ir pasukite į šoną.
- Pašalinkite valomojo skysčio paviršiuje plūduriuojančias daleles.
- Išleiskite valomąjį skystį į tinkamą indą.
- Jei valomojo skysčio paviršiuje plūduriuoja alyva, nustokite pumpuoti, jei iš siurblio teka alyva. Rankomis pašalinkite alyvą ir sutvarkykite ją laikydami vietos reikalavimų.
- Išplaukite vandeniu rezervuarą ir siurbį.
- Patikrinkite žarnų būklę.
- Vėl uždėkite plautuvę.

Tik PC 100 M1 BIO:

DĖMESIO

Susilietęs su kaitinamuoju elementu, gali būti pažeistas rezervuaras ir žarnos. Uždėkite plautuvę taip, kad siurblys būtų toje pat rezervuaro pusėje kaip ir valymo įrankių blokuojamieji čiaupai.

- Tik PC 100 M2 BIO: įstatykite atgal apsauginius kaiščius.
- Išimkite plovimo dugną.
- Išimkite filtro įdėklą.
- Įdėkite naują filtro įdėklą.
- Laikykite naudotą filtro įdėklą virš naujo filtro įdėklo ir išspauskite.
- Naudotus filtrų įdėklus sutvarkykite laikydami vietos reikalavimų dėl specialiųjų atliekų tvarkymo (žr. „Atliekų tvarkymo reikalavimai“).
- Įdėkite atgal plovimo dugną.
- Valomąjį skystį supilkite atgal į prietaisą.
- Jei kontrolinis indikatorius žiba, įpilkite į plautuvę 20 litrų valomojo skysčio.

Sutartis dėl aptarnavimo darbų

Su atsakingu Kärcher pardavimo biuru galite sudaryti prietaiso techninės priežiūros sutartį.

Atliekų tvarkymo reikalavimai

Filtrų įdėklų ir valomojo skysčio atliekų EC kodai:

| | |
|------------------------------|---|
| Filtro įdėklas | 130899, alyvos atliekos |
| RM PC-BIO 10 RM PC-BIO 20 | 070601, valomųjų priemonių naudojimo vandeningieji valomieji skysčiai |
| RM mikrobus suspensija | 161002, kitur nenurodytos skystos, vandeningos atliekos |

Pagalba gedimų atveju

Jei negalite pašalinti gedimo, pateikite prietaisą patikrinti klientų aptarnavimo tarnybai.

| Gedimas | Galimos priežastys | Šalinimas | Vykdytojas |
|---|--|--|-----------------------------|
| Prietaisas neveikia | Prietaise nėra įtampas | Patikrinti elektros tinklą | Elektrikas |
| Daiktai blogai išvalyti | Sunaikinti mikrobai. | Pakeiskite filtro įdėklą. Supilkite į prietaisą butelį RM mikrobų suspensijos. | Naudotojas |
| | Snaudotas valomasis skystis. | Pakeiskite valomąjį skystį ir filtro įdėklą. | Naudotojas |
| Suvartojama daug valomojo skysčio (daugiau nei 20 l per mėnesį) | Nuvalytosios vietose liko valomojo tirpalo. | Palaukite, kol nulašės nuvalytos dalys. | Naudotojas |
| | Valomosios šluostės sugeria valomąjį skystį. | Nevalykite šluostėmis. | Naudotojas |
| | Prietaisas nesandarus. | Patikrinkite rezervuaro sandarumą. | Naudotojas |
| | Tarpas tarp rezervuaro ir plautuvės. | Tinkamai uždėkite plautuvę ant rezervuaro, jei reikia, pakeiskite tarpiklį tarp rezervuaro ir plautuvės. | Naudotojas |
| Valomasis skystis teka silpnai arba neteka | Uždarytas blokuojamasis čiaupas. | Atidarykite blokuojamąjį čiaupą. | Naudotojas |
| | Baigėsi siurblio veikimo laikas (mirksi indikatorius „Siurblys“). | Jungiklį „Jungti/išjungti siurblių“ nustatykite į padėtį „ON“. | Naudotojas |
| | Per mažai valomojo skysčio rezervuare. | Pripildykite valomojo skysčio, kol užges kontrolinis indikatorius „Pripildyti valomojo skysčio“. | Naudotojas |
| | Užsikišęs filtras rezervuare. | Nuimkite plautuvę ir išvalykite filtrą. | Naudotojas |
| | Užsikišusi arba nesandari žarna. | Patikrinkite, ar neužsikišę ir sandarios žarnos nuo siurblio iki plovimo šepetėlio arba plovimo čiaupo. | Naudotojas |
| | Sugedęs siurblys (siurblys neveikia, nors žiba indikatorius „Siurblys“). | Pakeiskite siurblių. | Klientų aptarnavimo tarnyba |

| Gedimas | Galimos priežastys | Šalinimas | Vykdytojas |
|--|--|--|-------------------|
| Neišteka valomasis skysčio | Užsikišęs mažų dalių ir drožlių sietas. | Filtro valymas | Naudotojas |
| | Užsikišęs filtro įdėklas. | Pakeiskite filtro įdėklą. Jei užteršimas stipresnis, daug kartų įdėkite filtro įdėklą ir kas savaitę pašalinkite minkštą sluoksnį. | Naudotojas |
| | Užsikišę plovimo stalo angos. | Išvalykite angas. | Naudotojas |
| Žiba kontrolinis indikatorius „Pripildyti valomojo skysčio“, nors pakanka valomojo skysčio | Sugedęs pripildymo lygio jutiklis. | Pažeistą pripildymo lygio jutiklį perduokite pakeisti klientų aptarnavimo tarnybai. | Naudotojas |
| Daug alyvos sistemoje | Įpilkite į prietaisą alyvos tvarkymui. | Pašalinkite ir sutvarkykite alyvą. Jei reikia, pakeiskite valomąjį skystį ir išvalykite prietaisą (žr. „Priežiūra ir kasmetinė techninė priežiūra“, tačiau naudokite naują valomąjį skystį). | Naudotojas |
| | Naktį išjungiamo maitinimo įtampa. | | |
| | Sunaikinti mikrobai. | Pakeiskite filtro įdėklą. Supilkite į prietaisą butelį RM mikrobu suspensijos. | Naudotojas |
| | Per mažai valomojo skysčio rezervuare. Kaitinamasis elementas išjungtas. | Pripildykite valomojo skysčio, kol užges kontrolinis indikatorius „Pripildyti valomojo skysčio“. | Naudotojas |
| | Sugedęs kaitinamasis elementas. | Patikrinkite valomojo skysčio temperatūrą, jei reikia, griežkitės į klientų aptarnavimo tarnybą dėl kaitinamojo elemento keitimo. | Naudotojas |
| Per žema valomojo skysčio temperatūra | Per mažai valomojo skysčio rezervuare. Kaitinamasis elementas išjungtas. | Pripildykite valomojo skysčio, kol užges kontrolinis indikatorius „Pripildyti valomojo skysčio“. | Naudotojas |

Techniniai duomenys

| | | PC 100 M1 BIO | PC 100 M2 BIO |
|--|------------------|--------------------|------------------|
| Elektros įranga | | | |
| Srovės rūšis | V/~/Hz | 220...240/1~/50/60 | |
| Prijungiamų įtaisų galia | kW | 1,0 | |
| Elektros saugikliai | A | 16 | |
| Galia | | | |
| Kaitinimo galia | kW | 1 | |
| Darbinis slėgis | MPa (barai) | 0,03 (0,3) | |
| Debitas | l/h (l/min.) | 900 (15) | |
| Valymo temperatūra | °C | 38 | |
| maks. temperatūra | °C | 46 | |
| Kameros talpa | l | 80 | |
| Keliamoji galia | kg | 100 | |
| Keliamas triukšmas | | | |
| Triukšmo lygis (EN 60704-1) | dB(A) | <70 | |
| Triukšmo lygis (EN 60704-1) | dB(A) | 73 | |
| Prietaiso vibracija (bendroji svyravimo reikšmė ISO 5349) | | | |
| Plovimo šepetėlis | m/s ² | 0,0 | |
| Matmenys ir masė | | | |
| Aukštis | mm | 1003 | 1067 |
| Plotis | mm | 978 | 1181 |
| Gylis | mm | 737 | 952 |
| Darbo plotas | mm | 660 x 420 | 1041 x 660 |
| Tuščia masė | kg | 33 | 44 |

Dalys

| | | | |
|--|--------------------|--|-------------|
| Pavadinimas | Dalies Nr.: | Plovimo šepetėlis, įprast- tas tiekimas | 6.626-038.0 |
| Valomasis skystis RM PC-BIO 10, 20 l, įprastas | 6.295-260.0 | Plovimo šepetėlis, ilgas tiekimas | 6.626-039.0 |
| Valomasis skystis RM PC-BIO 20, 20 l, jau- triems metalams, pavyz- džiui, variui, aliuminiui ir pan. | 6.295-261.0 | Plovimo šepetėlis, kampi- nis | 6.626-040.0 |
| RM mikrobu suspensija, naudoti pakartotinai | 6.295-262.0 | Vežimėlis | 6.626-043.0 |
| Filtro įdėklas | 6.626-041.0 | | |
| Daugkartinio naudojimo filtro įdėklas | 6.626-042.0 | | |

Atsarginės dalys

- Leidžiama naudoti tik gamintojo patvirtintus priedus ir atsargines dalis. Originalių priedų ir atsarginių dalių naudojimas užtikrina saugų, be gedimų prietaiso funkcionavimą.
- Dažniausia naudojamų atsarginių dalių sąrašas pateiktas naudojimo instrukcijos pabaigoje.
- Informacijos apie atsargines dalis galite rasti interneto svetainės www.kaercher.com dalyje „Service“.

Garantija

Kiekvienoje šalyje galioja mūsų įgaliotų pardavėjų nustatytos garantijos sąlygos. Galimus prietaiso gedimus garantijos galiojimo laikotarpiu pašalinsime nemokamai, jei tokių gedimų priežastis buvo netinkamos medžiagos ar gamybos defektai. Dėl garantinių gedimų šalinimo kreipkitės į savo pardavėją arba artimiausią klientų aptarnavimo tarnybą pateikdami pirkiną patvirtinantį kasos kvitą.

EB atitikties deklaracija

Šiuo pareiškiame, kad toliau aprašyto aparato brėžiniai ir konstrukcija bei mūsų į rinką išleistas modelis atitinka pagrindinius EB direktyvų saugumo ir sveikatos apsaugos reikalavimus. Jei mašinos modelis keičiamas su mumis nepasitarus, ši deklaracija nebegalioja.

Gaminys: Valymo vandeniniais tirpalais įrenginys

Tipas: 1.626-xxx

Specialios EB direktyvos:

2006/42/EB (+2009/127/EB)

2004/108/EB

Taikomi darnieji standartai:

EN 55014–1: 2006+A1: 2009+A2: 2011

EN 55014–2: 1997+A1: 2001+A2: 2008

EN 12921-1

EN 12921-2

EN 60335–1

EN 61000–3–2: 2006+A1: 2009+A2: 2009

EN 61000–3–3: 2013

Taikomi nacionaliniai standartai:

-

Pasirašantys asmenys yra įgalioti parduotuvės vadovybės.

H. Jenner
CEO

S. Reiser
Head of Approval

Dokumentaciją tvarkyti įgaliotas asmuo:
S. Reiser

Alfred Kärcher GmbH & Co. KG

Alfred-Kärcher-Str. 28 - 40

71364 Winnenden (Germany)

Tel.: +49 7195 14-0

Faksas: +49 7195 14-2212

Winnenden, 2015/09/01



<http://www.kaercher.com/dealersearch>

